

ВНИМАНИЕ

Перед эксплуатацией телескопического погрузчика необходимо внимательно ознакомиться и понять сведения, содержащиеся в настоящем руководстве по эксплуатации.

В нем содержится вся информация, касающаяся эксплуатации, управления и оборудования телескопического погрузчика, а также важные рекомендации, которых следует придерживаться.

В этом документе приведены также меры предосторожности и информация о техническом обслуживании и текущем ремонте для обеспечения безопасной эксплуатации и надежности телескопического погрузчика.

НАЛИЧИЕ ЭТОГО СИМВОЛА:



ОЗНАЧАЕТ: ПРЕДУПРЕЖДЕНИЕ! БУДЬТЕ ОСТОРОЖНЫ! ВАША БЕЗОПАСНОСТЬ ИЛИ БЕЗОПАСНОСТЬ ТЕЛЕСКОПИЧЕСКОГО ПОГРУЗЧИКА ПОД УГРОЗОЙ.

- Настоящее руководство по эксплуатации было составлено на основе списка оборудования и технических характеристик, определенных в ходе разработки погрузчика.
- Уровень комплектации телескопического погрузчика зависит от выбранных опций и страны его реализации.
- В зависимости от имеющихся опций и даты продажи телескопического погрузчика некоторое оборудование и функции, описанные в настоящем руководстве по эксплуатации, на данном телескопическом погрузчике отсутствуют.
- Описания и рисунки приведены для сведения.
- Компания MANITOU оставляет за собой право изменять модели и их комплектацию и считает себя обязанной обновлять настоящее руководство по эксплуатации.
- Дилерская сеть MANITOU состоит исключительно из квалифицированных специалистов и находится в Вашем распоряжении, чтобы ответить на любые Ваши вопросы.
- Настоящее руководство по эксплуатации является неотъемлемой частью телескопического погрузчика.
- Оно должно постоянно храниться в отведенном для него месте, чтобы его можно было без труда найти.
- В случае продажи телескопического погрузчика настоящее руководство по эксплуатации необходимо передать новому владельцу.

02/04/2012	ДАТА 1-го ИЗДАНИЯ
11/04/2014	ПЕРЕРАБОТКА ДОПОЛНЕНИЕ: MLT-X 735 L 420 LSU POWERSHIFT Série 6-E3 MLT-X 741 L 420 LSU Série 6-E3 MLT-X 1035 L Turbo LSU Série 6-E3
24/09/2015	ПЕРЕРАБОТКА: 2-25

1 - РУКОВОДСТВО ПО ЭКСПЛУАТАЦИИ И ТРЕБОВАНИЯ БЕЗОПАСНОСТИ

2 - ОПИСАНИЕ

3 - ТЕХНИЧЕСКОЕ ОБСЛУЖИВАНИЕ

4 - МОДЕЛЬНЫЙ РЯД НАВЕСНОГО ОБОРУДОВАНИЯ

ООО "ФЕНИКС" 8 (800) 550-61-49 www.phx-spb.ru

1 - РУКОВОДСТВО ПО ЭКСПЛУАТАЦИИ И ТРЕБОВАНИЯ БЕЗОПАСНОСТИ

ООО "ФЕНИКС" 8 (800) 550-61-19 www.phx-spb.ru

ООО "ФЕНИКС" 8 (800) 550-61-49 www.phx-spb.ru

ИНСТРУКЦИИ ДЛЯ МЕНЕДЖЕРА КОМПАНИИ

1 - 4

ОБЪЕКТ	1 - 4
ОПЕРАТОР	1 - 4
ТЕЛЕСКОПИЧЕСКИЙ ПОГРУЗЧИК	1 - 4
А - ПОДГОТОВКА ТЕЛЕСКОПИЧЕСКОГО ПОГРУЗЧИКА К РАБОТЕ	1 - 4
В - ПРИСПОСОБЛЕНИЕ ТЕЛЕСКОПИЧЕСКОГО ПОГРУЗЧИКА К СТАНДАРТНЫМ УСЛОВИЯМ	1 - 4
С - МОДИФИКАЦИЯ ТЕЛЕСКОПИЧЕСКОГО ПОГРУЗЧИКА	1 - 5
D - ДОРОЖНОЕ ДВИЖЕНИЕ ВО ФРАНЦИИ (либо законодательная база в других странах)	1 - 5
ИНСТРУКЦИИ	1 - 5
ТЕХНИЧЕСКОЕ ОБСЛУЖИВАНИЕ	1 - 5

ИНСТРУКЦИИ ДЛЯ ОПЕРАТОРА

1 - 6

ВВЕДЕНИЕ	1 - 6
ОБЩИЕ ИНСТРУКЦИИ	1 - 6
А - РУКОВОДСТВО ПО ЭКСПЛУАТАЦИИ ДЛЯ ОПЕРАТОРА	1 - 6
В - ДОПУСК К РАБОТЕ НА ТЕЛЕСКОПИЧЕСКОМ ПОГРУЗЧИКЕ ВО ФРАНЦИИ (либо законодательная база в других странах)	1 - 6
С - ТЕХНИЧЕСКОЕ ОБСЛУЖИВАНИЕ	1 - 6
D - МОДИФИКАЦИЯ ТЕЛЕСКОПИЧЕСКОГО ПОГРУЗЧИКА	1 - 6
Е - ПОДЪЕМ ЛЮДЕЙ	1 - 7
РУКОВОДСТВО ПО УПРАВЛЕНИЮ ТЕЛЕСКОПИЧЕСКИМ ПОГРУЗЧИКОМ	1 - 8
А - ПЕРЕД НАЧАЛОМ РАБОТЫ ТЕЛЕСКОПИЧЕСКОГО ПОГРУЗЧИКА	1 - 8
В - ИНСТРУКЦИИ ОПЕРАТОРА ТЕЛЕСКОПИЧЕСКОГО ПОГРУЗЧИКА	1 - 8
С - ОКРУЖАЮЩИЕ УСЛОВИЯ	1 - 9
D - ОБЗОР	1 - 9
Е - НАЧАЛО РАБОТЫ ТЕЛЕСКОПИЧЕСКОГО ПОГРУЗЧИКА	1 - 10
F - УПРАВЛЕНИЕ ТЕЛЕСКОПИЧЕСКИМ ПОГРУЗЧИКОМ	1 - 10
G - ОСТАНОВКА ТЕЛЕСКОПИЧЕСКОГО ПОГРУЗЧИКА	1 - 11
H - ДВИЖЕНИЕ ТЕЛЕСКОПИЧЕСКОГО ПОГРУЗЧИКА ПО ДОРОГЕ (либо законодательная база в других странах)	1 - 12
РУКОВОДСТВО ПО ОБРАБОТКЕ ГРУЗА	1 - 14
А - ВЫБОР НАВЕСНОГО ОБОРУДОВАНИЯ	1 - 14
В - ВЕС И ЦЕНТР ТЯЖЕСТИ ГРУЗА	1 - 14
С - СИГНАЛИЗАТОР И ОГРАНИЧИТЕЛЬ ПРОДОЛЬНОЙ УСТОЙЧИВОСТИ	1 - 14
D - ПОПЕРЕЧНАЯ УСТОЙЧИВОСТЬ ТЕЛЕСКОПИЧЕСКОГО ПОГРУЗЧИКА	1 - 15
Е - ПОДЪЕМ ГРУЗА С ЗЕМЛИ	1 - 15
F - ОБРАБОТКА ГРУЗА НА ВЫСОТЕ БЕЗ АУТРИГЕРОВ	1 - 16
G - ОБРАБОТКА ГРУЗА НА ВЫСОТЕ НА АУТРИГЕРАХ	1 - 18
H - ОБРАБОТКА ПОДВЕШЕННОГО ГРУЗА	1 - 20
I - ДВИЖЕНИЕ С ПОДВЕШЕННЫМ ГРУЗОМ	1 - 20
РУКОВОДСТВО ПО ИСПОЛЬЗОВАНИЮ ПЛАТФОРМЫ	1 - 21
А - РАЗРЕШЕНИЕ НА ИСПОЛЬЗОВАНИЕ	1 - 21
В - ГОТОВНОСТЬ ПЛАТФОРМЫ К РАБОТЕ	1 - 21
С - ТРЕБОВАНИЯ ПРИ ИСПОЛЬЗОВАНИИ ПЛАТФОРМЫ	1 - 21
D - РУКОВОДСТВО ПО РАБОТЕ С ПЛАТФОРМОЙ	1 - 21
Е - ОКРУЖАЮЩИЕ УСЛОВИЯ	1 - 21
F - ТЕХНИЧЕСКОЕ ОБСЛУЖИВАНИЕ	1 - 22
РУКОВОДСТВО ПО ИСПОЛЬЗОВАНИЮ ДИСТАНЦИОННОГО УПРАВЛЕНИЯ	1 - 23

ИНСТРУКЦИИ ПО ТЕХНИЧЕСКОМУ ОБСЛУЖИВАНИЮ

1 - 24

ОБЩИЕ ИНСТРУКЦИИ	1 - 24
УСТАНОВКА КЛИНОВОГО ПРЕДОХРАНИТЕЛЯ СТРЕЛЫ	1 - 24
ТЕХНИЧЕСКОЕ ОБСЛУЖИВАНИЕ	1 - 24
СМАЗОЧНЫЕ МАТЕРИАЛЫ И ЗАПОЛНЕНИЕ ТОПЛИВНОГО БАКА	1 - 25
HYDRAULIQUE	1 - 25
СИСТЕМА ЭЛЕКТРООБОРУДОВАНИЯ	1 - 25
СВАРОЧНЫЕ РАБОТЫ	1 - 25
ОЧИСТКА ПОГРУЗЧИКА	1 - 25

ПРИ ДЛИТЕЛЬНЫХ ПЕРЕРЫВАХ В РАБОТЕ ПОГРУЗЧИКА

1 - 26

СОДЕРЖАНИЕ	1 - 26
ПОДГОТОВКА К КОНСЕРВАЦИИ	1 - 26
КОНСЕРВАЦИЯ ДВИГАТЕЛЯ	1 - 26
КОНСЕРВАЦИЯ ТЕЛЕСКОПИЧЕСКОГО ПОГРУЗЧИКА	1 - 26
ДЕЙСТВИЯ ПО РАСКОНСЕРВАЦИИ ПОГРУЗЧИКА И ПОДГОТОВКА ЕГО К РАБОТЕ	1 - 27

ИНСТРУКЦИИ ДЛЯ МЕНЕДЖЕРА КОМПАНИИ

ОБЪЕКТ

- Надлежащее управление зоной действия погрузчика снижает риск возникновения аварийных ситуаций:
 - . отсутствие бесполезно неровной или заваленной поверхности,
 - . отсутствие чрезмерно крутых уклонов,
 - . контролируемое движение пешеходов и т. д.

ОПЕРАТОР

- К работе на телескопическом погрузчике может быть допущен только квалифицированный персонал. Допуск к работе на телескопическом погрузчике выдается в письменном виде ответственным за использование подъемной техники сотрудником компании и должен постоянно находиться у оператора.

! Исходя из опыта, можно описать ряд недопустимых действий оператора мачтового погрузчика. Следующие действия при использовании мачтового погрузчика запрещены.

- Запрещается использовать погрузчик в нарушение правил и норм техники безопасности.
- Запрещается резкое изменение положения органов управления в случаях сбоя, инцидента, ошибки.
- Запрещается использование «принципа наименьшего количества действия» при управлении мачтовым погрузчиком.
- Запрещается доверять управление мачтовым погрузчиком ученикам, несовершеннолетним лицам, стажерам, использовать мачтовый погрузчик в соревнованиях.

Ответственный за эксплуатацию грузоподъемной техники должен принять во внимание эти критерии при выборе оператора мачтового погрузчика.

ТЕЛЕСКОПИЧЕСКИЙ ПОГРУЗЧИК

А - ПОДГОТОВКА ТЕЛЕСКОПИЧЕСКОГО ПОГРУЗЧИКА К РАБОТЕ

- Компания MANITOU гарантирует пригодность телескопического погрузчика к работе в стандартных условиях, определенных руководством по эксплуатации, в соответствии с коэффициентом СТАТИЧЕСКОГО ТЕСТА 1.33 и коэффициентом ДИНАМИЧЕСКОГО ТЕСТА 1 по нормативу EN 1459 для погрузчиков.
- Перед допуском к работе менеджер должен убедиться, что телескопический погрузчик пригоден для выполнения данного вида работ и прошел необходимое тестирование (в соответствии с местными законодательными нормативами).

В - ПРИСПОСОБЛЕНИЕ ТЕЛЕСКОПИЧЕСКОГО ПОГРУЗЧИКА К СТАНДАРТНЫМ УСЛОВИЯМ

- В дополнение к рабочему оборудованию на автопогрузчике могут быть установлены: фары освещения дороги, габаритные фонари, проблесковый маячок, световой и звуковой сигналы заднего хода, переднее и заднее рабочее освещение, рабочее освещение на стреле и т.д. (согласно модели погрузчика).
- Для выбора необходимого сигнального и осветительного оборудования необходимо учитывать условия работы телескопического погрузчика. Для более подробной информации свяжитесь с Вашим дилером.
- Необходимо учитывать климатические и атмосферные условия работы телескопического погрузчика.
 - . Работа в условиях холодного климата (см. раздел: 3 - ТЕХНИЧЕСКОЕ ОБСЛУЖИВАНИЕ: ТОПЛИВО И СМАЗОЧНЫЕ МАТЕРИАЛЫ).
 - . Выбор смазочных материалов (за подробной информацией обращайтесь к дилеру).
 - . Применение соответствующих фильтров двигателя (см. раздел: 3 - ТЕХНИЧЕСКОЕ ОБСЛУЖИВАНИЕ: ФИЛЬТРУЮЩИЕ ЭЛЕМЕНТЫ И РЕМНИ).

! Для работы при температуре воздуха от -15°C до $+35^{\circ}\text{C}$ (средние климатические условия) уровень смазывающих и охлаждающих жидкостей установлен на заводе-изготовителе. Для работы в иных климатических условиях перед эксплуатацией телескопического погрузчика следует полностью заменить смазывающие и охлаждающие жидкости на соответствующие температуре окружающей среды.

- При использовании телескопического погрузчика в местах, где отсутствует противопожарное оборудование, он должен быть оборудован собственной системой пожаротушения. За необходимой информацией обращайтесь к Вашему дилеру.

! Телескопический погрузчик рассчитан на работу вне помещения при нормальных атмосферных условиях и в хорошо вентилируемых помещениях. Запрещается использовать телескопический погрузчик в потенциально пожароопасных и взрывоопасных зонах (нефтеперерабатывающий завод, топливозаправочные и газозаправочные станции и хранилища, склады горючих материалов). Для использования на данных объектах на телескопическом погрузчике должно быть установлено специальное оборудование. За необходимой информацией обращайтесь к Вашему дилеру.

- Погрузчики нашего производства соответствуют требованиям директивы 2004/108/CE по электромагнитной совместимости (ЭМС) и гармонизированного стандарта EN 12895. Их надлежащее функционирование не гарантируется, если они эксплуатируются в зонах, электромагнитные поля которых выше порога, установленного этим стандартом (10 В/м).
- Директива 2002/44/CE предписывает руководителям предприятий не подвергать работников избыточному воздействию вибрации. На данный момент не существует признанного способа измерения, который позволил бы сравнивать машины разных производителей. Поэтому реально полученные дозы могут быть измерены только в реальных условиях у заказчика.
- Вот несколько рекомендаций для сокращения доз вибрации до минимума:
 - Выбирать погрузчик и навесное оборудование, наиболее подходящие для предусмотренной области применения.
 - Подгонять настройки кресла к весу машиниста (согласно модели погрузчика) и поддерживать его и подвески в исправном состоянии. Накачивать шины согласно рекомендациям.
 - Убедиться в том, что машинисты адаптируют рабочую скорость к рельефу местности.
 - По мере возможности осуществлять подготовку рабочей площадки таким образом, чтобы она была как можно более плоской, без препятствий и выбоин, представляющих опасность.

C - МОДИФИКАЦИЯ ТЕЛЕСКОПИЧЕСКОГО ПОГРУЗЧИКА

- Из соображений безопасности запрещается модификация узлов и деталей, а также изменение настроек различных систем телескопического погрузчика (давление гидравлической системы, откалиброванные предельные параметры, частоту вращения коленчатого вала двигателя, установка несанкционированного спец. оборудования, установка противовеса, регулировка системы сигнализации). В вышеперечисленных случаях Производитель не несет ответственности за последствия таких модификаций.

D - ДОРОЖНОЕ ДВИЖЕНИЕ ВО ФРАНЦИИ

(либо законодательная база в других странах)

- Выдается только один сертификат соответствия. Сертификат необходимо бережно хранить.

ИНСТРУКЦИИ

- Руководство по эксплуатации телескопического погрузчика должно быть написано на языке оператора, всегда находиться на погрузчике и содержаться в хорошем состоянии.

- Руководство по эксплуатации и любые этикетки, пришедшие в негодность, должны быть немедленно заменены.

ТЕХНИЧЕСКОЕ ОБСЛУЖИВАНИЕ

- Во избежание непредсказуемых последствий, техническое обслуживание и ремонт, выходящие за рамки описанного в разделе: 3 - ТЕХНИЧЕСКОЕ ОБСЛУЖИВАНИЕ, должны выполняться квалифицированным персоналом. За необходимой информацией обращайтесь к Вашему дилеру.

⚠ Для обеспечения работоспособности мачтового погрузчика необходимо проведение его периодического освидетельствования. Частота проведения такого освидетельствования регламентируется местными законодательными нормативами.

ООО "ФЕНИКС" 8 (800) 550-61-49 www.phk.spb.ru

ИНСТРУКЦИИ ДЛЯ ОПЕРАТОРА

ВВЕДЕНИЕ

НАЛИЧИЕ ЭТОГО СИМВОЛА:



ОЗНАЧАЕТ: ПРЕДУПРЕЖДЕНИЕ! БУДЬТЕ ОСТОРОЖНЫ! ВАША БЕЗОПАСНОСТЬ ИЛИ БЕЗОПАСНОСТЬ ТЕЛЕСКОПИЧЕСКОГО ПОГРУЗЧИКА ПОД УГРОЗОЙ.

! Избежать риска при использовании, сервисном обслуживании и ремонте телескопического погрузчика можно, соблюдая меры техники безопасности, описанные в данном руководстве.

- Могут выполняться только действия и маневры, описанные в руководстве по эксплуатации. Изготовитель не может предсказать возникновение всех возможных опасных ситуаций. Поэтому инструкции по безопасности при работе и техническом обслуживании, приведенные в руководстве по эксплуатации и на корпусе телескопического погрузчика, не являются исчерпывающими.

- Оператор телескопического погрузчика должен оценивать степень риска для себя, других людей и телескопического погрузчика при выполнении любых действий и маневров.

! Несоблюдение требований инструкций по безопасной работе, сервисному обслуживанию и ремонту может привести к серьезным травмам и даже фатальному исходу.

ОБЩИЕ ИНСТРУКЦИИ

A - РУКОВОДСТВО ПО ЭКСПЛУАТАЦИИ ДЛЯ ОПЕРАТОРА

- Руководство по эксплуатации должно быть полностью прочитано и изучено оператором перед началом работы.
- Руководство по эксплуатации телескопического погрузчика должно содержаться в хорошем состоянии и находиться на погрузчике в специально отведенном месте.
- Любые содержащие предупреждения пластины или этикетки, пришедшие в негодность или поврежденные, должны быть заменены.

B - ДОПУСК К РАБОТЕ НА ТЕЛЕСКОПИЧЕСКОМ ПОГРУЗЧИКЕ ВО ФРАНЦИИ

(либо законодательная база в других странах)

- К работе на телескопическом погрузчике может быть допущен только квалифицированный персонал. Допуск к работе на телескопическом погрузчике выдается в письменном виде ответственным за использование подъемной техники сотрудником компании и должен постоянно находиться у оператора.
- Оператор не имеет право доверять управление телескопическим погрузчиком другому лицу.

C - ТЕХНИЧЕСКОЕ ОБСЛУЖИВАНИЕ

- Оператор должен незамедлительно поставить в известность руководителя работ в случае неисправности телескопического погрузчика или его несоответствия нормам безопасности.
- Оператору запрещается самостоятельно производить ремонт или настройку телескопического погрузчика в случае, если он не прошел соответствующего обучения. Оператор должен содержать телескопический погрузчик в чистоте.
- Оператор должен выполнять ежедневное техническое обслуживание телескопического погрузчика (см. раздел: 3 - ТЕХНИЧЕСКОЕ ОБСЛУЖИВАНИЕ: A - ЕЖЕДНЕВНО ИЛИ ЧЕРЕЗ КАЖДЫЕ 10 ЧАСОВ РАБОТЫ).
- Оператор должен проверить соответствие шин грунту на рабочей площадке (см. раздел: 2 - ОПИСАНИЕ: ПЕРЕДНИЕ И ЗАДНИЕ ШИНЫ). Возможны другие варианты, за информацией обращайтесь к Вашему дилеру.
 - . Шины для ПЕСКА.
 - . Шины для ГРУНТА.
 - . Цепи для снега.

! Во избежание несчастных случаев и повреждения телескопического погрузчика не допускается его использование при поврежденных либо чрезмерно изношенных шинах, а также когда давление воздуха в шинах не соответствует норме. Использование наполненных пенорезиной шин не допускается, за исключением случаев, предварительно согласованных с Производителем.

D - МОДИФИКАЦИЯ ТЕЛЕСКОПИЧЕСКОГО ПОГРУЗЧИКА

- Из соображений безопасности запрещается модификация узлов и деталей, а также изменение настроек различных систем телескопического погрузчика (давление гидравлической системы, откалиброванные предельные параметры, частоту вращения коленчатого вала двигателя, установка несанкционированного спец. оборудования, установка противовеса, регулировка системы сигнализации). В вышеперечисленных случаях Производитель не несет ответственности за последствия таких модификаций.

Е - ПОДЪЕМ ЛЮДЕЙ

- Использование рабочего оборудования и навесных грузоподъемных приспособлений для подъема людей:
 - запрещено
 - допускается при определенных условиях (в зависимости от регламентирующих законодательных актов страны использования телескопического погрузчика).
- В пиктограмме на рабочем месте оператора указано, что:
 - левая колонка
 - Запрещено поднимать людей любыми присоединёнными устройствами на погрузчиках без ПЛАТФОРМЫ.
 - правая колонка
 - Допускается поднимать людей погрузчиками, снабжёнными ПЛАТФОРМОЙ для подъёма людей, разработанной компанией MANITOU.
- Компания MANITOU предлагает специальное оборудование, предназначенное для подъёма людей. (ОПЦИЯ погрузчик с ПЛАТФОРМОЙ, за информацией обратитесь к Вашему дилеру).

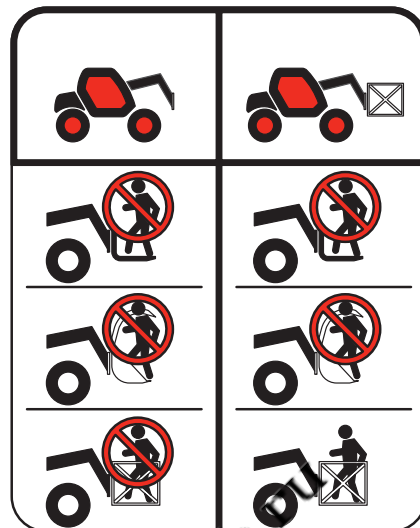

ООО "ФЕНИКС" 8 (800) 550-61-49 www.phx-spb.ru

А - ПЕРЕД НАЧАЛОМ РАБОТЫ ТЕЛЕСКОПИЧЕСКОГО ПОГРУЗЧИКА

- Выполнить ежедневное техническое обслуживание (см. раздел: 3 - ТЕХНИЧЕСКОЕ ОБСЛУЖИВАНИЕ: А - ЧЕРЕЗ КАЖДЫЕ 10 ЧАСОВ РАБОТЫ).
- Убедиться, что фары, индикаторы и стеклоочистители работают должным образом.
- Проверить состояние и положение зеркал заднего вида.
- Проверить исправность сигнала.

В - ИНСТРУКЦИИ ОПЕРАТОРА ТЕЛЕСКОПИЧЕСКОГО ПОГРУЗЧИКА

- Вне зависимости от опыта и стажа работы, оператор обязан ознакомиться с расположением и проверить работоспособность органов управления и приборов перед началом работы.
- Оператор должен быть одет в спецодежду, предназначенную для работы на погрузчике. Спецодежда оператора не должна быть свободной.
- Перед началом работы оператор должен убедиться в наличии и исправности необходимого защитного оборудования.
- Длительное воздействие шума может привести к ухудшению слуха. Оператору рекомендуется одевать наушники для защиты органов слуха.
- При подъеме и спуске из кабины всегда находиться лицом к погрузчику и пользоваться рукояткой(ами), предусмотренной(ыми) для этой цели. Запрещается спрыгивать с погрузчика.
- Работа на телескопическом погрузчике требует постоянного внимания. Во время работы запрещается слушать радио или музыку с использованием наушников. Запрещается спрыгивать с сиденья на землю.
- Запрещается управление телескопическим погрузчиком при наличии влаги или смазки на руках и подошвах.
- До начала работы необходимо отрегулировать положение сиденья в кабине телескопического погрузчика.



Запрещается производить регулировку положения сиденья во время движения телескопического погрузчика.

- Во время движения телескопического погрузчика оператор должен находиться в кабине. Запрещается высовывать из кабины руки, ноги и другие части тела.
- Ремень безопасности должен быть пристегнут и настроен в соответствии с размерами оператора.
- Органы управления телескопическим погрузчиком должны использоваться строго по назначению. Запрещается вешать на рычаги или класть рядом личные вещи, инструменты и т.п.
- Если элементы управления имеют нейтральное положение, перед выходом из кабины необходимо установить их в нейтральное положение.
- Запрещено перевозить пассажиров в кабине телескопического погрузчика и на погрузчике.

000 "ФЕНИКС" 8 (800) 550-61-49 www.phx-spb.ru

С - ОКРУЖАЮЩИЕ УСЛОВИЯ

- Необходимо соблюдать правила техники безопасности для рабочей площадки.
- При работе в плохо освещенных местах или ночью телескопический погрузчик должен быть оснащен рабочим освещением.
- При обработке груза необходимо убедиться в отсутствии людей на пути погрузчика и груза.
- Не позволять приближаться к работающему погрузчику или поднимаемому грузу.
- При поперечном уклоне рабочей поверхности следовать инструкциям, данным в разделе: РУКОВОДСТВО ПО ОБРАБОТКЕ ГРУЗОВ: D - ПОПЕРЕЧНАЯ УСТОЙЧИВОСТЬ.
- При продольном уклоне рабочей поверхности:
 - Движение погрузчика должно быть медленным, а торможение - мягким.

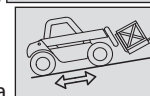
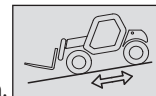

- При движении без груза вилы или другое навесное оборудование должны быть направлены в сторону уклона.
- При движении с грузом вилы или другое навесное оборудование должны быть направлены в сторону подъема.
- Перед началом движения в узком или низком проеме необходимо убедиться, что размер проема больше габаритов погрузчика.
- При въезде на транспортную платформу необходимо предварительно проверить следующее:
 - Въездные сходни должны быть установлены по колею погрузчика.
 - Платформа не должна переместиться во время въезда.
 - Платформа должна быть рассчитана на вес телескопического погрузчика.
 - Габариты платформы должны соответствовать габаритам телескопического погрузчика.
- При въезде телескопического погрузчика с грузом или без груза на мост, настил или эстакаду необходимо оценить их грузоподъемность и габариты.
- Следует остерегаться провала и осыпания грунта при работе вблизи погрузочных площадок, траншей, котлованов и люков.
- Перед подъемом груза и разгрузкой нужно убедиться, что рабочее основание под колесами или аутригерами устойчиво. При необходимости следует поместить щит под опорную площадку аутригера.
- Перед разгрузкой нужно убедиться, что подмости, грузовая платформа или грунт способны выдержать груз.
- Во избежание опрокидывания груза запрещается штабелирование на неровном основании.

! При возникновении необходимости удержания груза или навесного оборудования над местом установки длительное время следует принять во внимание возможность опускания стрелы вследствие остывания масла в гидроцилиндрах подъема.

Для предотвращения этого следует:

- Постоянно проверять расстояние между грузом или навесным оборудованием и местом установки и при необходимости корректировать его.

- Перед удержанием груза или навесного оборудования снизить интенсивность использования погрузчика для приближения температуры масла к окружающей температуре.

- При работе вблизи воздушной линии электропередачи необходимо соблюдать достаточное расстояние всех частей телескопического погрузчика от элементов линии электропередачи.

! Запрещена работа вблизи линий электропередачи или электрического кабеля без наряда-допуска. Во избежание поражения электрическим током, запрещены работа или нахождение телескопического погрузчика вблизи силового кабеля.

! Во избежание нарушения устойчивости телескопического погрузчика, запрещено проведение работ по перемещению грузов при сильном ветре.

D - ОБЗОР

- Безопасность лиц, находящихся в зоне действия погрузчика, а также самого погрузчика и машиниста связаны с обзорностью машинистом пространства рядом с погрузчиком при любых обстоятельствах и в постоянном режиме.
- Данный погрузчик был разработан с учетом хорошей обзорности (прямой или непрямой благодаря зеркалам заднего обзора) машинистом пространства рядом с погрузчиком во время езды, без груза, с мачтой в положении транспортировки.
- Если объем груза ограничивает видимость спереди, необходимо принять особые меры предосторожности:
 - движение задним ходом,
 - подготовка рабочей площадки,
 - помощь другого рабочего (расположенного вне зоны действия погрузчика), который будет управлять маневром, при условии обеспечения постоянной видимости между этим лицом и машинистом.
 - во всех случаях избегать движения погрузчика задним ходом на относительно длинные расстояния.
- Если используются некоторые специальные навесные приспособления, то для перемещения погрузчика может потребоваться поднять стрелу. В этом случае обзорность правой стороны будет ограничена, и необходимо принять особые меры предосторожности:
 - подготовка рабочей площадки,
 - помощь другого рабочего (расположенного вне зоны действия погрузчика), который будет управлять маневром.
 - замена подвешенного груза грузом на поддоне.
- В случаях, когда обзорность пути следования недостаточна, следует воспользоваться помощью другого рабочего (расположенного вне зоны действия погрузчика), который будет управлять маневром, при условии обеспечения постоянной видимости между этим лицом и машинистом.
- Содержать в исправном, отрегулированном и чистом состоянии все детали, служащие для повышения обзорности: лобовое и боковые стекла, стеклоочистители и стеклоомыватели, дорожное и рабочее освещение, зеркала заднего обзора.

Е - НАЧАЛО РАБОТЫ ТЕЛЕСКОПИЧЕСКОГО ПОГРУЗЧИКА

ПРАВИЛА БЕЗОПАСНОСТИ

⚠️ Запуск и любые маневры телескопического погрузчика возможны, только если оператор находится в кабине на сиденье и пристегнут ремнем безопасности.

- Во избежание повреждения трансмиссии, не допускается запуск двигателя при буксировке или с наката. Буксировка телескопического погрузчика в аварийных случаях должна производиться при нахождении трансмиссии в нейтральном положении (см. раздел: 3 - ТЕХНИЧЕСКОЕ ОБСЛУЖИВАНИЕ).
- При использовании дополнительной батареи для запуска двигателя телескопического погрузчика необходимо проверить ее характеристики и соблюдать полярность при подсоединении клемм. Необходимо сначала подсоединять плюсовые клеммы, а затем минусовые.

⚠️ Несоблюдение полярности при подсоединении аккумуляторной батареи может привести к повреждению системы электрооборудования телескопического погрузчика. Из электролита аккумуляторной батареи может выделяться взрывоопасный газ. Не допускайте появления пламени и искр вблизи аккумуляторной батареи. Не отсоединяйте клеммы аккумуляторной батареи во время зарядки.

НЕОБХОДИМЫЕ ДЕЙСТВИЯ ПЕРЕД ЗАПУСКОМ ТЕЛЕСКОПИЧЕСКОГО ПОГРУЗЧИКА

- Закрыть и проверить надежность фиксации крышки капота двигателя.
- Убедиться, что дверь кабины закрыта.
- Убедиться, что рычаг реверса находится в нейтральном положении.
- Повернуть ключ зажигания в положение I для предварительного зажигания включено и прогрева двигателя.
- При включении зажигания проследить за автоматическим тестированием сигнализации и ограничитель продольной устойчивости (см раздел: 2 - ОПИСАНИЕ: ПРИБОРЫ И ОРГАНЫ УПРАВЛЕНИЯ). Запрещается использование телескопического погрузчика при неисправностях или неполадках в системе сигнализации продольной устойчивости.
- Проконтролировать индикатор уровня топлива.
- Повернуть ключ до упора для запуска двигателя. Отпустить ключ зажигания и оставить двигатель работать на холостых оборотах.
- Не включать стартер более чем на 15 секунд и осуществлять предварительный прогрев двигателя между неудачными попытками запуска.
- Убедиться, что все сигнальные лампы приборной панели погасли.
- После окончания прогрева двигателя проверить все приборы управления и при необходимости устранить выявленные неисправности.
- При обнаружении отклонений в показаниях какого-либо прибора следует остановить двигатель и предпринять необходимые действия по устранению обнаруженной неисправности.

F - УПРАВЛЕНИЕ ТЕЛЕСКОПИЧЕСКИМ ПОГРУЗЧИКОМ

ПРАВИЛА БЕЗОПАСНОСТИ

⚠️ Оператор должен осознавать риски, связанные с работой на телескопическом погрузчике:

- Риск потери управления.
- Риск потери поперечной и продольной устойчивости.

Оператор должен постоянно контролировать перемещение телескопического погрузчика.

При опрокидывании телескопического погрузчика не пытайтесь выпрыгнуть из кабины. ВАША ЛУЧШАЯ ЗАЩИТА - ОСТАВАТЬСЯ В КАБИНЕ ПРИСТЕГНУТЫМ РЕМНЕМ БЕЗОПАСНОСТИ.

- Соблюдать правила движения на производстве или, за их отсутствием, правила дорожного движения.
- Запрещается поднимать груз массой, превышающей грузоподъемность погрузчика или навесного оборудования.
- Всегда выполнять перемещения погрузчика с вилочным захватом или другим навесным приспособлением в транспортном положении, то есть на расстоянии 300 мм от земли, стрела задвинута, а каретка отклонена назад.
- Транспортировать только равномерно распределенный и надлежащим образом закрепленный груз во избежание его падения.
- Убедиться в том, что поддоны, контейнеры и т.п. находятся в исправном состоянии и соответствуют грузу, подлежащему подъему.
- Ознакомиться на погрузчике с площадкой, на которой он должен будет использоваться.
- Проверить надежность рабочих тормозов.
- Скорость перемещения погрузчика с грузом не должна превышать 12 км/ч.
- Управлять погрузчиком плавно и со скоростью, соответствующей условиям эксплуатации (рельеф местности, груз на погрузчике).
- Не использовать гидравлическое управление стрелой при движении погрузчика.
- Никогда не менять режим рулевого управления в движении.
- Работать на погрузчике со стрелой в поднятом положении только в исключительных случаях, соблюдая крайнюю осторожность: на очень малой скорости и с плавным торможением. Убедиться в достаточной обзорности.
- Выполнять повороты на пониженной скорости.
- При любых обстоятельствах контролировать скорость.
- На сырой, скользкой или неровной площадке управлять погрузчиком на низкой скорости.
- Тормозить плавно, без рывков.
- Менять положение рычага переключения хода только во время остановки погрузчика, без рывков.
- Не управлять погрузчиком, одновременно нажимая педаль рабочего тормоза.
- Всегда помнить, что рулевое управление гидростатического типа очень чувствительно к движениям рулевого колеса, поэтому необходимо его поворачивать постепенно, без резких движений.
- Никогда не оставлять тепловой двигатель работающим без надзора.
- Не оставлять рабочее место погрузчика с поднятым грузом.
- Смотреть в направлении движения и всегда сохранять хорошую обзорность пути следования.

- Часто пользоваться зеркалами заднего обзора.
- Объезжать препятствия.
- Никогда не ездить по краю ямы или крутого уклона.
- Одновременное использование двух погрузчиков для транспортировки тяжелых или крупногабаритных грузов является опасным маневром, требующим особых мер предосторожности. Он должен применяться в исключительных случаях после предварительного анализа рисков.
- Выключатель зажигания имеет механизм аварийной остановки на случай сбоя, возникающего, если погрузчики не оснащены выключателем, срабатывающим от удара.

НЕОБХОДИМЫЕ ДЕЙСТВИЯ ПЕРЕД ЗАПУСКОМ ТЕЛЕСКОПИЧЕСКОГО ПОГРУЗЧИКА

- Всегда выполнять перемещения погрузчика с вилочным захватом или другим навесным приспособлением в транспортном положении, то есть на расстоянии 300 мм от земли, стрела задвинута, а каретка отклонена назад.
- Для погрузчиков с коробкой передач включать рекомендованную скорость (см.: 2 - ОПИСАНИЕ: ПРИБОРЫ КОНТРОЛЯ И УПРАВЛЕНИЯ).
- Выбрать режим рулевого управления, соответствующий способу и / или условиям применения погрузчика (см.: 2 - ОПИСАНИЕ: ПРИБОРЫ КОНТРОЛЯ И УПРАВЛЕНИЯ) (согласно модели погрузчика).
- Отключить стояночный тормоз.
- Выбрать направление движения при помощи рычага переключения хода и постепенно увеличить обороты двигателя, чтобы погрузчик тронулся с места.

G - ОСТАНОВКА ТЕЛЕСКОПИЧЕСКОГО ПОГРУЗЧИКА

ПРАВИЛА БЕЗОПАСНОСТИ

- Оператору не допускается оставлять ключ в замке зажигания неработающего телескопического погрузчика.
- При остановке телескопического погрузчика или если оператору требуется покинуть кабину (даже на короткое время), следует опустить вилы или другое навесное оборудование на землю, включить стояночный тормоз и установить рычаг переключения хода в нейтральное положение.
- Остановка телескопического погрузчика допускается в месте, где он не будет создавать помеху движению транспорта, на расстоянии не менее одного метра от автомобильной или железной дороги
- При длительной стоянке следует защитить телескопический погрузчик от непогоды (в частности от морозов) - проверить уровень антифриза, закрыть и запереть окна, дверь, капот двигателя.

⚠ Запуск и движение телескопического погрузчика по склону могут представлять реальную опасность. Когда телескопический погрузчик находится в стояночном положении или остановлен, необходимо строго соблюдать следующие указания по его перемещению:

- Нажать на педаль рабочих тормозов.
- Включить 1-ю или 2-ю передачу и выбрать передний или задний ход.
- Следить за тем, чтобы ничто и никто не мешал перемещению телескопического погрузчика.
- Отпустить педаль рабочих тормозов и увеличить обороты двигателя.

Эксплуатация телескопического погрузчика с грузом или прицепом сопряжена с повышенным риском. В этом случае необходимо проявлять крайнюю бдительность.

НЕОБХОДИМЫЕ ДЕЙСТВИЯ ПЕРЕД ЗАПУСКОМ ТЕЛЕСКОПИЧЕСКОГО ПОГРУЗЧИКА

- Парковать телескопический погрузчик следует на ровной поверхности либо при уклоне не более 15 %.
- Поставить рычаг переключения хода в нейтральное положение.
- Включить стояночный тормоз.
- Для погрузчиков с механической коробкой передач, установить рычаг переключения передач в нейтральное положение.
- Полностью задвинуть стрелу.
- Опустить грузовые вилы или другое навесное оборудование на землю.
- При использовании гидравлически открываемого навесного оборудования (захват, гидравлически открываемый ковш) полностью закрыть навесное оборудование.
- Перед остановкой двигателя телескопического погрузчика после длительной работы необходимо оставить его на холостых оборотах на некоторое время для охлаждения двигателя и трансмиссии. Пренебрежение этим может привести к превышению допустимой температуры некоторых деталей и их повреждению из-за остановки системы охлаждения.
- Остановить двигатель, повернув ключ зажигания.
- Вынуть ключ зажигания.
- Убедиться, что окна, дверь и капот телескопического погрузчика закрыты и заперты.

Н - ДВИЖЕНИЕ ТЕЛЕСКОПИЧЕСКОГО ПОГРУЗЧИКА ПО ДОРОГЕ

(либо законодательная база в других странах)

ПРАВИЛА БЕЗОПАСНОСТИ

- При движении по дороге оператор должен соблюдать правила дорожного движения.
- Телескопический погрузчик должен соответствовать существующим требованиям и нормативам для транспортных средств. При необходимости возможна установка на телескопический погрузчик дополнительного оборудования. За дополнительной информацией обращайтесь к Вашему дилеру.

НЕОБХОДИМЫЕ ДЕЙСТВИЯ ПЕРЕД ЗАПУСКОМ ТЕЛЕСКОПИЧЕСКОГО ПОГРУЗЧИКА

- Проверить наличие на крыше сигнального фонаря, включить и проверить его работу.
- Убедиться, что фары, индикаторы и стеклоочистители работают должным образом.
- Выключить рабочие фары, если погрузчик ими оснащен.
- Выбрать режим рулевого управления «ДВИЖЕНИЕ ПО ДОРОГЕ» (согласно модели погрузчика) (см.: 2 - ОПИСАНИЕ: ПРИБОРЫ КОНТРОЛЯ И УПРАВЛЕНИЯ).
- Полностью задвинуть стрелу и установить навесное оборудование на расстоянии примерно 300 мм от земли.
- Установить механизм выравнивания в среднее положение, то есть поперечный вал полуосей параллелен шасси (согласно модели погрузчика).
- Поднять стабилизаторы до упора и повернуть башмак внутрь (согласно модели погрузчика).

⚠ *Запрещается движение при нейтральном положении рычага переключения передач или рычага переключения реверса, нажатой кнопке выключения трансмиссии, так как это мешает торможению телескопического погрузчика двигателем. Несоблюдение этого правила может привести к превышению допустимой скорости движения телескопического погрузчика на склонах и его неуправляемости (рулевое управление, тормозная система), а также к серьезным механическим повреждениям.*

ООО "ФЕНИКС" 8 (800) 550-61-49 www.phz.spb.ru

ДВИЖЕНИЕ ТЕЛЕСКОПИЧЕСКОГО ПОГРУЗЧИКА ПО ДОРОГАМ С УСТАНОВЛЕННЫМ НАВЕСНЫМ ОБОРУДОВАНИЕМ

- При движении по дорогам с установленным навесным оборудованием необходимо следовать действующим нормативным положениям Вашей страны.
- Если законодательство Вашей страны разрешает движение по дороге телескопического погрузчика с установленным навесным оборудованием, то:
 - Необходимо установить защитные приспособления и предупредительные таблички на все острые и опасные края навесного оборудования (см. раздел:4 - МОДЕЛЬНЫЙ РЯД НАВЕСНОГО ОБОРУДОВАНИЯ : Защитные приспособления навесного оборудования).
 - Навесное оборудование не должно быть нагружено.
 - Навесное оборудование не должно загромождать свет передних фар.
 - Выполнить все прочие обязательные требования в соответствии с законодательными нормативами Вашей страны.

ДВИЖЕНИЕ ТЕЛЕСКОПИЧЕСКОГО ПОГРУЗЧИКА ПО ДОРОГАМ С ПРИЦЕПОМ

- При движении по дорогам с прицепом необходимо следовать действующим нормативным положениям для прицепа в Вашей стране (предельно допустимая скорость, тормозная система прицепа, предельно допустимый вес прицепа и т.д.).
- Присоединить систему электрооборудования прицепа к системе электрооборудования телескопического погрузчика.
- Тормозная система прицепа должна соответствовать требованиям действующего законодательства.
- Если тормозная система прицепа приводится от тормозной системы тягача, телескопический погрузчик должен быть оборудован механизмом торможения прицепа. В этом случае перед началом движения следует подсоединить тормозную систему прицепа к тормозной системе телескопического погрузчика.
- Вертикальная нагрузка на гидравлический крюк не должна превышать максимальный вес, указанный производителем (на табличке производителя в кабине телескопического погрузчика).
- Предельно допустимый вес телескопического погрузчика с прицепом не должен превышать максимальный вес, указанный производителем (см. раздел: 2 - ОПИСАНИЕ: ТЕХНИЧЕСКИЕ ХАРАКТЕРИСТИКИ).

ЗА НЕОБХОДИМОЙ ИНФОРМАЦИЕЙ ОБРАЩАЙТЕСЬ К ВАШЕМУ ДИЛЕРУ.

ООО "ФЕНИКС" 8 (800) 550-61-49 www.rlx-erp.ru

А - ВЫБОР НАВЕСНОГО ОБОРУДОВАНИЯ

- На Вашем телескопическом погрузчике может использоваться только навесное оборудование, одобренное компанией MANITOU.
- Следует убедиться, что навесное оборудование подходит для работы, которую требуется выполнить (см. раздел: 4 - МОДЕЛЬНЫЙ РЯД НАВЕСНОГО ОБОРУДОВАНИЯ).
- Если погрузчик оборудован ОПЦИЕЙ «простая каретка с боковым перемещением» (TSDL), использовать только разрешенные навесные приспособления (см.: 4 - НАВЕСНЫЕ ПРИСПОСОБЛЕНИЯ КАК ОПЦИЯ ДЛЯ СЕРИИ).
- Необходимо, чтобы навесное оборудование было правильно установлено и зафиксировано на каретке телескопического погрузчика.
- Следует удостовериться, что навесное оборудование работает должным образом.
- Требуется учитывать предельную нагрузку, указанную в грузовой диаграмме телескопического погрузчика для данного навесного оборудования.
- Не допускается превышать номинальную грузоподъемность навесного оборудования.
- Запрещается поднимать обвязанный стропами груз без соответствующего навесного оборудования. Риск смещения стропы. (см. раздел: РУКОВОДСТВО ПО ОБРАБОТКЕ ГРУЗА: Н - ОБРАБОТКА ПОДВЕШЕННОГО ГРУЗА).
- Не транспортировать подвешенный с помощью ремней груз (например, мягкий контейнер) непосредственно на вилах, так как существует риск срезания об острые кромки. Использовать специально предусмотренное для этой цели навесное оборудование.

В - ВЕС И ЦЕНТР ТЯЖЕСТИ ГРУЗА

- Перед подъемом груза необходимо знать его вес и положение центра тяжести.
- Грузовая диаграмма Вашего телескопического погрузчика действительна для груза, центр тяжести которого в продольном направлении находится на расстоянии 500 мм от основания грузовых вилок (рис. В1). В прочих случаях обращайтесь за консультацией к Вашему дилеру.
- Для нагроможденного (беспорядочно уложенного) груза следует определить общий центр тяжести перед выполнением любого движения (рис. В2), и расположить центр тяжести груза на продольной оси телескопического погрузчика.

⚠ *Запрещается обрабатывать груз, вес которого превышает грузоподъемность телескопического погрузчика.*

⚠ *Если положение центра тяжести груза может изменяться (жидкости), это следует принять во внимание. С такими грузами следует работать с особой осторожностью и, по возможности, препятствовать изменению положения их центра тяжести.*

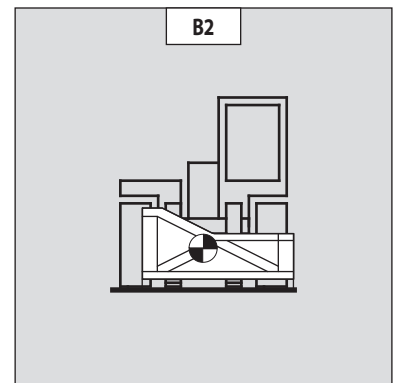
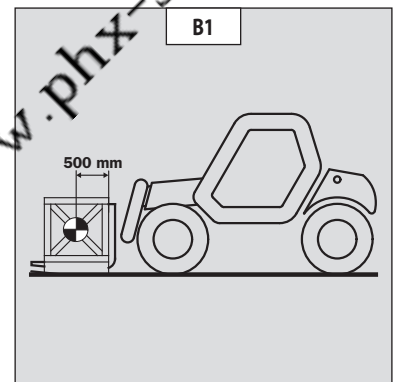

С - СИГНАЛИЗАТОР И ОГРАНИЧИТЕЛЬ ПРОДОЛЬНОЙ УСТОЙЧИВОСТИ

Это устройство сигнализирует об изменении продольной устойчивости телескопического погрузчика и ограничивает гидравлические движения, тем самым обеспечивая устойчивость погрузчика, по меньшей мере, в следующих условиях использования:

- когда телескопический погрузчик остановлен;
- когда телескопический погрузчик стоит на твердой, ровной и плотной поверхности;
- когда телескопический погрузчик выполняет транспортировку и разгрузку груза.

- При приближении к предельному значению грузового момента выполнять движения стрелой следует с большой осторожностью (см. раздел: 2 - ОПИСАНИЕ: ПРИБОРЫ И ОРГАНЫ УПРАВЛЕНИЯ).

- Во время обработки груза следует постоянно следить за показаниями сигнализатора продольной устойчивости.

- При выключении «ОПАСНЫХ» гидравлических движений следует выполнить безопасные гидравлические движения в следующем порядке (рис. С): при необходимости подъем стрелы (1), задвигание ее насколько это возможно (2) и опускание стрелы (3), чтобы поставить груз.

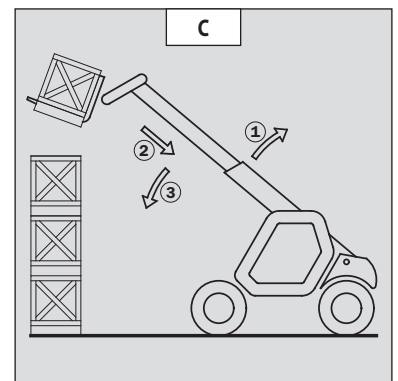

⚠ *Показания индикатора могут быть ошибочными в случае, если рулевое управление находится в крайнем положении или при предельном положении задней оси. Перед подъемом груза убедитесь, что это не так.*

D - ПОПЕРЕЧНАЯ УСТОЙЧИВОСТЬ ТЕЛЕСКОПИЧЕСКОГО ПОГРУЗЧИКА

в зависимости от модели телескопического погрузчика

Поперечное положение - это наклон рамы телескопического погрузчика в поперечном направлении по отношению к горизонтальной плоскости.

В этом случае подъем стрелы уменьшает поперечную устойчивость телескопического погрузчика. Поперечное положение телескопического погрузчика следует настраивать при опущенной стреле следующим образом:

1 - ТЕЛЕСКОПИЧЕСКИЙ ПОГРУЗЧИК БЕЗ СИСТЕМЫ ВЫРАВНИВАНИЯ РАМЫ НА КОЛЕСАХ

- Установить телескопический погрузчик так, чтобы пузырек воздуха на уровнемере находился между двумя линиями (см. раздел: 2 - ОПИСАНИЕ: ПРИБОРЫ И ОРГАНЫ УПРАВЛЕНИЯ).

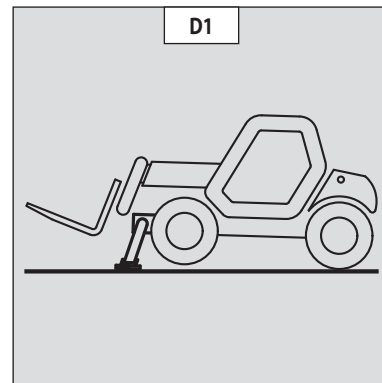

2 - ТЕЛЕСКОПИЧЕСКИЙ ПОГРУЗЧИК С СИСТЕМОЙ ВЫРАВНИВАНИЯ РАМЫ НА КОЛЕСАХ

- Откорректировать уклон при помощи гидросистемы выравнивания рамы и проверить поперечное положение по уровнемеру. Пузырек на уровнемере должен находиться между двумя линиями (см. раздел: 2 - ОПИСАНИЕ: ПРИБОРЫ И ОРГАНЫ УПРАВЛЕНИЯ).

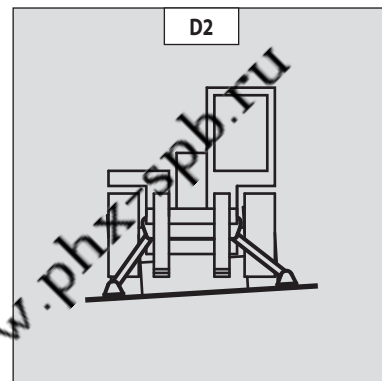

3 - ТЕЛЕСКОПИЧЕСКИЙ ПОГРУЗЧИК НА АУТРИГЕРАХ

- Установить оба аутригера на землю и поднять два передних колеса телескопического погрузчика (рис. D1).

- Отрегулировать уклон с помощью аутригеров (рис. D2) и проверить поперечное положение телескопического погрузчика по уровнемеру. Пузырек на уровнемере должен находиться между двумя линиями (см. раздел: 2 - ОПИСАНИЕ: ПРИБОРЫ И ОРГАНЫ УПРАВЛЕНИЯ). В этом случае оба передних колеса не должны касаться земли.

E - ПОДЪЕМ ГРУЗА С ЗЕМЛИ

- Телескопический погрузчик должен находиться перпендикулярно грузу, стрела должна быть задвинута, грузовые вилы должны находиться в горизонтальном положении (рис. E1).

- Расстояние между грузовыми вилами должно быть отрегулировано в соответствии с размерами груза (рис. E2) (возможна установка дополнительного оборудования, за информацией обращайтесь к Вашему дилеру).

- Запрещается поднимать груз одной стороной грузовых вил.

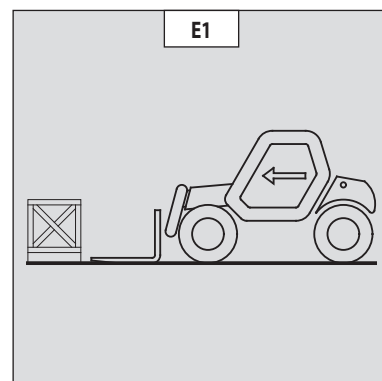

! При регулировке грузовых вил вручную существует риск защемить или придавить части тела.

- Медленно подъехать к грузу (1) и остановиться так, чтобы грузовые вилы находились перед грузом (рис. E3). При необходимости слегка поднять стрелу (2).

- Перевести груз в транспортное положение.

- Наклонить каретку назад во избежание потери груза при торможении и движении под уклон.

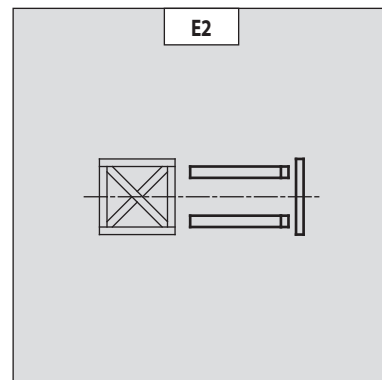

ПРИ ПОДЪЕМЕ ШТУЧНЫХ ГРУЗОВ БЕЗ ПОДДОНОВ

- Наклонить каретку (1) вперед и медленно подъезжать к грузу (2), подвести грузовые вилы под груз (рис. E4), при необходимости закрепить груз.

- Продолжать движение телескопического погрузчика вперед (2), наклонить каретку назад (3) (рис. E4), чтобы переместить груз на грузовые вилы. Проверить продольную и поперечную устойчивость груза.

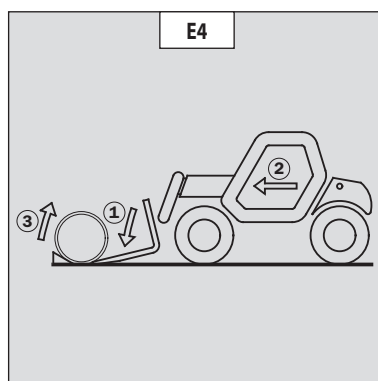
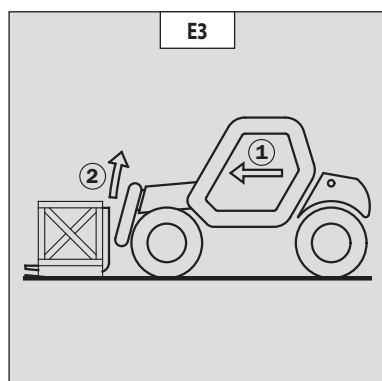

F - ОБРАБОТКА ГРУЗА НА ВЫСОТЕ БЕЗ АУТРИГЕРОВ

! *Запрещается поднимать стрелу без проверки поперечной устойчивости телескопического погрузчика. (см. раздел: РУКОВОДСТВО ПО ОБРАБОТКЕ ГРУЗА: D - ПОПЕРЕЧНАЯ УСТОЙЧИВОСТЬ ТЕЛЕСКОПИЧЕСКОГО ПОГРУЗЧИКА).*

НАПОМИНАНИЕ: Необходимо убедиться в наличии хорошего обзора перед выполнением следующих операций (см. раздел: РУКОВОДСТВО ПО УПРАВЛЕНИЮ ТЕЛЕСКОПИЧЕСКИМ ПОГРУЗЧИКОМ: D - ОБЗОР).

ПОДЪЕМ ГРУЗА НА ВЫСОТЕ БЕЗ АУТРИГЕРОВ

- Убедиться, что грузовые вилы легко пройдут под грузом.
- Поднять и выдвинуть стрелу (1) (2) так, чтобы грузовые вилы находились на уровне груза. При необходимости, подъехать вперёд (3) (рис. F1). Манёвры выполнять медленно и осторожно.
- Предусмотреть необходимое расстояние между телескопическим погрузчиком и штабелем для установки грузовых вилок под груз (рис. F1). При этом стремиться к наименьшему выдвиганию стрелы.
- Установить грузовые вилы под груз, выдвигая или задвигая стрелу (1) или, если требуется, подъехать вперёд (2) (рис. F2). Включить стояночный тормоз и установить рычаг переключения реверса в нейтральное положение.
- Слегка приподнять груз (1) и наклонить каретку (2) назад (рис. F3).
- Наклон груза назад должен быть достаточным для обеспечения его устойчивости.
- При обработке груза следить за сигнализатором и ограничителем продольной устойчивости телескопического погрузчика (см. раздел: РУКОВОДСТВО ПО ОБРАБОТКЕ ГРУЗА: С - СИГНАЛИЗАТОР И ОГРАНИЧИТЕЛЬ ПРОДОЛЬНОЙ УСТОЙЧИВОСТИ). В случае перегрузки поставить груз обратно.
- Опустить груз плавно без рывков, по возможности не перемещая погрузчик. Для этого поднять стрелу (1), задвинуть (2) и опустить (3) стрелу для перевода груза в транспортное положение (рис. F4).
- При невозможности опустить груз без перемещения погрузчика следует медленно отъехать назад (1), задвинуть (2) и опустить (3) стрелу для перевода груза в транспортное положение (рис. F5).

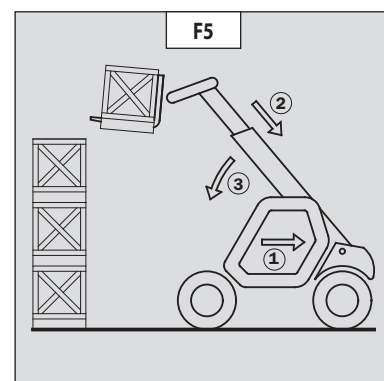
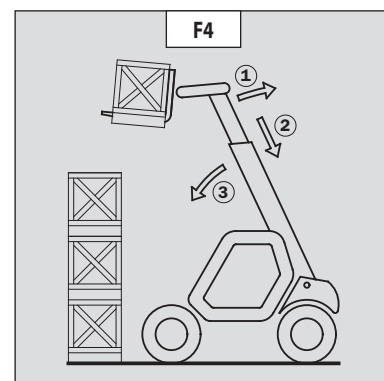
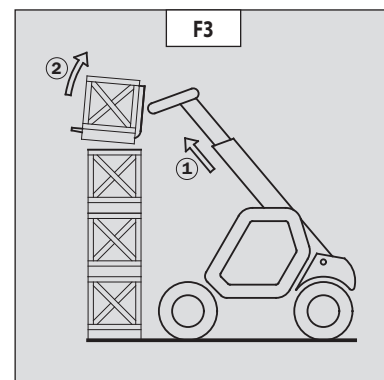
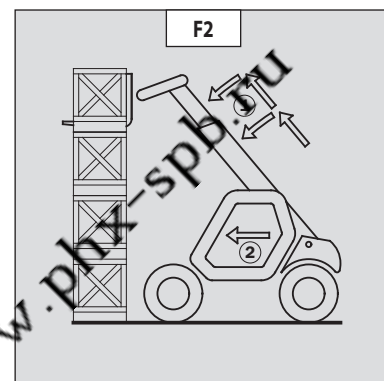
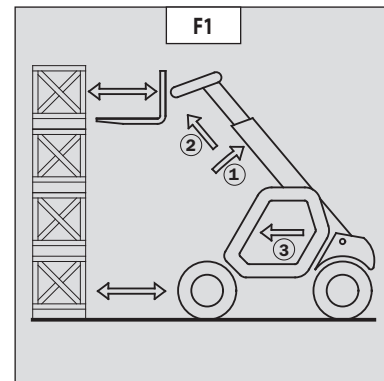

ООО "ФЕНИКС" 8 (800) 550-61-19 www.phx-spb.ru

УСТАНОВКА ГРУЗА НА ВЫСОТЕ БЕЗ АУТРИГЕРОВ

- Подъехать к штабелю с грузом в транспортном положении (рис. F6).
- Включить стояночный тормоз и установить рычаг переключения реверса в нейтральное положение.
- Поднять и выдвинуть стрелу (1) (2) так, чтобы груз находился над штабелем. При обработке груза следить за сигнализатором и ограничитель продольной устойчивости телескопического погрузчика (см. раздел: РУКОВОДСТВО ПО ОБРАБОТКЕ ГРУЗА: С - СИГНАЛИЗАТОР И ОГРАНИЧИТЕЛЬ ПРОДОЛЬНОЙ УСТОЙЧИВОСТИ). При необходимости, медленно и плавно подъехать вперед (3) (рис. F7).
- Установить груз горизонтально и поставить груз на штабель, опуская и задвигая стрелу (1) (2) (рис. F8).
- Извлечь грузовые вилы из-под груза, поочередно задвигая и поднимая стрелу (1) (рис. F9). Установить грузовые вилы в транспортное положение.
- При невозможности извлечь грузовые вилы из-под груза и установить их в транспортное положение, медленно отъехать от штабеля (1) и высвободить грузовые вилы (рис. F10). Установить грузовые вилы в транспортное положение.

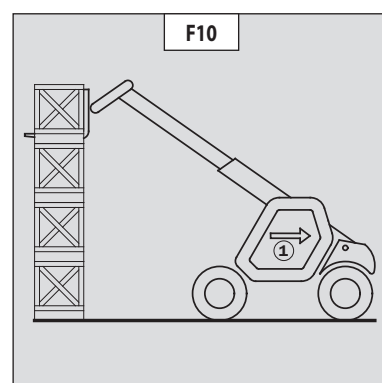
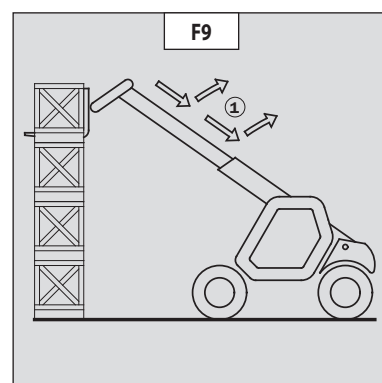
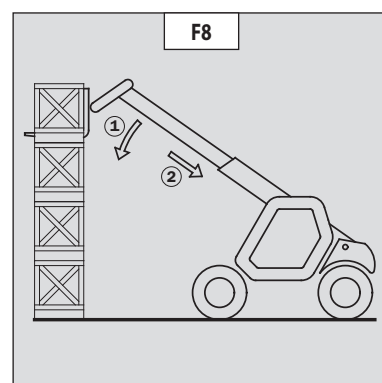
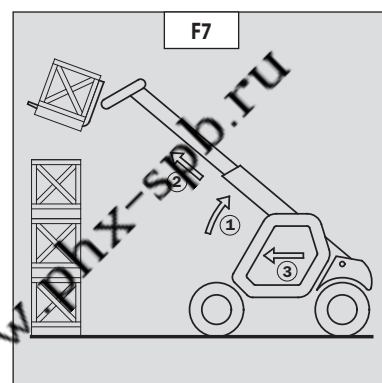
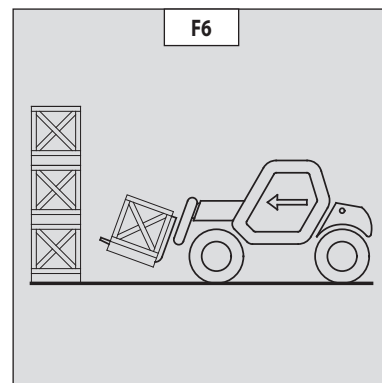

ООО "ФЕНИКС" 8 (800) 550-61-49 www.phx-spb.ru

G - ОБРАБОТКА ГРУЗА НА ВЫСОТЕ НА АУТРИГЕРАХ

в зависимости от модели телескопического погрузчика

! *Запрещается поднимать стрелу без проверки поперечной устойчивости телескопического погрузчика. (см. раздел: РУКОВОДСТВО ПО ОБРАБОТКЕ ГРУЗА: D - ПОПЕРЕЧНАЯ УСТОЙЧИВОСТЬ ТЕЛЕСКОПИЧЕСКОГО ПОГРУЗЧИКА).*

НАПОМИНАНИЕ: Необходимо убедиться в наличии хорошего обзора перед выполнением следующих операций (см. раздел: РУКОВОДСТВО ПО УПРАВЛЕНИЮ ТЕЛЕСКОПИЧЕСКИМ ПОГРУЗЧИКОМ: D -ОБЗОР).

ИСПОЛЬЗОВАНИЕ АУТРИГЕРОВ

Аутригеры используются для улучшения подъемных характеристик телескопического погрузчика (см. раздел: 2 - ОПИСАНИЕ: ПРИБОРЫ И ОРГАНЫ УПРАВЛЕНИЯ).

УСТАНОВКА АУТРИГЕРОВ ПРИ НАХОЖДЕНИИ ГРУЗОВЫХ ВИЛ В ТРАНСПОРТНОМ ПОЛОЖЕНИИ (С ГРУЗОМ ИЛИ БЕЗ ГРУЗА)

- Установить грузовые вилы в транспортное положение.
- Телескопический погрузчик должен находиться на расстоянии, достаточном для подъема стрелы.
- Включить стояночный тормоз и установить рычаг переключения реверса в нейтральное положение.
- Опустить два аутригера на землю до поднятия двух передних колес телескопического погрузчика (рис. G1).

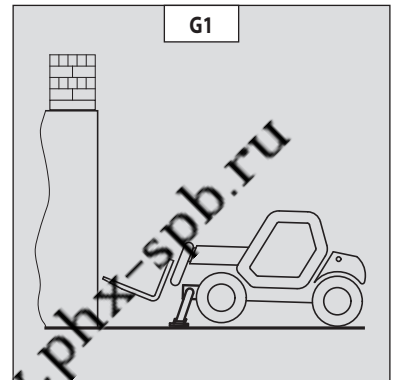

ПОДНЯТИЕ АУТРИГЕРОВ ПРИ НАХОЖДЕНИИ ГРУЗОВЫХ ВИЛ В ТРАНСПОРТНОМ ПОЛОЖЕНИИ (С ГРУЗОМ ИЛИ БЕЗ ГРУЗА)

- Поднять оба аутригера полностью и одновременно.

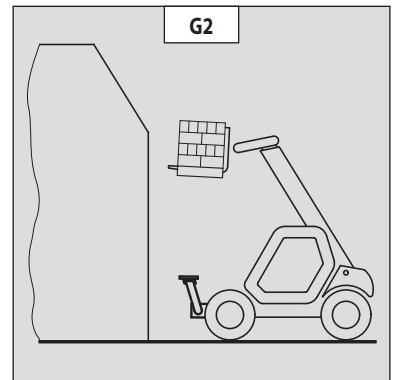

УСТАНОВКА АУТРИГЕРОВ ПРИ ПОДНЯТОЙ СТРЕЛЕ (С ГРУЗОМ ИЛИ БЕЗ ГРУЗА)

! *Установку аутригеров при поднятой стреле производить в исключительных случаях и с крайней осторожностью.*

- Поднять и полностью задвинуть телескопическую стрелу.
- Медленно и с осторожностью установить телескопический погрузчик перед местом подъема груза (рис. G2).
- Включить стояночный тормоз и установить рычаг переключения реверса в нейтральное положение.
- Опускать аутригеры медленно и постепенно до касания ими земли.
- Опустить два аутригера до поднятия двух передних колес телескопического погрузчика (рис. G3). Во время выполнения этой операции следить за поперечной устойчивостью телескопического погрузчика - пузырек уровня должен находиться между двумя линиями.

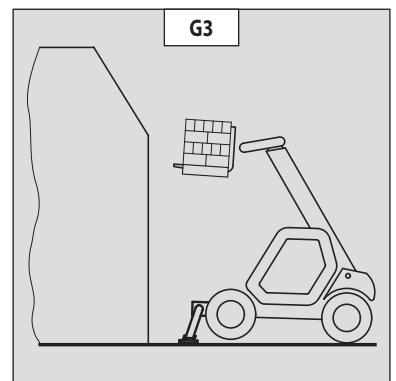

ПОДНЯТИЕ АУТРИГЕРОВ ПРИ ПОДНЯТОЙ СТРЕЛЕ (С ГРУЗОМ ИЛИ БЕЗ ГРУЗА)

! *Установку аутригеров при поднятой стреле производить в исключительных случаях и с крайней осторожностью.*

- Полностью задвинуть телескопическую стрелу (рис. G3).
- Поднимать аутригеры очень медленно и постепенно до отрыва их от земли. Во время выполнения этой операции следить за поперечной устойчивостью телескопического погрузчика - пузырек уровня должен находиться между двумя линиями.
- Поднять оба аутригера полностью.
- Выключить стояночный тормоз и медленно и осторожно отъехать (1) от места подъема груза. Опустить грузовые вилы (2) в транспортное положение (рис. G4).

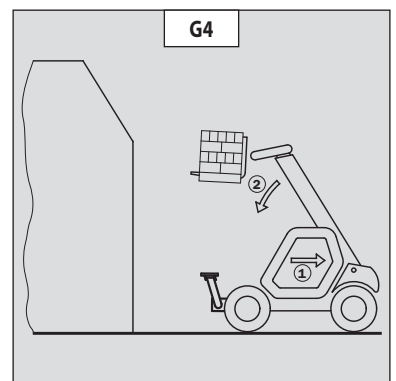

ОДЪЕМ ГРУЗА НА ВЫСОТУ НА АУТРИГЕРАХ

- Убедиться, что грузовые вилы легко пройдут под грузом.
- Проверить положение телескопического погрузчика относительно груза, при необходимости проделать операцию без груза.
- Поднять и выдвинуть стрелу (1) (2), чтобы грузовые вилы находились на уровне груза (рис. G5).
- Установить грузовые вилы под груз при помощи выдвижения и опускания стрелы (1) (рис. G6).
- Приподнять груз (1) и наклонить каретку (2) назад для обеспечения устойчивости груза (рис. G7).
- При обработке груза следить за сигнализатором и ограничитель продольной устойчивости телескопического погрузчика (см. раздел: РУКОВОДСТВО ПО ОБРАБОТКЕ ГРУЗА: С - СИГНАЛИЗАТОР И ОГРАНИЧИТЕЛЬ ПРОДОЛЬНОЙ УСТОЙЧИВОСТИ). В случае перегрузки поставить груз обратно.
- По возможности, опустить груз, не перемещая телескопический погрузчик. Поднять стрелу (1), задвинуть стрелу (2) и опустить стрелу (3) для помещения груза в транспортное положение (рис. G8).

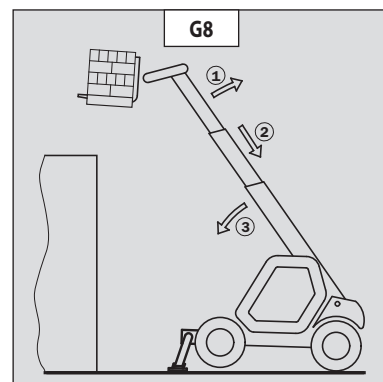
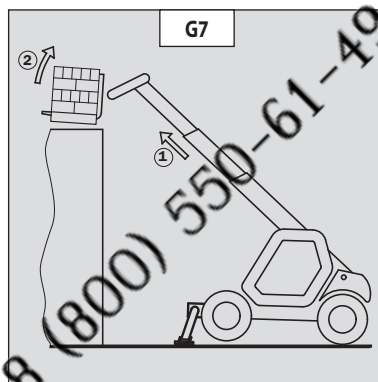
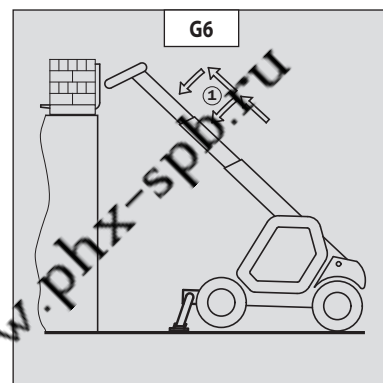
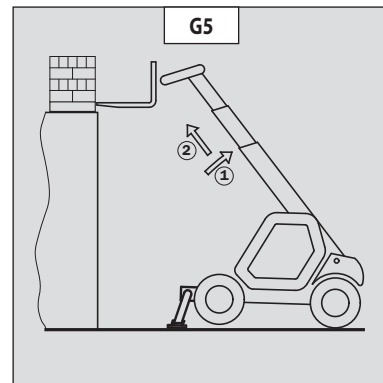

УСТАНОВКА ГРУЗА НА ВЫСОТЕ НА АУТРИГЕРАХ

- Поднять и выдвинуть стрелу (1) (2) до помещения груза над местом установки (рис. G9). При обработке груза следить за сигнализатором и ограничитель продольной устойчивости телескопического погрузчика (см. раздел: РУКОВОДСТВО ПО ОБРАБОТКЕ ГРУЗА: С - СИГНАЛИЗАТОР И ОГРАНИЧИТЕЛЬ ПРОДОЛЬНОЙ УСТОЙЧИВОСТИ).
- Установить груз горизонтально и поставить груз на место установки, опуская и задвигая стрелу (1) (2) (рис. G10).
- Извлечь грузовые вилы из-под груза, поочередно задвигая и поднимая стрелу (3) (рис. G11).
- По возможности, привести стрелу в транспортное положение, не перемещая телескопический погрузчик.

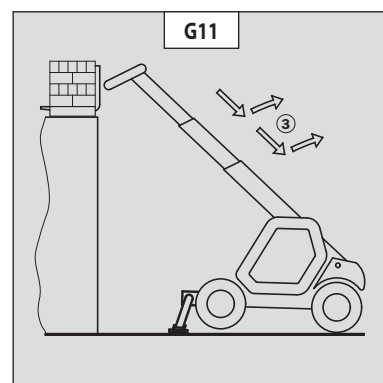
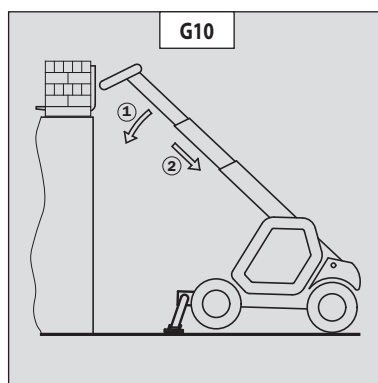
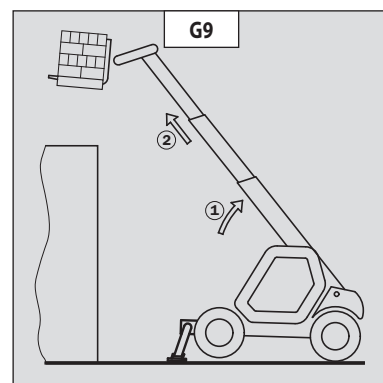

Н - ОБРАБОТКА ПОДВЕШЕННОГО ГРУЗА



ВНИМАНИЕ: Несоблюдение данных правил может привести к потере устойчивости погрузчика и его опрокидыванию.



ДОЛЖНО использоваться с телескопическим погрузчиком, оснащенным устройством отключения гидравлических движений.

ТРЕБОВАНИЯ

- Длина строп или цепей должна быть как можно короче, чтобы ограничить колебание груза.
- Поднимать груз вертикально вдоль оси, не оказывать ни бокового, ни продольного тягового усилия.

ОБРАБОТКА ГРУЗА БЕЗ ДВИЖЕНИЯ ТЕЛЕСКОПИЧЕСКОГО ПОГРУЗЧИКА

- с аустригерами или без аустригеров, угол бокового наклона не должен превышать 1%, а угол продольного наклона не должен превышать 5%, пузырек уровня должен находиться на уровне "0".
- Убедиться, что скорость ветра не превышает 10 м/с.
- Убедиться в отсутствии людей между грузом и погрузчиком.

I - ДВИЖЕНИЕ С ПОДВЕШЕННЫМ ГРУЗОМ

- Прежде чем начать движение, изучить местность, чтобы избежать склонов и слишком большого наклона рамы, выпуклостей и выбоин, или слишком рыхлых почв.
- Убедиться, что скорость ветра не превышает 10 м/с.
- Скорость движения телескопического погрузчика не должна превышать 0,4 м/с (1,5 км/ч, либо четверть пешеходной скорости).
- Движение и остановка телескопического погрузчика должны производиться плавно и без рывков, чтобы свести до минимума колебания груза.
- Транспортировать груз с отрывом лишь несколько сантиметров от земли (максимум 30 см и наименьшей длиной стрелы. Не превышать значений, указанных в грузовых диаграммах. Если груз начинает чрезмерно раскачиваться, следует остановиться и опустить стрелу, чтобы положить груз на землю.
- Перед началом движения телескопического погрузчика, проконтролировать сигнализатор и ограничитель продольной устойчивости (см. раздел: 2- ОПИСАНИЕ: ПРИБОРЫ И ОРГАНЫ УПРАВЛЕНИЯ), должны гореть только зелёные и, в некоторых случаях, жёлтые светодиоды.
- Во время движения необходима помощь со стороны оператора, находящегося на земле (на расстоянии минимум 3 м от груза), который с помощью штанги или каната будет ограничивать колебание груза. Убедиться, что оператор на земле всегда находится в пределах Вашей видимости.
- Угол бокового наклона не должен превышать 5%, пузырек уровня должен находиться между двумя линиями "MAX".
- Угол продольного наклона не должен превышать 15%, груз в сторону подъёма, и 10%, груз в сторону уклана.
- Угол стрелы не должен превышать 45°.
- Если во время движения загорается первый красный светодиод сигнализатора и ограничитель продольной устойчивости (см. раздел: 2- ОПИСАНИЕ: ПРИБОРЫ И ОРГАНЫ УПРАВЛЕНИЯ), медленно остановить телескопический погрузчик и стабилизировать груз. Задвинуть телескоп, чтобы уменьшить отклонение груза.

ООО "ФЕНИКС" в (800) 550-61-49 www.phx-spb.ru

 **Установка платформы на телескопическом погрузчике возможна только при совместимости погрузчика и платформы (см. раздел: 2 - ОПИСАНИЕ: ЭКСПЛУАТАЦИЯ ПЛАТФОРМЫ).**

А - РАЗРЕШЕНИЕ НА ИСПОЛЬЗОВАНИЕ

- Использование платформы требует дополнительного разрешения по сравнению с разрешением для телескопического погрузчика.

В - ГОТОВНОСТЬ ПОГРУЗЧИКА К РАБОТЕ

- Компания МАНИТУ удостоверяет готовность платформы к работе в нормальных условиях эксплуатации, предусмотренных настоящим руководством, с коэффициентом **СТАТИЧЕСКОГО испытания 1,25** и коэффициентом **ДИНАМИЧЕСКОГО испытания 1,1** в соответствии с единым стандартом **EN 280** на "передвижные подъемные платформы для людей".
- Перед допуском к работе руководитель предприятия должен убедиться в соответствии платформы выполняемым работам и выполнить необходимые испытания (в соответствии с местными законодательными нормативами).

С - ТРЕБОВАНИЯ ПРИ ИСПОЛЬЗОВАНИИ ПЛАТФОРМЫ

- Спецодежда оператора должна быть пригодна для работы на платформе и не должна быть свободной.
- Запрещается работа на платформе при наличии смазки или влаги на руках и подошвах.
- Работа на телескопическом погрузчике с платформой требует постоянного внимания. Во время работы запрещается слушать радио или музыку с использованием наушников.
- Для повышенной комфортности, принять на посту управления платформой соответствующее положение.
- Поручень платформы освобождает оператора от использования ремня безопасности в нормальных условиях эксплуатации. В силу этого оператор несет ответственность за ношение ремня безопасности.
- Органы управления должны использоваться строго по назначению. Запрещается вешать на рычаги или класть рядом личные вещи, инструменты и т.п.
- Запрещается работа без каски.
- Оператор должен всегда находиться в соответствующем положении на посту управления. Запрещается высовывать за пределы платформы руки, ноги и другие части тела.
- Следить за тем, чтобы погруженные на платформу материалы (трубы, кабели, ёмкости и прочее) не могли с неё упасть. Не нагромождать материалы на платформе.

Д - РУКОВОДСТВО ПО РАБОТЕ С ПЛАТФОРМОЙ

- Вне зависимости от опыта работы, оператор должен осмотреть и проверить функционирование органов управления до начала использования платформы.
- Перед началом использования необходимо проверить правильность закрепления и фиксацию платформы на стреле телескопического погрузчика.
- Необходимо, чтобы входные створки платформы были закрыты должным образом.
- Использование платформы допускается на площадках, где ничто не препятствует опусканию платформы на землю.
- При использовании платформы, в качестве меры предосторожности, второй оператор должен находиться на земле.
- Не допускается работа за пределами грузовой диаграммы телескопического погрузчика для платформы.
- Боковое усилие на платформу ограничено (см. раздел: 2 - ОПИСАНИЕ: ТЕХНИЧЕСКИЕ ХАРАКТЕРИСТИКИ).
- Строго запрещается подвешивать груз за платформу или на стрелу телескопического погрузчика без применения предусмотренного для этого навесного оборудования (см. раздел: РУКОВОДСТВО ПО ОБРАБОТКЕ ГРУЗА: Н - ОБРАБОТКА ПОДВЕШЕННОГО ГРУЗА)
- Запрещается использовать платформу в качестве подъёмного крана или лифта для транспортировки материалов и людей, а также в качестве домкрата или крошительна.
- Запрещается движение телескопического погрузчика при наличии людей в платформе.
- Не допускается использование органов управления в кабине телескопического погрузчика для управления платформой.
- Оператору запрещается заходить на платформу или покидать ее при нахождении платформы не на уровне земли (стрела задвинута и находится в нижнем положении).
- Платформа не должна быть оснащена оборудованием, увеличивающим ветровую нагрузку на платформу.
- Запрещается использовать дополнительные приспособления (лестницы или иные конструкции) для увеличения рабочей высоты.
- Запрещается залезать на ограждения платформы для увеличения рабочей высоты.

Е - ОКРУЖАЮЩИЕ УСЛОВИЯ

 **Запрещается использование платформы вблизи линий электропередачи; соблюдать безопасное расстояние.**

НОМИНАЛЬНОЕ НАПРЯЖЕНИЕ В ВОЛЬТАХ	РАССТОЯНИЕ ДО УРОВНЯ ЗЕМЛИ ИЛИ ПОКРЫТИЯ В МЕТРАХ
50 < U < 1000	2,30 М
1000 < U < 30000	2,50 М
30000 < U < 45000	2,60 М
45000 < U < 63000	2,80 М
63000 < U < 90000	3,00 М
90000 < U < 150000	3,40 М
150000 < U < 225000	4,00 М
225000 < U < 400000	5,30 М
400000 < U < 750000	7,90 М

! *Запрещается использование платформы при скорости ветра более 45 км/ч.*

- Для визуального определения этой скорости ниже приводится шкала для эмпирической оценки скорости ветра:

Шкала БОФОРТА (скорость ветра на высоте 10 м на ровном грунте)						
Балл	Словесное определение силы ветра	Скорость (узлы)	Скорость (км/ч)	Скорость (м/с)	Действие ветра на земле	Действие ветра на море
0	Штиль	0 - 1	0 - 1	< 0,3	дым поднимается вертикально.	Зеркально гладкое море.
1	Тихий	1 - 3	1 - 5	0,3 - 1,5	дым отклоняется от вертикального направления.	На море лёгкая рябь.
2	Легкий	4 - 6	6 - 11	1,6 - 3,3	Ветер чувствуется лицом, листья шелестят.	Маленькие, но заметные волны.
3	Слабый	7 - 10	12 - 19	3,4 - 5,4	Листья и тонкие ветки деревьев колеблются.	Лёгкое волнение на воде, изредка образуются маленькие барашки.
4	Умеренный	11 - 16	20 - 28	5,5 - 7,9	Ветер поднимает пыль, бумажки, качаются тонкие ветви деревьев.	Маленькие, заметные волны становятся все длиннее.
5	Свежий	17 - 21	29 - 38	8 - 10,7	Качаются кусты с листьями.	Образуются маленькие волны в заводях, средние волны.
6	Сильный	22 - 27	39 - 49	10,8 - 13,8	Качаются большие сучья, гудят провода и снасти, сложно пользоваться зонтом.	Образуются гребни с пенящимися вершинами, с которых начинает срываться пена.
7	Крепкий	28 - 33	50 - 61	13,9 - 17,1	Качаются стволы деревьев, трудно идти против ветра.	Волнение, пена начинает вытягиваться полосами по склонам.
8	Очень крепкий	34 - 40	62 - 74	17,2 - 20,7	Ломаются сучья деревьев, почти невозможно идти против ветра.	Волны средней высоты и длины, с гребней срываются вихри брызг.
9	Шторм	41 - 47	75 - 88	20,8 - 24,4	Наносится небольшой ущерб строениям (дымоходы, черепица и т.д.).	большие волны, плотные шлейфы пены и брызг, поднимаемые ветром, снижают видимость.
10	Сильный шторм	48 - 55	89 - 102	24,5 - 28,4	Редкое явление на суше, вырывает с корнем деревья, наносит серьезный ущерб строениям.	Огромные и мощные волны, длинные гребни с завихрениями, плохая видимость.
11	Жестокий шторм	56 - 63	103 - 117	28,5 - 32,6	Наблюдается очень редко, сопровождается разрушениями на больших пространствах.	Огромные волны скрывают суда небольших размеров, плохая видимость.
12	Ураган	64 +	118 +	32,7 +	Вызывает разрушительные катастрофы.	В море куски пены, воздух наполнен пеной и брызгами, очень плохая видимость.

F - ТЕХНИЧЕСКОЕ ОБСЛУЖИВАНИЕ

! *Для обеспечения работоспособности платформы необходимо проведение ее периодического освидетельствования. Частота проведения такого освидетельствования регламентируется местными законодательными нормативами.*

ИСПОЛЬЗОВАНИЕ ДИСТАНЦИОННОГО УПРАВЛЕНИЯ

ПРАВИЛА БЕЗОПАСНОСТИ

- Система дистанционного управления включает в себя электронные и механические устройства безопасности. Передаваемый сигнал является закодированным и уникальным для каждого передатчика дистанционного управления.



Нарушение правил использования может стать причиной:

- Физических и моральных увечий для оператора и других лиц.
- Повреждения телескопического погрузчика и находящихся с ним рядом конструкций и техники.



Оператор, работающий с дистанционным управлением:

- Должен быть соответствующим образом квалифицирован и обучен.
- Должен соблюдать правила безопасности и требования руководства по эксплуатации.

- Данная система предназначена для управления телескопическим погрузчиком на расстоянии с помощью радиоволн. Управление возможно даже при отсутствии прямой видимости между передатчиком дистанционного управления и телескопическим погрузчиком.

- После окончания работы и извлечения ключа активации из передатчика управления необходимо хранить передатчик управления в сухом и недоступном для посторонних месте.
- Перед выполнением сервисного обслуживания или ремонтных работ всегда отключать источники питания (в частности, при производстве электросварочных работ отсоединять все электромагнитные клапаны гидравлических распределителей).
- Запрещается вносить изменения в конструкцию и отключать устройства безопасности (защитные рамки, ключ, кнопка аварийной остановки и т.д.).



При управлении телескопическим погрузчиком оператор должен иметь постоянный обзор рабочей зоны.

- В случаях, когда оператору требуется отлучиться, он должен обеспечить невозможность использования передатчика дистанционного управления неуполномоченным лицом путем извлечения ключа активации либо помещением передатчика дистанционного управления в недоступное место.

- Операторы обязаны прочесть и изучить руководство по эксплуатации и иметь его всегда под рукой.

НЕОБХОДИМЫЕ ДЕЙСТВИЯ ПЕРЕД ЗАПУСКОМ ТЕЛЕСКОПИЧЕСКОГО ПОГРУЗЧИКА

- При использовании дистанционного управления оператор должен остерегаться скользких и неровных площадок.
- Перед началом работы оператор должен удостовериться, что в пределах рабочей области отсутствуют люди.
- Передатчик дистанционного управления должен быть закреплен у оператора при помощи ремней или находиться в специальном креплении на платформе.



При безвозвратном выходе из строя передатчика дистанционного управления следует уничтожить ключ активации и аккумулятор во избежание случайного или преднамеренного их использования кем-либо.

СЛУЧАИ СРАБАТЫВАНИЯ ЗАЩИТНЫХ УСТРОЙСТВ

- Все маневры телескопического погрузчика прекратятся в течение не более 450 миллисекунд (примерно 0,5 секунды):
 - При нажатии аварийного выключателя передатчика дистанционного управления или погрузчика (50 миллисекунд).
 - При превышении расстояния от передатчика дистанционного управления до телескопического погрузчика.
 - При выходе из строя передатчика дистанционного управления.
 - При вмешательстве другого радиосигнала.
 - При извлечении аккумуляторной батареи из передатчика дистанционного управления.
 - При разрядке аккумуляторной батареи.
 - При выключении передатчика дистанционного управления поворотом ключа активации.
- Защитные устройства предназначены для обеспечения безопасности персонала и имущества и не могут быть модифицированы, отсоединены или отключены любым способом!
- Защитная рамка предотвращает внешнее воздействие на манипулятор (при падении передатчика дистанционного управления, при облакачивании оператора на поручень).
- Электронное защитное устройство препятствует началу работы передатчика дистанционного управления при следующих условиях: механические или электрические манипуляторы не выключены, двигатель не сброшен на малые обороты.



В случае опасности следует немедленно нажать аварийный выключатель, затем следовать инструкциям руководства по эксплуатации (см. раздел: 2 - ОПИСАНИЕ: ПРИБОРЫ И ОРГАНЫ УПРАВЛЕНИЯ).

ИНСТРУКЦИИ ПО ТЕХНИЧЕСКОМУ ОБСЛУЖИВАНИЮ

ОБЩИЕ ИНСТРУКЦИИ

- Проводить техническое обслуживание только в хорошо проветриваемом месте.
- Спецодежда оператора должна быть предназначена для проведения технического обслуживания и не должна быть свободной. Перед проведением технического обслуживания следует снять ювелирные украшения и, при необходимости, надеть головной убор.
- При проведении технического обслуживания следует заглушить двигатель и вынуть ключ из замка зажигания.
- Руководство по эксплуатации должно быть полностью прочитано и изучено оператором перед началом работы.
- Производить необходимый ремонт при выявлении неисправностей.
- Устранять выявленные утечки, даже незначительные.
- Утилизировать отработанные материалы с соблюдением мер безопасности и не загрязняя окружающую среду.
- Соблюдать меры предосторожности при работе рядом с горячими предметами и жидкостями под давлением (глушитель, радиатор, двигатель и т. д.).

УСТАНОВКА КЛИНОВОГО ПРЕДОХРАНИТЕЛЯ СТРЕЛЫ

Телескопический погрузчик оснащен клиновым предохранителем стрелы (см. раздел: 2 - ОПИСАНИЕ: ПРИБОРЫ И ОРГАНЫ УПРАВЛЕНИЯ), который перед проведением ремонта или технического обслуживания под стрелой должен быть установлен на штоке гидроцилиндра подъема стрелы.

УСТАНОВКА КЛИНОВОГО ПРЕДОХРАНИТЕЛЯ

- Поднять стрелу в крайнее верхнее положение.
- Установить клиновое предохранитель 1 на штоке гидроцилиндра подъема стрелы и зафиксировать стержень 2 фиксатором 3.
- Медленно опустить стрелу, затем прекратить гидравлические движения, до того, как стрела упрется в клиновое предохранитель.

СНЯТИЕ КЛИНОВОГО ПРЕДОХРАНИТЕЛЯ

- Поднять стрелу в крайнее верхнее положение.
- Снять фиксатор и стержень.
- Убрать клиновое предохранитель в специально предусмотренное для этого место на телескопическом погрузчике.

⚠ *Использовать только клиновое предохранитель, который поставляется с телескопическим погрузчиком.*

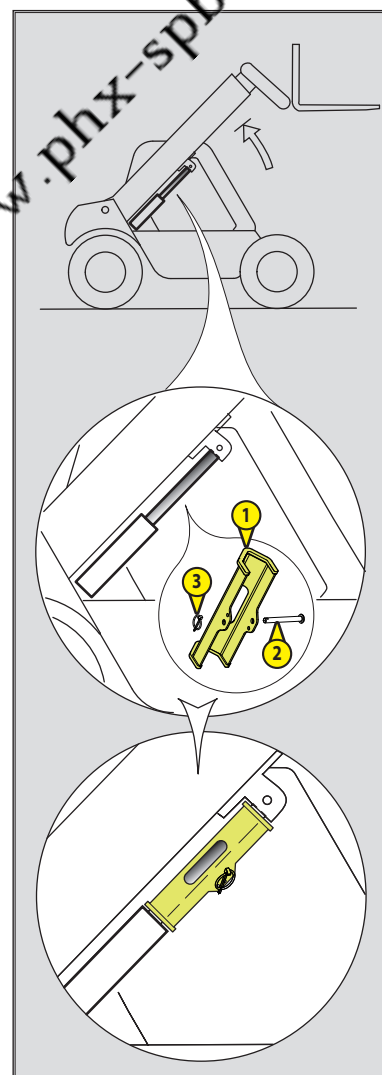

ТЕХНИЧЕСКОЕ ОБСЛУЖИВАНИЕ

- Необходимо своевременно проводить периодическое техническое обслуживание (см. раздел: 3 - ТЕХНИЧЕСКОЕ ОБСЛУЖИВАНИЕ) для нормального функционирования телескопического погрузчика. Отказ от выполнения периодического технического обслуживания может служить причиной отмены гарантийных обязательств.

ЖУРНАЛ УЧЕТА ТЕХНИЧЕСКОГО ОБСЛУЖИВАНИЯ

- Работы по ремонту и техническому обслуживанию, выполненные в соответствии с рекомендациями следующего раздел: 3 - ТЕХНИЧЕСКОЕ ОБСЛУЖИВАНИЕ, а также другие виды работ, такие как технический осмотр, обслуживание, ремонт или модификации, проведенные на телескопическом погрузчике или на его навесном оборудовании, должны быть записаны в журнал учёта технического обслуживания. Для каждой операции следует указать дату проведения работ, фамилии сотрудников или названия предприятий, тип выполненной операции и, для некоторых случаев, периодичность. В случае замены деталей на телескопическом погрузчике, номера артикулов этих деталей сохраняются.

СМАЗОЧНЫЕ МАТЕРИАЛЫ И ЗАПОЛНЕНИЕ ТОПЛИВНОГО БАКА

- Следует использовать только рекомендованные смазочные материалы. Не допускать попадания абразива в смазочные материалы и использования загрязненных смазочных материалов.
- Не заливать топливо в бак при работающем двигателе.
- Заливать топливо в бак в специально предназначенном для этого месте.
- Не заполнять топливный бак до максимального уровня.
- Не курить рядом с телескопическим погрузчиком и не допускать открытого огня при открытом топливном баке и во время заливки топлива.

HYDRAULIQUE

- Любое вмешательство в гидравлический контур перемещения грузов запрещено, за исключением операций, описанных в разделе: 3 - ТЕХНИЧЕСКОЕ ОБСЛУЖИВАНИЕ.
- Запрещается ослаблять гидравлические соединения, шланги и другие компоненты гидравлической системы, находящиеся под давлением.

! **ГИДРОЗАМОК:** Не допускается изменение настроек и снятие гидрозамков и предохранительных клапанов, закрепленных на гидроцилиндрах телескопического погрузчика. Эти операции опасны и должны выполняться специализированным персоналом (за дополнительной информацией обращайтесь к Вашему дилеру).

! На телескопическом погрузчике могут быть установлены ГИДРОАККУМУЛЯТОРЫ, находящиеся под давлением. Демонтаж гидроаккумуляторов опасен и должен выполняться специализированным персоналом (консультируйтесь с Вашим дилером).

СИСТЕМА ЭЛЕКТРООБОРУДОВАНИЯ

- Запрещается коммутация реле стартера для запуска двигателя телескопического погрузчика. При нахождении рычага переключения реверса не в нейтральном положении погрузчик немедленно начнет двигаться.
- Запрещается класть металлические предметы на аккумуляторную батарею.
- Перед началом работы с системой электрооборудования следует отсоединить аккумуляторную батарею.

СВАРОЧНЫЕ РАБОТЫ

- Перед проведением сварочных работ на телескопическом погрузчике следует отсоединить аккумуляторную батарею.
- При проведении электросварочных работ присоединять отрицательный электрод непосредственно к свариваемой детали во избежание прохождения тока через генератор.
- Запрещается производить сварочные работы вблизи шин. При нагревании давление в шине увеличится, и шина может взорваться.
- Если телескопический погрузчик оснащен электронным блоком управления, следует отсоединить блок перед началом сварочных работ, во избежание повреждения электронных компонентов.

ОЧИСТКА ПОГРУЗЧИКА

- Перед проведением ремонта или технического обслуживания очистить телескопический погрузчик или ту его часть, где будут проводиться работы.
- Перед проведением очистки телескопического погрузчика закрыть и запереть дверь, окно, капот.
- Избегать попадания воды на компоненты системы электрооборудования.
- Закрывать и защищать от проникновения воды, пара и чистящих средств, все компоненты, которые могут быть повреждены таким воздействием, в частности, компоненты системы электрооборудования и топливный насос.
- Очистить телескопический погрузчик от попавшего на него топлива, масла, консистентной смазки.

ПЕРЕД ПРОВЕДЕНИЕМ МЕРОПРИЯТИЙ, ВЫХОДЯЩИХ ЗА РАМКИ ПЕРИОДИЧЕСКОГО ТЕХНИЧЕСКОГО ОБСЛУЖИВАНИЯ, КОНСУЛЬТИРУЙТЕСЬ С ВАШИМ ДИЛЕРОМ.

ПРИ ДЛИТЕЛЬНЫХ ПЕРЕРЫВАХ В РАБОТЕ ПОГРУЗЧИКА

ВВЕДЕНИЕ

Следующие рекомендации направлены на сохранение работоспособности телескопического погрузчика при длительных перерывах в работе.

Для этих целей следует использовать защитное вещество MANITOU, каталожный номер 603726.

Инструкции по использованию защитного вещества MANITOU приведены на его упаковке.



Работы по консервации и расконсервации телескопического погрузчика выполняются персоналом пользователя.

ПОДГОТОВКА К КОНСЕРВАЦИИ

- Полностью очистить телескопический погрузчик.
- Проверить и устранить все утечки топлива, масла, воды или воздуха.
- Заменить или отремонтировать все изношенные и поврежденные детали.
- Вымыть окрашенные поверхности телескопического погрузчика чистой холодной водой и протереть их.
- При необходимости покрыть краской содранные места.
- Выполнить действия по остановке телескопического погрузчика (см. раздел: РУКОВОДСТВО ПО УПРАВЛЕНИЮ ТЕЛЕСКОПИЧЕСКИМ ПОГРУЗЧИКОМ).
- Убедиться, что все штоки гидроцилиндров стрелы задвинуты.
- Сбросить давление в гидравлической системе.

КОНСЕРВАЦИЯ ДВИГАТЕЛЯ

- Заполнить топливный бак горючим (см. раздел: 3 - ТЕХНИЧЕСКОЕ ОБСЛУЖИВАНИЕ: А - ЕЖЕСМЕННОЕ ЧЕРЕЗ КАЖДЫЕ 10 ЧАСОВ РАБОТЫ ТЕХНИЧЕСКОЕ ОБСЛУЖИВАНИЕ).
 - Слить и заменить охлаждающую жидкость (см. раздел: 3 - ТЕХНИЧЕСКОЕ ОБСЛУЖИВАНИЕ: F - ТЕХНИЧЕСКОЕ ОБСЛУЖИВАНИЕ ЧЕРЕЗ 2000 ЧАСОВ РАБОТЫ).
 - Дать двигателю проработать несколько минут на холостых оборотах, а затем выключить его.
 - Заменить масло в двигателе и масляный фильтр (см. раздел: 3 - ТЕХНИЧЕСКОЕ ОБСЛУЖИВАНИЕ: D - ТЕХНИЧЕСКОЕ ОБСЛУЖИВАНИЕ ЧЕРЕЗ 500 ЧАСОВ РАБОТЫ).
 - Добавить в масло двигателя защитное вещество MANITOU 603726.
 - Запустить двигатель на непродолжительное время, чтобы обеспечить циркуляцию масла и охлаждающей жидкости.
 - Отсоединить аккумуляторную батарею, полностью зарядить батарею и поместить ее на хранение в защищенное от холода место.
 - Снять форсунки, распылить защитное вещество MANITOU 603726 в каждый цилиндр в течение 2 секунд, поместив поршень в НМТ.
 - Провернуть коленчатый вал на один полный оборот и установить форсунки (см. РУКОВОДСТВО ПО РЕМОНТУ двигателя).
 - Снять воздухопровод впускного коллектора или турбокомпрессора и впрыснуть защитное вещество MANITOU 603726 в коллектор или турбокомпрессор.
 - Закрывать воздухопровод впускного коллектора или турбокомпрессора водонепроницаемой изоляционной лентой.
 - Снять выпускной патрубок и впрыснуть защитное вещество в выпускной коллектор или в турбокомпрессор.
 - Снять выхлопную трубу и закрыть воздухопровод выпускного коллектора водонепроницаемой изоляционной лентой.
- ПРИМЕЧАНИЕ: Время распыления защитного вещества MANITOU 603726 указано на упаковке. Для турбодизелей это время должно быть увеличено на 50%.
- Открыть крышку заливной горловины двигателя и распылить защитное вещество MANITOU 603726 вокруг распределительного вала, затем закрыть заливную горловину.
 - Закрывать топливный бак водонепроницаемой изоляционной лентой.
 - Снять приводные ремни двигателя.
 - Отсоединить соленоид выключения двигателя от топливного насоса и тщательно заизолировать соединение.

КОНСЕРВАЦИЯ ТЕЛЕСКОПИЧЕСКОГО ПОГРУЗЧИКА

- Установить телескопический погрузчик на осевые стойки, чтобы колеса не касались земли и выключить стояночный тормоз.
- Защитить от коррозии выступающие части штоков гидроцилиндров.
- Обернуть шины.

ПРИМЕЧАНИЕ: Если телескопический погрузчик будет храниться на открытом воздухе, его следует укрыть водонепроницаемым брезентом.

ДЕЙСТВИЯ ПО РАСКОНСЕРВАЦИИ ПОГРУЗЧИКА И ПОДГОТОВКА ЕГО К РАБОТЕ

- Удалить водонепроницаемую изоляционную ленту со всех отверстий.
- Установить воздуховод впускного коллектора.
- Установить и подсоединить аккумуляторную батарею.
- Удалить защитное покрытие со штоков гидроцилиндров.
- Выполнить ежесменное техническое обслуживание (см. раздел: 3 - ТЕХНИЧЕСКОЕ ОБСЛУЖИВАНИЕ: А - ЧЕРЕЗ КАЖДЫЕ 10 ЧАСОВ РАБОТЫ).
- Включить стояночный тормоз и убрать осевые стойки.
- Заменить масло в двигателе и масляный фильтр (см. раздел: 3 - ТЕХНИЧЕСКОЕ ОБСЛУЖИВАНИЕ: D - ТЕХНИЧЕСКОЕ ОБСЛУЖИВАНИЕ ЧЕРЕЗ 500 ЧАСОВ РАБОТЫ).
- Установить и натянуть приводные ремни (см. раздел: 3 - ТЕХНИЧЕСКОЕ ОБСЛУЖИВАНИЕ: С - ТЕХНИЧЕСКОЕ ОБСЛУЖИВАНИЕ ЧЕРЕЗ 250 ЧАСОВ РАБОТЫ).
- Провернуть двигатель при помощи стартера для увеличения давления масла.
- Подсоединить соленоид выключения двигателя.
- Полностью смазать телескопический погрузчик (см. раздел: 3 - ТЕХНИЧЕСКОЕ ОБСЛУЖИВАНИЕ: ПРОГРАММА ТЕХНИЧЕСКОГО ОБСЛУЖИВАНИЯ).



Запуск двигателя телескопического погрузчика производить в хорошо проветриваемом месте.

- Запустить двигатель, соблюдая все меры и правила безопасности (см. раздел: РУКОВОДСТВО ПО УПРАВЛЕНИЮ ТЕЛЕСКОПИЧЕСКИМ).
- Произвести все гидравлические движения стрелой, обращая внимание на конечные точки рабочего хода каждого гидроцилиндра.

ООО "ФЕНИКС" 8 (800) 550-61-49 www.phx-spb.ru

ООО "ФЕНИКС" 8 (800) 550-61-49 www.phx-spb.ru

2 - ОПИСАНИЕ

ООО "ФЕНИКС" 8 (800) 550-61-49 www.phx-spb.ru

ООО "ФЕНИКС" 8 (800) 550-61-49 www.phx-spb.ru

СОДЕРЖАНИЕ

НАКЛЕЙКИ И ТАБЛИЧКИ ТЕХНИКИ БЕЗОПАСНОСТИ	2-4
ИДЕНТИФИКАЦИЯ ТЕЛЕСКОПИЧЕСКОГО ПОГРУЗЧИКА	2-8
ТЕХНИЧЕСКИЕ ХАРАКТЕРИСТИКИ MLT-X 735 Turbo LSU Série 6-E3	2-10
ТЕХНИЧЕСКИЕ ХАРАКТЕРИСТИКИ MLT-X 735 -120 LSU Série 6-E3	2-12
ТЕХНИЧЕСКИЕ ХАРАКТЕРИСТИКИ MLT-X 735 -120 LSU POWERSHIFT Série 6-E3	2-14
ТЕХНИЧЕСКИЕ ХАРАКТЕРИСТИКИ MLT-X 741 -120 LSU Série 6-E3	2-16
ТЕХНИЧЕСКИЕ ХАРАКТЕРИСТИКИ MLT-X 1035 L Turbo LSU Série F-E3	2-18
ПЕРЕДНИЕ И ЗАДНИЕ ШИНЫ	2-20
ГАБАРИТНЫЕ РАЗМЕРЫ И ГРУЗОВЫЕ ДИАГРАММЫ MLT-X 735 Turbo LSU Série 6-E3 MLT-X 735 -120 LSU Série 6-E3 MLT-X 735 -120 LSU POWERSHIFT Série 6-E3	2-24
ГАБАРИТНЫЕ РАЗМЕРЫ И ГРУЗОВЫЕ ДИАГРАММЫ MLT-X 741 -120 LSU Série 6-E3	2-26
ГАБАРИТНЫЕ РАЗМЕРЫ И ГРУЗОВЫЕ ДИАГРАММЫ MLT-X 1035 L Turbo LSU Série 6-E3	2-28
ПРИБОРЫ И ОРГАНЫ УПРАВЛЕНИЯ	2-30
ТЯГОВЫЙ БРУС И КРЮК	2-58
ОПИСАНИЕ И ИСПОЛЬЗОВАНИЕ ОПЦИЙ	2-62

НАКЛЕЙКИ И ТАБЛИЧКИ ТЕХНИКИ БЕЗОПАСНОСТИ

! Очистить все таблички и наклейки техники безопасности, чтобы их можно было легко прочитать.
! Все трудно читаемые и пришедшие в негодность наклейки и таблички техники безопасности необходимо немедленно заменить.
 Проверять наличие наклеек и табличек техники безопасности каждый раз после замены запасных частей.

1 - ВНЕШНИЕ НАКЛЕЙКИ И ТАБЛИЧКИ ТЕХНИКИ БЕЗОПАСНОСТИ

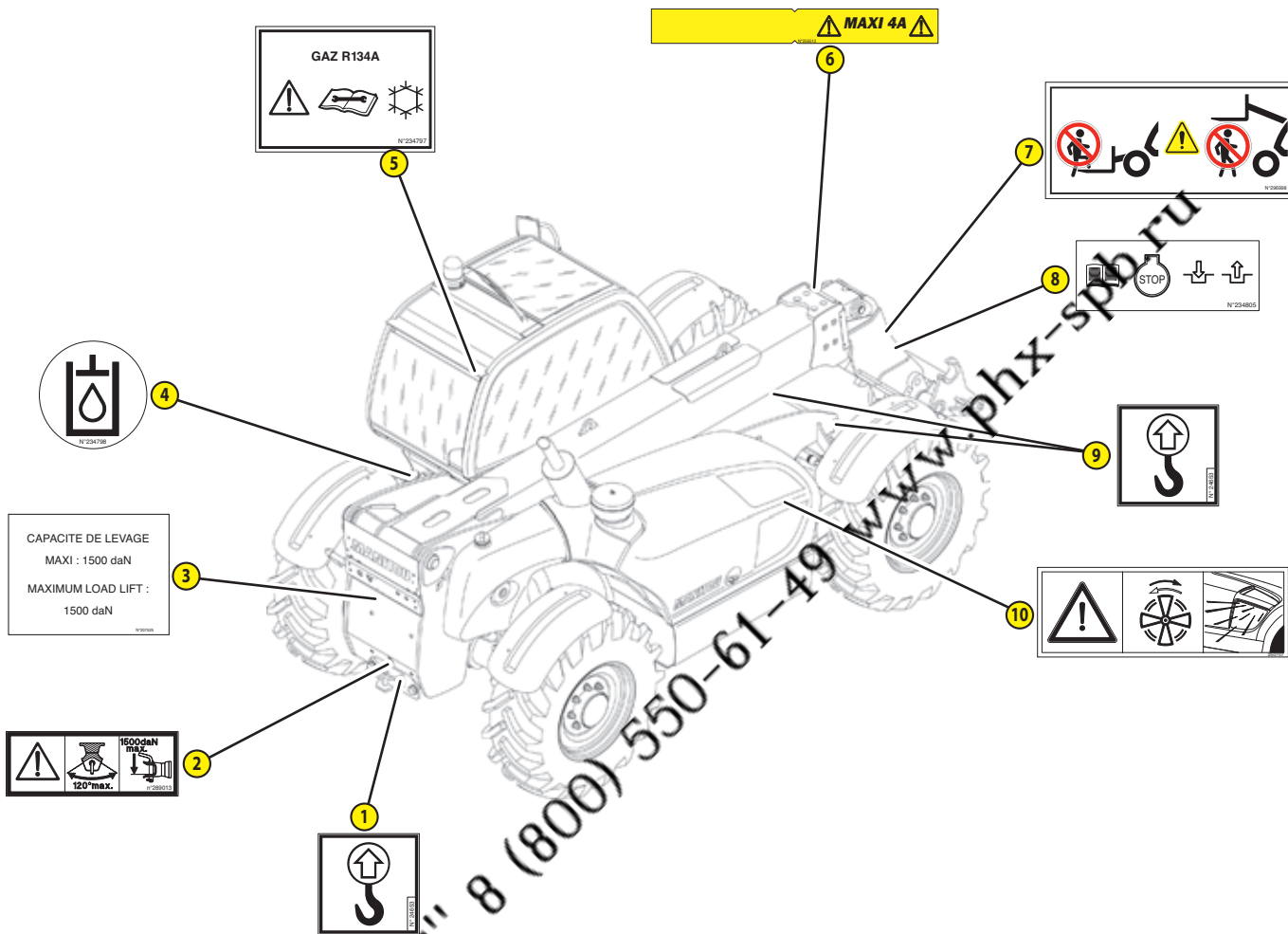

ОТМЕТКА	КАТАЛОЖНЫЙ НОМЕР	ОПИСАНИЕ
① ⑨	24683	Точка крепления груза и строповки
②	289013	Правило буксировки
③	207525	ГИДРАВЛИЧЕСКИЙ КРЮК (опция)
④	234798	Гидравлическое масло
⑤	234797	Кондиционер (опция)
⑥	256513	Электрическое питание на головке стрелы (опция)
⑦	296998	Правила техники безопасности Maniscopic
⑧	234805	Правила гидравлического соединения
⑩	250707	Самоочищающийся вентилятор Cleanfix (опция)

2 - НАКЛЕЙКИ И ТАБЛИЧКИ ТЕХНИКИ БЕЗОПАСНОСТИ ПОД КАПОТОМ ДВИГАТЕЛЯ

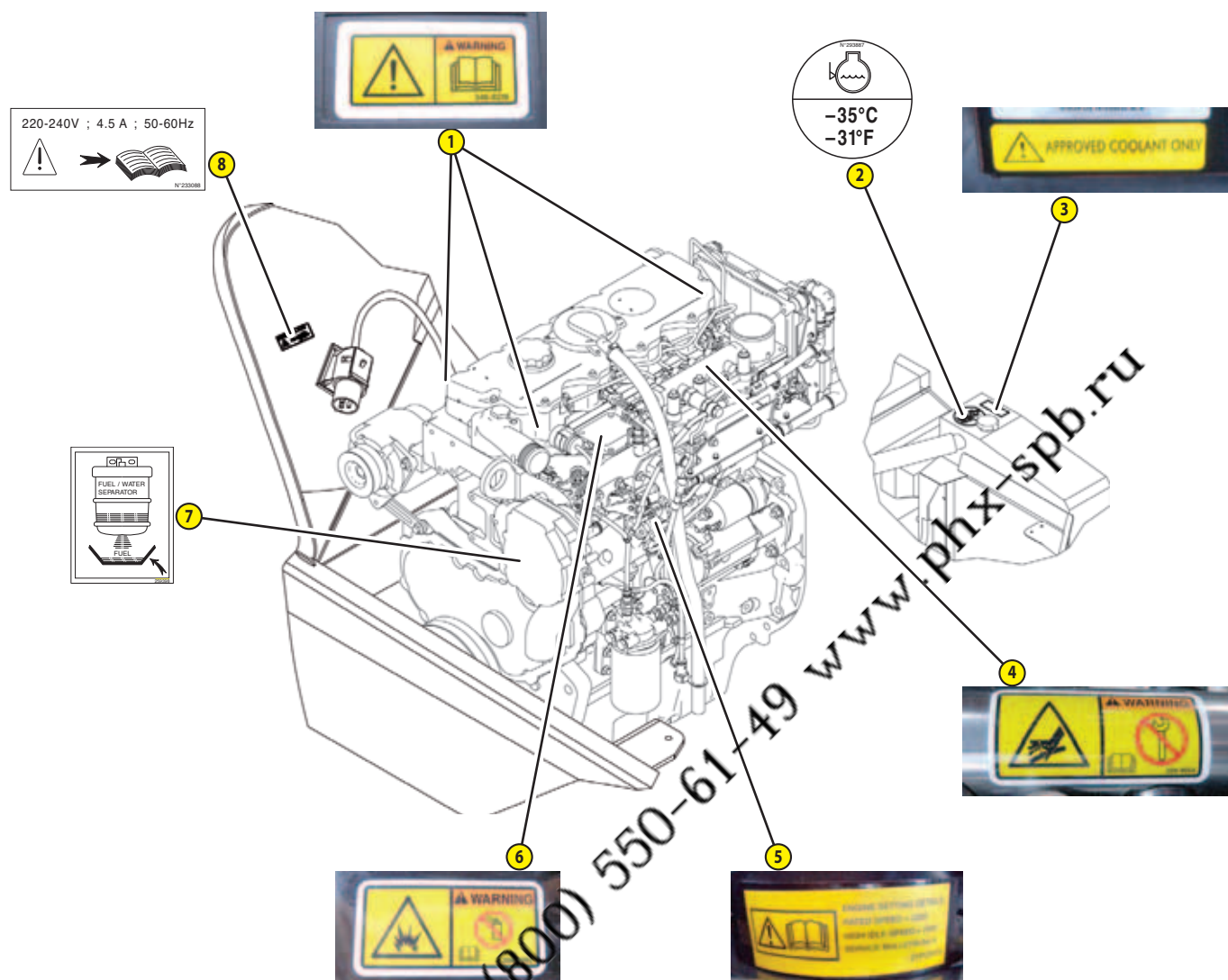

ОТМЕТКА	КАТАЛОЖНЫЙ НОМЕР	ОПИСАНИЕ
1	Обратитесь к Вашему Дилеру	Правила техники безопасности двигателя (согласно модели)
2	293887	Антифриза
3	Обратитесь к Вашему Дилеру	Охлаждающая жидкость
4	Обратитесь к Вашему Дилеру	Правила для контура высокого давления (только для ... -120 ...)
5	Обратитесь к Вашему Дилеру	Правила регулировки двигателя (только для ... Turbo ...)
6	Обратитесь к Вашему Дилеру	Правила касательно взрывоопасности
7	259398	Отделитель вода/топливо
8	233088	Система подогрева двигателя (опция)

3 - НАКЛЕЙКИ И ТАБЛИЧКИ В КАБИНЕ

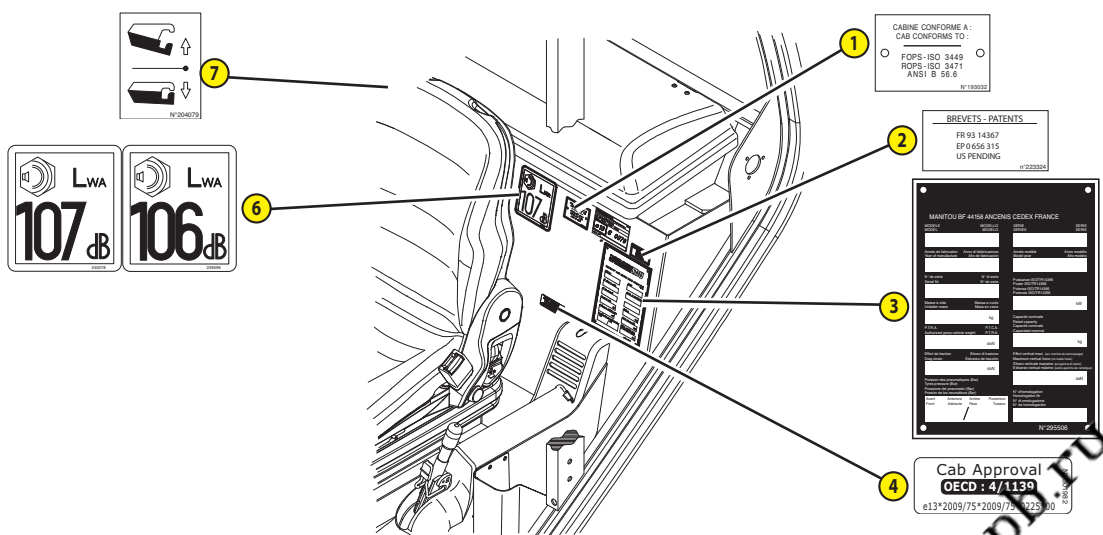

ОТМЕТКА	КАТАЛОЖНЫЙ НОМЕР	ОПИСАНИЕ
1	193032	Соответствие кабины
2	223324	Патенты
3	Обратитесь к Вашему Дилеру	Табличка производителя
4	301982	Сертификация кабины
6	239596	Акустическая мощность (только для ... Turbo ...)
	240078	Акустическая мощность (только для... -120 ...)
7	204079	ГИДРАВЛИЧЕСКИЙ КРЮК (опция)
8	268491	Правила касательно масла контура торможения
9	33460	Орган управления рычаг скорости (кроме MLT-X ... POWERSHIFT ...)
10	265284	Рым-болт на каретке (опция)
11	184276	Орган управления переключатель рулевого управления
12	290183	Правило касательно ковша на телескопической стреле
13	297733	Правила касательно управления режимом работы (опция)
14	291213	Плавкие предохранители
15	240805 (1 СБОРКА) 52503475 (2 СБОРКА)	Карточка с диаграммой рабочей зоны
16	Обратитесь к Вашему Дилеру	Диаграмма предельной нагрузки
17	255968	Карточка функции джойстика (кроме MLT-X ... POWERSHIFT ... et MLT-X 1035 L)
	266412	Карточка функции джойстика (только для MLT-X ... POWERSHIFT ...)
	272035	Карточка функции джойстика (только для MLT-X 1035 L)
18	272040	Карточка функции выключателя для отключения трансмиссии
19	241621	Карточка с правилами техники безопасности
20	294831	Карточка с процедурой повторной калибровки
21	289429	Карточка касательно рым-болта на каретке (опция MLT-X 735 ... LSU ...)
	287539	Карточка касательно рым-болта на каретке (опция MLT-X 1035 L Turbo LSU)

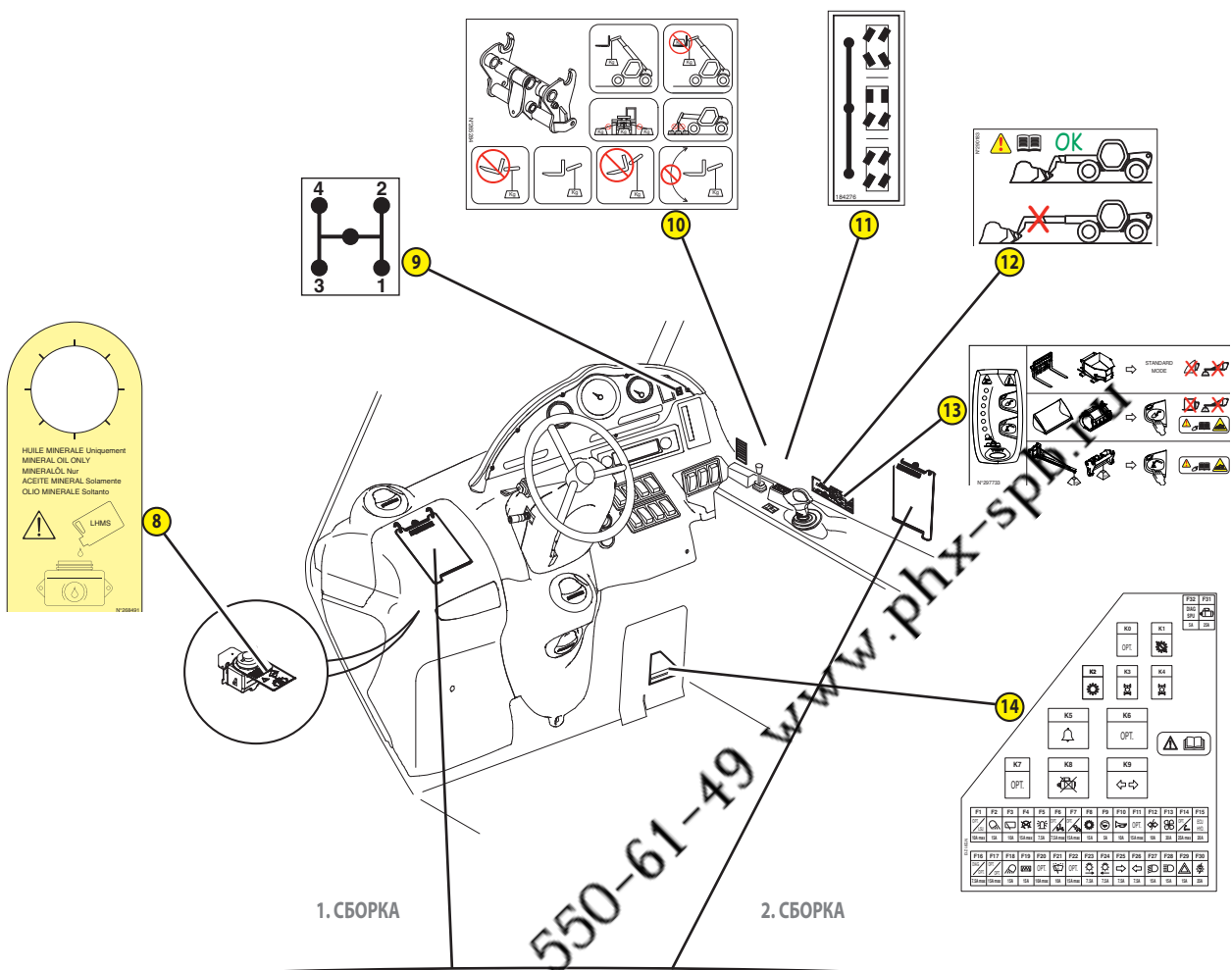

1. СБОРКА

2. СБОРКА

15

16

17

18

19

20

21

MANITOU

MANITOU

MLT...

MLT735 + TS AS 3T

MLT1035 + TS AS 3.5T

ORH

30kwh Max (30kwh)

1.4kwh (2.4kwh) Max

1.7kwh Max

ИДЕНТИФИКАЦИЯ ТЕЛЕСКОПИЧЕСКОГО ПОГРУЗЧИКА

Политика компании Manitou - постоянно улучшать характеристики производимых машин. В связи с этим возможно появление новых модификаций, изменение модельного ряда телескопических погрузчиков без обязательного уведомления наших клиентов.

В связи с этим при заказе запасных частей или запросе технической информации просим Вас указывать следующие данные:

ПРИМЕЧАНИЕ: Чтобы Вы могли всегда сообщить нам эти данные, рекомендуем Вам записать их здесь при поставке телескопического погрузчика.

ТАБЛИЧКА ПРОИЗВОДИТЕЛЯ НА ТЕЛЕСКОПИЧЕСКОМ ПОГРУЗЧИКЕ (РИС. А)

- 1 - МОДЕЛЬ
- 2 - СЕРИЯ
- 3 - Год выпуска
- 4 - Образцовый год
- 5 - Серийный номер
- 6 - Мощность по ISO/TR 14396
- 7 - Пустая масса
- 8 - Максимально разрешенный вес телескопического погрузчика
- 9 - Грузоподъемность
- 10 - Тяга
- 11 - Максимальное вертикальное усилие (на крюке трейлера)
- 12 - Давление в шинах (бар)
- 13 - № ратификации

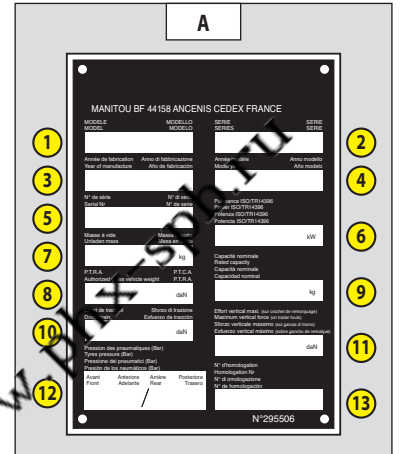

Прочую техническую информацию следует искать в разделе: 2 - ОПИСАНИЕ: ТЕХНИЧЕСКИЕ ХАРАКТЕРИСТИКИ.

ДВИГАТЕЛЬ (РИС. В)

- Серийный номер

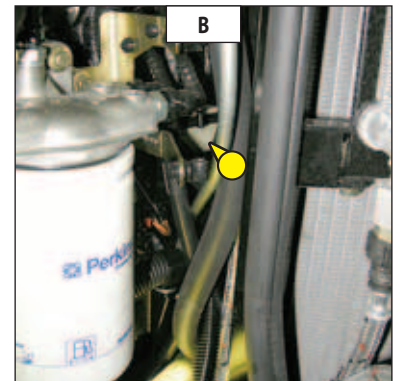

КОРОБКА ПЕРЕДАЧ (РИС. С)

- Тип
- Каталожный номер MANITOU
- Серийный номер

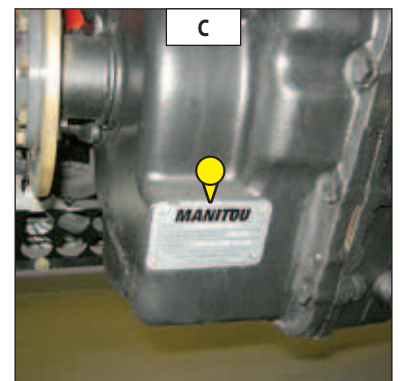

УГЛОВАЯ КОРОБКА ПЕРЕДАЧ (РИС. D)

- Тип
- Каталожный номер MANITOU
- Серийный номер

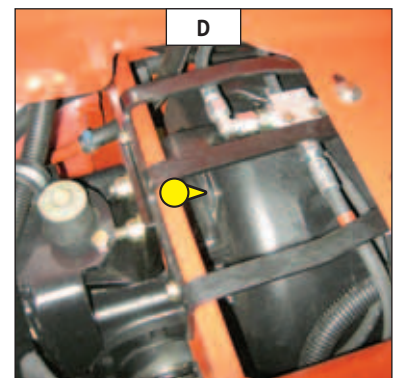

000 "ФЕНИКС" 8 (800) 550-61-49 WWW.H4RUS.RU

ЕРЕДНЯЯ ОСЬ (РИС. E)

- Тип
- Серийный номер
- Каталожный номер MANITOU

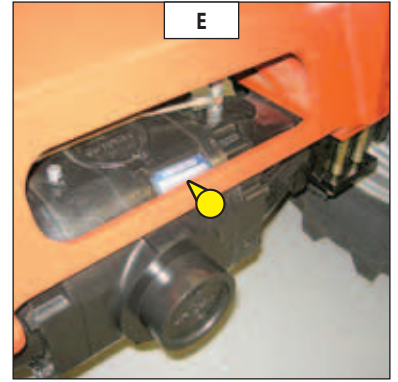

ЗАДНЯЯ ОСЬ (РИС. F)

- Тип
- Серийный номер
- Каталожный номер MANITOU

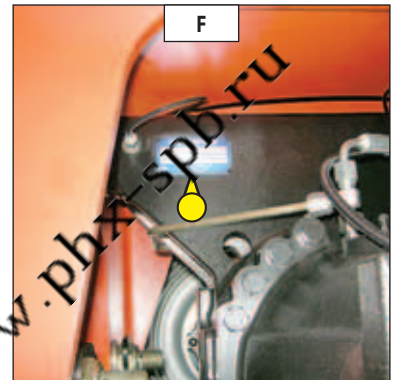

КАБИНА (РИС. G)

- Тип
- Серийный номер

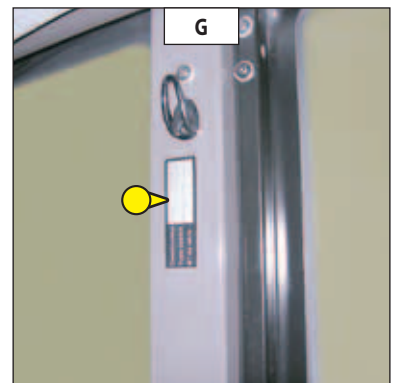

СТРЕЛА (РИС. H)

- Каталожный номер MANITOU
- Дата выпуска

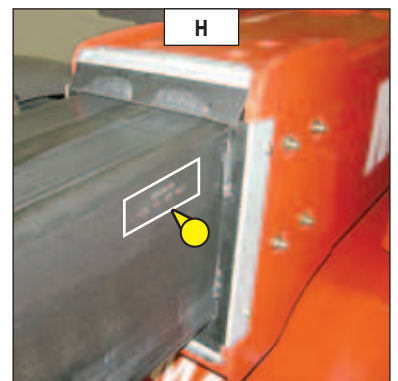

АБЛИЧКА ПРОИЗВОДИТЕЛЯ НА НАВЕСНОМ ОБОРУДОВАНИИ (РИС. I)

- Модель
- Серийный номер
- Год выпуска

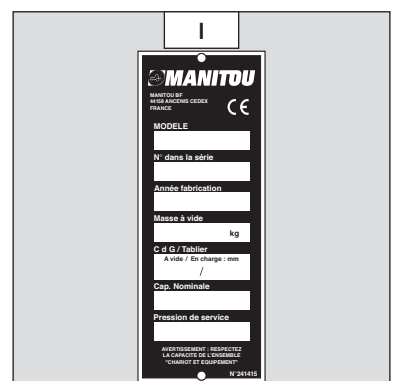

000 "ФЕНИКС" 8 (800) 550-61-49 www.phn.spb.ru

ТЕХНИЧЕСКИЕ ХАРАКТЕРИСТИКИ

MLT-X 735 Turbo LSU Série 6-E3

ДВИГАТЕЛЬ		
Тип		PERKINS 1104D-44TA NM38858
Топливо		Дизель
Число цилиндров		4 в ряд
Нагнетание приточного воздуха		Турбокомпрессор
Вид впрыскивания топлива		Прямое
Порядок работы цилиндров		1,3,4,2
Производительность	см ³	4400
Внутренний диаметр цилиндра и ход поршня	мм	105 x 127
Степень сжатия		18,2:1
Номинальная частота вращения	об/мин	2200
Минимальная частота вращения холостого хода	об/мин	930
Максимальная частота вращения холостого хода	об/мин	2400
Номинальная мощность по ISO/TR 14396	л.с. - кВт	101 - 74,5
Мощность SAE J 1995	л.с. - кВт	101 - 74,5
Максимальный крутящий момент по ISO/TR 14396	Н м	410 при 1400 об/мин
Воздушный фильтр	µm	3
Тип охлаждения		Водяное
Вентилятор		Лопастной
ТРАНСМИССИЯ		
Коробка передач		TURNER
Тип		Механическая
Переключатель направления хода		Электрогидравлический
Гидротрансформатор		SACHS
Количество передач для движения вперед		4
Количество передач для движения назад		4
Угловая коробка передач		TURNER
Передняя ось		DANA
Дифференциал		Повышенного трения
Задняя ось		DANA
Дифференциал		Без блокировки
Ведущие колёса		4 RM Постоянно
Управление 2/4 ведущими колёсами		Нет
Передние шины		MICHELIN
Размеры		460-70 R24 159A8 XMCL
Давление	бар	3,4
Задние шины		MICHELIN
Размеры		460-70 R24 159A8 XMCL
Давление	бар	3,4
СИСТЕМА ЭЛЕКТРООБОРУДОВАНИЯ		
Аккумуляторная батарея	Стандартная Опция	12 V - 110 Ah - 750 A EN 12 V - 145 Ah - 1000 A EN
Генератор переменного тока		12 V - 85 A
Тип		Denso A115i
Стартер		12 V - 3,2 kW
Тип		AZE
ТОРМОЗНОЙ КОНТУР		
Рабочий тормоз		Тормоз с гидроусилителем
Тип тормоза		Многодисковые тормоза в масляной ванне
Тип управления		Воздействие через ножную педаль на переднюю и заднюю оси
Стояночный тормоз		Механическая
Тип тормоза		Диск на выходе коробки передач
Тип управления		Ручное
УРОВЕНЬ ШУМА И ВИБРАЦИИ		
Уровень акустического давления в кабине телескопического погрузчика LpA (соответствует нормативу NF EN 12053)	дБ (A)	76 (закрытая кабина)
Акустическое давление (согласно директиве 2009/76)	дБ (A)	85 (закрытая кабина) 86 (открытая кабина)
Уровень акустической мощности за пределами кабины телескопического погрузчика LwA (согласно директиве 2000/14/CE, в которую внесены изменения директивой 2005/88/CE)	дБ (A)	104 (измеренный) 105 (гарантированный)
Уровень громкости при движении (согласно директиве 2009/63)	дБ (A)	84
Среднее уравновешенное ускорение на тело водителя (соответствует нормативу NF EN 13059)	м/с ²	1,0
Среднее уравновешенное ускорение, переданное системе «кисть/рука» водителя (в соответствии со стандартом ISO 5349-2)	м/с ²	< 2,5
Нормальная вибрация сиденья	м/с ²	1,14 (легковесный оператор) 0,91 (тяжеловесный оператор)

ГИДРАВЛИЧЕСКАЯ СИСТЕМА		
Гидравлический насос		
Тип	Аксиально-поршневой с варьируемой производительностью	
	1-я секция	
Производительность	см ³	45
Максимальное значение потока без нагрузки	л/мин	108
Значение потока при 1600 об/мин	л/мин	72
Фильтрация		
Возвратная магистраль	µm	15
Нагнетание приточного воздуха	µm	125
Максимальное рабочее давление	бар	270
Контур выдвижения стрелы	бар	200 / 270
Контур подъема стрелы	бар	270 / 270
Контур наклона каретки	бар	190 / 270
Контур навесного оборудования	бар	270
Контур рулевого управления	бар	140

ГИДРАВЛИЧЕСКИЕ ДВИЖЕНИЯ		
Сигнализатор и ограничитель продольной устойчивости		Электронное
Движения подъема (при задвинутой стреле)		
Подъем без груза	с - м/мин	7,3 / 36,9
Подъем с грузом	с - м/мин	7,5 - 35,9
Опускание без груза	с - м/мин	5,6 - 48,1
Опускание с грузом	с - м/мин	5,6 - 48,1
Движения телескопической стрелы (при поднятой стреле)		
Выдвижение без груза	с - м/мин	8,2 - 19,5
Выдвижение с грузом	с - м/мин	8,3 - 19,8
Задвигание без груза	с - м/мин	6,6 - 24,5
Задвигание с грузом	с - м/мин	6,8 - 23,8
Движения наклона		
Наклон каретки назад без груза	с - °/с	3,2 - 45,7
Наклон каретки вперед без груза	с - °/с	2,7 - 54,2

СПЕЦИФИКАЦИИ И МАССЫ			
Скорость движения телескопического погрузчика в стандартной конфигурации по горизонтальной плоскости			
Вперед без груза	1	км/ч	5,3
	2	км/ч	8,6
	3	км/ч	18,2
	4	км/ч	32,5
Назад без груза	1	км/ч	5,3
	2	км/ч	8,6
	3	км/ч	18,2
	4	км/ч	32,5
Стандартное навесное оборудование			
Вес навесного оборудования (без грузовых вилок)		кг	95
Вес грузовых вилок (каждой)		кг	72,5
Номинальная грузоподъемность при стандартном навесном оборудовании		кг	3500
Грузовой момент с максимальным вылетом стрелы на колесах		кг	1490
Расстояние от центра тяжести погрузчика до основания грузовых вилок		мм	500
Стандартная высота подъема груза		мм	6860
Масса телескопического погрузчика без навесного оборудования		кг	6835
Масса телескопического погрузчика со стандартным навесным оборудованием			
Без груза		кг	7075
С номинальным грузом		кг	10575
Нагрузка на ось со стандартным навесным оборудованием (в транспортном положении)			
Нагрузка на переднюю ось без груза		кг	3335
Нагрузка на заднюю ось без груза		кг	3740
Нагрузка на переднюю ось с номинальным грузом		кг	9265
Нагрузка на заднюю ось с номинальным грузом		кг	1310
Нагрузка на ось со стандартным навесным оборудованием (при выдвинутой стреле)			
Нагрузка на переднюю ось с номинальным грузом		кг	7505
Нагрузка на заднюю ось с номинальным грузом		кг	720
Максимально разрешенный вес телескопического погрузчика		даН	28000
Давление при контакте с грунтом по всей площади каждого аутригера от максимальной нагрузки до грузового момента		kg/cm ²	-
Тяговое усилие на крюке			
Без груза (буксование)		даН	5065
С номинальным грузом (остановка трансмиссии)		даН	7920
Усилие отрыва ковша (соответствие норме ISO 8313)		даН	3600

ТЕХНИЧЕСКИЕ ХАРАКТЕРИСТИКИ

MLT-X 735 -120 LSU Série 6-E3

ДВИГАТЕЛЬ		
Тип		PERKINS 1104D-E44TA NJ38698
Топливо		Дизель
Число цилиндров		4 в ряд
Нагнетание приточного воздуха		Турбокомпрессор
Вид впрыскивания топлива		Прямое
Порядок работы цилиндров		1,3,4,2
Производительность	см ³	4400
Внутренний диаметр цилиндра и ход поршня	мм	105 x 127
Степень сжатия		16,2:1
Номинальная частота вращения	об/мин	2200
Минимальная частота вращения холостого хода	об/мин	930
Максимальная частота вращения холостого хода	об/мин	2360
Номинальная мощность по ISO/TR 14396	л.с. - кВт	124 - 91
Мощность SAE J 1995	л.с. - кВт	124 - 91
Максимальный крутящий момент по ISO/TR 14396	Н м	490 при 1400 об/мин
Воздушный фильтр	µm	3
Тип охлаждения		Водяное
Вентилятор		Лопастной

ТРАНСМИССИЯ		
Коробка передач		TURNER
Тип		Механическая
Переключатель направления хода		Электрогидравлический
Гидротрансформатор		SACHS
Количество передач для движения вперед		4
Количество передач для движения назад		4
Угловая коробка передач		TURNER
Передняя ось		DANA
Дифференциал		Повышенного трения
Задняя ось		DANA
Дифференциал		Без блокировки
Ведущие колёса		4 RM Постоянно
Управление 2/4 ведущими колёсами		Нет
Передние шины		MICHELIN
Размеры		460-70 R24 159A8 XMCL
Давление	бар	3,4
Задние шины		MICHELIN
Размеры		460-70 R24 159A8 XMCL
Давление	бар	3,4

СИСТЕМА ЭЛЕКТРООБОРУДОВАНИЯ		
Аккумуляторная батарея	Стандартная Опция	12 V - 2 x 74 Ah - 2 x 680 A EN
Генератор переменного тока		12 V - 85 A
Тип		Denso Ai115
Стартер		12 V - 4,2 kW
Тип		AZF

ТОРМОЗНОЙ КОНТУР		
Рабочий тормоз		Тормоз с гидроусилителем
Тип тормоза		Многодисковые тормоза в масляной ванне.
Тип управления		Воздействие через ножную педаль на переднюю и заднюю оси
Стояночный тормоз		Механическая
Тип тормоза		Дискна выходе коробки передач
Тип управления		Ручное

УРОВЕНЬ ШУМА И ВИБРАЦИИ		
Уровень акустического давления в кабине телескопического погрузчика LpA (соответствует нормативу NF EN 12053)	дБ (А)	79 (закрытая кабина)
Акустическое давление (согласно директиве 2009/76)	дБ (А)	85 (закрытая кабина) 86 (открытая кабина)
Уровень акустической мощности за пределами кабины телескопического погрузчика LwA (согласно директиве 2000/14/СЕ, в которую внесены изменения директивой 2005/88/СЕ)	дБ (А)	106 (измеренный) 107 (гарантированный)
Уровень громкости при движении (согласно директиве 2009/63)	дБ (А)	84
Среднее уравнивающее ускорение на тело водителя (соответствует нормативу NF EN 13059)	м/с ²	1,0
Среднее уравнивающее ускорение, переданное системе «кисть/рука» водителя (в соответствии со стандартом ISO 5349-2)	м/с ²	< 2,5
Нормальная вибрация сиденья	м/с ²	1,14 (легковесный оператор) 0,91 (тяжеловесный оператор)

ГИДРАВЛИЧЕСКАЯ СИСТЕМА		
Гидравлический насос		
Тип		Аксиально-поршневой с варьируемой производительностью
		1-я секция
Производительность	см ³	63
Максимальное значение потока без нагрузки	л/мин	149
Значение потока при 1600 об/мин	л/мин	101
Фильтрация		
Возвратная магистраль	µm	15
Нагнетание приточного воздуха	µm	125
Максимальное рабочее давление	бар	270
Контур выдвижения стрелы	бар	200 / 270
Контур подъема стрелы	бар	270 / 270
Контур наклона каретки	бар	190 / 270
Контур навесного оборудования	бар	270
Контур рулевого управления	бар	140

ГИДРАВЛИЧЕСКИЕ ДВИЖЕНИЯ		
Сигнализатор и ограничитель продольной устойчивости		Электронное
Движения подъема (при задвинутой стреле)		
Подъем без груза	с - м/мин	6,7 - 40,2
Подъем с грузом	с - м/мин	7,3 - 36,9
Опускание без груза	с - м/мин	4,8 - 56,1
Опускание с грузом	с - м/мин	4,6 - 58,5
Движения телескопической стрелы (при поднятой стреле)		
Выдвижение без груза	с - м/мин	7,1 - 22,2
Выдвижение с грузом	с - м/мин	7,3 - 22,8
Задвигание без груза	с - м/мин	5,7 - 28,4
Задвигание с грузом	с - м/мин	5,5 - 29,5
Движения наклона		
Наклон каретки назад без груза	с - °/с	3,0 - 48,8
Наклон каретки вперед без груза	с - °/с	2,35 - 62,3

СПЕЦИФИКАЦИИ И МАССЫ			
Скорость движения телескопического погрузчика в стандартной конфигурации по горизонтальной плоскости			
Вперед без груза	1	км/ч	5,3
	2	км/ч	8,6
	3	км/ч	18,2
	4	км/ч	32,5
Назад без груза	1	км/ч	5,3
	2	км/ч	8,6
	3	км/ч	18,2
	4	км/ч	32,5
Стандартное навесное оборудование			
Вес навесного оборудования (без грузовых вилок)		кг	95
Вес грузовых вилок (каждой)		кг	72,5
Номинальная грузоподъемность при стандартном навесном оборудовании		кг	3500
Грузовой момент с максимальным вылетом стрелы на колесах		кг	1490
Расстояние от центра тяжести погрузчика до основания грузовых вилок		мм	500
Стандартная высота подъема груза		мм	6860
Масса телескопического погрузчика без навесного оборудования		кг	6860
Масса телескопического погрузчика со стандартным навесным оборудованием			
Без груза		кг	7100
С номинальным грузом		кг	10600
Нагрузка на ось со стандартным навесным оборудованием (в транспортном положении)			
Нагрузка на переднюю ось без груза		кг	3445
Нагрузка на заднюю ось без груза		кг	3655
Нагрузка на переднюю ось с номинальным грузом		кг	9370
Нагрузка на заднюю ось с номинальным грузом		кг	1230
Нагрузка на ось со стандартным навесным оборудованием (при выдвинутой стреле)			
Нагрузка на переднюю ось с номинальным грузом		кг	7630
Нагрузка на заднюю ось с номинальным грузом		кг	620
Максимально разрешенный вес телескопического погрузчика		даН	28000
Давление при контакте с грунтом по всей площади каждого аутригера от максимальной нагрузки до грузового момента		kg/cm ²	-
Тяговое усилие на крюке			
Без груза (буксование)		даН	5465
С номинальным грузом (остановка трансмиссии)		даН	7820
Усилие отрыва ковша (соответствие норме ISO 8313)		даН	3700

ТЕХНИЧЕСКИЕ ХАРАКТЕРИСТИКИ

MLT-X 735 -120 LSU POWERSHIFT Série 6-E3

ДВИГАТЕЛЬ		
Тип		PERKINS 1104D-E44TA NJ38698
Топливо		Дизель
Число цилиндров		4 в ряд
Нагнетание приточного воздуха		Турбокомпрессор
Вид впрыскивания топлива		Прямое
Порядок работы цилиндров		1,3,4,2
Производительность	см ³	4400
Внутренний диаметр цилиндра и ход поршня	мм	105 x 127
Степень сжатия		16,2:1
Номинальная частота вращения	об/мин	2200
Минимальная частота вращения холостого хода	об/мин	930
Максимальная частота вращения холостого хода	об/мин	2360
Номинальная мощность по ISO/TR 14396	л.с. - кВт	124 - 91
Мощность SAE J 1995	л.с. - кВт	124 - 91
Максимальный крутящий момент по ISO/TR 14396	Н м	490 при 1400 об/мин
Воздушный фильтр	µm	3
Тип охлаждения		Водяное
Вентилятор		Лопастной

ТРАНСМИССИЯ		
Коробка передач		TURNER
Тип		Механическая
Переключатель направления хода		Электрогидравлический
Гидротрансформатор		SACHS
Количество передач для движения вперед		6
Количество передач для движения назад		3
Угловая коробка передач		TURNER
Передняя ось		DANA
Дифференциал		Повышенного трения
Задняя ось		DANA
Дифференциал		Без блокировки
Ведущие колёса		4 RM Постоянно
Управление 2/4 ведущими колёсами		Нет
Передние шины		MICHELIN
Размеры		460-70 R24 159A8 XMCL
Давление	бар	3,4
Задние шины		MICHELIN
Размеры		460-70 R24 159A8 XMCL
Давление	бар	3,4

СИСТЕМА ЭЛЕКТРООБОРУДОВАНИЯ		
Аккумуляторная батарея	Стандартная Опция	12 V - 2 x 74 Ah - 2 x 680 A EN
Генератор переменного тока		12 V - 85 A
Тип		Denso Ai115
Стартер		12 V - 4,2 kW
Тип		AZF

ТОРМОЗНОЙ КОНТУР		
Рабочий тормоз		Тормоз с гидроусилителем
Тип тормоза		Многодисковые тормоза в масляной ванне.
Тип управления		Воздействие через ножную педаль на переднюю и заднюю оси
Стояночный тормоз		Механическая
Тип тормоза		Диск на выходе коробки передач
Тип управления		Ручное

УРОВЕНЬ ШУМА И ВИБРАЦИИ		
Уровень акустического давления в кабине телескопического погрузчика LpA (соответствует нормативу NF EN 12053)	дБ (А)	79 (закрытая кабина)
Акустическое давление (согласно директиве 2009/76)	дБ (А)	85 (закрытая кабина) 86 (открытая кабина)
Уровень акустической мощности за пределами кабины телескопического погрузчика LwA (согласно директиве 2000/14/СЕ, в которую внесены изменения директивой 2005/88/СЕ)	дБ (А)	106 (измеренный) 107 (гарантированный)
Уровень громкости при движении (согласно директиве 2009/63)	дБ (А)	84
Среднее уравновешенное ускорение на тело водителя (соответствует нормативу NF EN 13059)	м/с ²	1,0
Среднее уравновешенное ускорение, переданное системе «кисть/рука» водителя (в соответствии со стандартом ISO 5349-2)	м/с ²	< 2,5
Нормальная вибрация сиденья	м/с ²	1,14 (легковесный оператор) 0,91 (тяжеловесный оператор)

ГИДРАВЛИЧЕСКАЯ СИСТЕМА		
Гидравлический насос		
Тип	Аксиально-поршневой с варьируемой производительностью	
	1-я секция	
Производительность	см ³	63
Максимальное значение потока без нагрузки	л/мин	149
Значение потока при 1600 об/мин	л/мин	101
Фильтрация		
Возвратная магистраль	µm	15
Нагнетание приточного воздуха	µm	125
Максимальное рабочее давление	бар	270
Контур выдвижения стрелы	бар	200 / 270
Контур подъема стрелы	бар	270 / 270
Контур наклона каретки	бар	190 / 270
Контур навесного оборудования	бар	270
Контур рулевого управления	бар	140

ГИДРАВЛИЧЕСКИЕ ДВИЖЕНИЯ		
Сигнализатор и ограничитель продольной устойчивости		Электронное
Движения подъема (при задвинутой стреле)		
Подъем без груза	с - м/мин	6,7 - 40,2
Подъем с грузом	с - м/мин	7,3 - 36,9
Опускание без груза	с - м/мин	4,8 - 56,1
Опускание с грузом	с - м/мин	4,6 - 58,5
Движения телескопической стрелы (при поднятой стреле)		
Выдвижение без груза	с - м/мин	7,1 - 22,2
Выдвижение с грузом	с - м/мин	7,3 - 22,8
Задвигание без груза	с - м/мин	5,7 - 28,4
Задвигание с грузом	с - м/мин	5,5 - 29,5
Движения наклона		
Наклон каретки назад без груза	с - °/с	3,0 - 48,8
Наклон каретки вперед без груза	с - °/с	2,35 - 62,3

СПЕЦИФИКАЦИИ И МАССЫ		
Скорость движения телескопического погрузчика в стандартной конфигурации по горизонтальной плоскости		
Вперед без груза	1	км/ч
	2	км/ч
	3	км/ч
	4	км/ч
	5	км/ч
	6	км/ч
Назад без груза	1	км/ч
	2	км/ч
	3	км/ч
Стандартное навесное оборудование		
Вес навесного оборудования (без грузовых вил)	кг	95
Вес грузовых вил (каждой)	кг	72,5
Номинальная грузоподъемность при стандартном навесном оборудовании	кг	3500
Грузовой момент с максимальным вылетом стрелы на колесах	кг	1490
Расстояние от центра тяжести погрузчика до основания грузовых вил	мм	500
Стандартная высота подъема груза	мм	6860
Масса телескопического погрузчика без навесного оборудования	кг	7010
Масса телескопического погрузчика со стандартным навесным оборудованием		
Без груза	кг	7250
С номинальным грузом	кг	10750
Нагрузка на ось со стандартным навесным оборудованием (в транспортном положении)		
Нагрузка на переднюю ось без груза	кг	3515
Нагрузка на заднюю ось без груза	кг	3735
Нагрузка на переднюю ось с номинальным грузом	кг	9505
Нагрузка на заднюю ось с номинальным грузом	кг	1245
Нагрузка на ось со стандартным навесным оборудованием (при выдвинутой стреле)		
Нагрузка на переднюю ось с номинальным грузом	кг	7770
Нагрузка на заднюю ось с номинальным грузом	кг	630
Максимально разрешенный вес телескопического погрузчика	даН	28000
Давление при контакте с грунтом по всей площади каждого аутригера от максимальной нагрузки до грузового момента	kg/cm ²	-
Тяговое усилие на крюке		
Без груза (буксование)	даН	4975
С номинальным грузом (остановка трансмиссии)	даН	8770
Усилие отрыва ковша (соответствие норме ISO 8313)	даН	4200

ТЕХНИЧЕСКИЕ ХАРАКТЕРИСТИКИ

MLT-X 741 -120 LSU Série 6-E3

ДВИГАТЕЛЬ		
Тип		PERKINS 1104D-E44TA NJ38698
Топливо		Дизель
Число цилиндров		4 в ряд
Нагнетание приточного воздуха		Турбокомпрессор
Вид впрыскивания топлива		Прямое
Порядок работы цилиндров		1,3,4,2
Производительность	см ³	4400
Внутренний диаметр цилиндра и ход поршня	мм	105 x 127
Степень сжатия		16,2:1
Номинальная частота вращения	об/мин	2200
Минимальная частота вращения холостого хода	об/мин	930
Максимальная частота вращения холостого хода	об/мин	2360
Номинальная мощность по ISO/TR 14396	л.с. - кВт	124 - 91
Мощность SAE J 1995	л.с. - кВт	124 - 91
Максимальный крутящий момент по ISO/TR 14396	Н м	490 при 1400 об/мин
Воздушный фильтр	µm	3
Тип охлаждения		Водяное
Вентилятор		Лопастной

ТРАНСМИССИЯ		
Коробка передач		TURNER
Тип		Механическая
Переключатель направления хода		Электрогидравлический
Гидротрансформатор		SACHS
Количество передач для движения вперед		4
Количество передач для движения назад		4
Угловая коробка передач		TURNER
Передняя ось		DANA
Дифференциал		Повышенного трения
Задняя ось		DANA
Дифференциал		Без блокировки
Ведущие колёса		4 RM Постоянно
Управление 2/4 ведущими колёсами		Нет
Передние шины		MICHELIN
Размеры		460-70 R24 159A8 XMCL
Давление	бар	3,4
Задние шины		MICHELIN
Размеры		460-70 R24 159A8 XMCL
Давление	бар	3,4

СИСТЕМА ЭЛЕКТРООБОРУДОВАНИЯ		
Аккумуляторная батарея	Стандартная Опция	12 V - 2 x 74 Ah - 2 x 680 A EN
Генератор переменного тока		12 V - 85 A
Тип		Denso Ai115
Стартер		12 V - 4,2 kW
Тип		AZF

ТОРМОЗНОЙ КОНТУР		
Рабочий тормоз		Тормоз с гидроусилителем
Тип тормоза		Многодисковые тормоза в масляной ванне.
Тип управления		Воздействие через ножную педаль на переднюю и заднюю оси
Стояночный тормоз		Механическая
Тип тормоза		Дискна выходе коробки передач
Тип управления		Ручное

УРОВЕНЬ ШУМА И ВИБРАЦИИ		
Уровень акустического давления в кабине телескопического погрузчика LpA (соответствует нормативу NF EN 12053)	дБ (А)	79 (закрытая кабина)
Акустическое давление (согласно директиве 2009/76)	дБ (А)	85 (закрытая кабина) 86 (открытая кабина)
Уровень акустической мощности за пределами кабины телескопического погрузчика LwA (согласно директиве 2000/14/CE, в которую внесены изменения директивой 2005/88/CE)	дБ (А)	106 (измеренный) 107 (гарантированный)
Уровень громкости при движении (согласно директиве 2009/63)	дБ (А)	84
Среднее уравнированное ускорение на тело водителя (соответствует нормативу NF EN 13059)	м/с ²	1,0
Среднее уравнированное ускорение, переданное системе «кисть/рука» водителя (в соответствии со стандартом ISO 5349-2)	м/с ²	< 2,5
Нормальная вибрация сиденья	м/с ²	1,14 (легковесный оператор) 0,91 (тяжеловесный оператор)

ГИДРАВЛИЧЕСКАЯ СИСТЕМА		
Гидравлический насос		
Тип		Аксиально-поршневой с варьируемой производительностью
		1-я секция
Производительность	см ³	63
Максимальное значение потока без нагрузки	л/мин	149
Значение потока при 1600 об/мин	л/мин	101
Фильтрация		
Возвратная магистраль	µm	15
Нагнетание приточного воздуха	µm	125
Максимальное рабочее давление	бар	270
Контур выдвижения стрелы	бар	200 / 270
Контур подъема стрелы	бар	270 / 270
Контур наклона каретки	бар	190 / 270
Контур навесного оборудования	бар	270
Контур рулевого управления	бар	140

ГИДРАВЛИЧЕСКИЕ ДВИЖЕНИЯ		
Сигнализатор и ограничитель продольной устойчивости		Электронное
Движения подъема (при задвинутой стреле)		
Подъем без груза	с - м/мин	7,0 - 38,5
Подъем с грузом	с - м/мин	7,5 - 35,9
Опускание без груза	с - м/мин	5,3 - 50,8
Опускание с грузом	с - м/мин	5,2 - 51,8
Движения телескопической стрелы (при поднятой стреле)		
Выдвижение без груза	с - м/мин	8,2 - 18,0
Выдвижение с грузом	с - м/мин	9,0 - 19,8
Задвигание без груза	с - м/мин	6,2 - 26,1
Задвигание с грузом	с - м/мин	6,0 - 27,0
Движения наклона		
Наклон каретки назад без груза	с - °/с	3,5 - 41,7
Наклон каретки вперед без груза	с - °/с	3,0 - 48,6

СПЕЦИФИКАЦИИ И МАССЫ			
Скорость движения телескопического погрузчика в стандартной конфигурации по горизонтальной плоскости			
Вперед без груза	1	км/ч	5,3
	2	км/ч	8,6
	3	км/ч	18,2
	4	км/ч	32,5
Назад без груза	1	км/ч	5,3
	2	км/ч	8,6
	3	км/ч	18,2
	4	км/ч	32,5
Стандартное навесное оборудование			
Вес навесного оборудования (без грузовых вилок)		кг	200
Вес грузовых вилок (каждой)		кг	77,5
Номинальная грузоподъемность при стандартном навесном оборудовании		кг	4100
Грузовой момент с максимальным вылетом стрелы на колесах		кг	1750
Расстояние от центра тяжести погрузчика до основания грузовых вилок		мм	500
Стандартная высота подъема груза		мм	6840
Масса телескопического погрузчика без навесного оборудования		кг	7140
Масса телескопического погрузчика со стандартным навесным оборудованием			
Без груза		кг	7495
С номинальным грузом		кг	11595
Нагрузка на ось со стандартным навесным оборудованием (в транспортном положении)			
Нагрузка на переднюю ось без груза		кг	3450
Нагрузка на заднюю ось без груза		кг	4045
Нагрузка на переднюю ось с номинальным грузом		кг	10250
Нагрузка на заднюю ось с номинальным грузом		кг	1345
Нагрузка на ось со стандартным навесным оборудованием (при выдвинутой стреле)			
Нагрузка на переднюю ось с номинальным грузом		кг	8005
Нагрузка на заднюю ось с номинальным грузом		кг	790
Максимально разрешенный вес телескопического погрузчика		даН	28000
Давление при контакте с грунтом по всей площади каждого аутригера от максимальной нагрузки до грузового момента		kg/cm ²	-
Тяговое усилие на крюке			
Без груза (буксование)		даН	6550
С номинальным грузом (остановка трансмиссии)		даН	8060
Усилие отрыва ковша (соответствие норме ISO 8313)		даН	5550

ТЕХНИЧЕСКИЕ ХАРАКТЕРИСТИКИ

MLT-X 1035 L Turbo LSU Série F-E3

ДВИГАТЕЛЬ		
Тип		PERKINS 1104D-44TA NM38858
Топливо		Дизель
Число цилиндров		4 в ряд
Нагнетание приточного воздуха		Турбокомпрессор
Вид впрыскивания топлива		Прямое
Порядок работы цилиндров		1,3,4,2
Производительность	см ³	4400
Внутренний диаметр цилиндра и ход поршня	мм	105 x 127
Степень сжатия		18,2:1
Номинальная частота вращения	об/мин	2200
Минимальная частота вращения холостого хода	об/мин	930
Максимальная частота вращения холостого хода	об/мин	2400
Номинальная мощность по ISO/TR 14396	л.с. - кВт	101 - 74,5
Мощность SAE J 1995	л.с. - кВт	101 - 74,5
Максимальный крутящий момент по ISO/TR 14396	Н м	410 при 1400 об/мин
Воздушный фильтр	µm	3
Тип охлаждения		Водяное
Вентилятор		Лопастной
ТРАНСМИССИЯ		
Коробка передач		TURNER
Тип		Механическая
Переключатель направления хода		Электрогидравлический
Гидротрансформатор		SACHS
Количество передач для движения вперед		4
Количество передач для движения назад		4
Угловая коробка передач		TURNER
Передняя ось		DANA
Дифференциал		Повышенного трения
Задняя ось		DANA
Дифференциал		Без блокировки
Ведущие колёса		4 RM Постоянно
Управление 2/4 ведущими колёсами		Нет
Передние шины		MICHELIN
Размеры		460-70 R24 159A8 XMCL
Давление	бар	3
Задние шины		MICHELIN
Размеры		460-70 R24 159A8 XMCL
Давление	бар	3
СИСТЕМА ЭЛЕКТРООБОРУДОВАНИЯ		
Аккумуляторная батарея	Стандартная	12 V - 110 Ah - 750 A EN
	Опция	12 V - 145 Ah - 1000 A EN
Генератор переменного тока		12 V - 85 A
Тип		Denso A115i
Стартер		12 V - 3,2 kW
Тип		AZE
ТОРМОЗНОЙ КОНТУР		
Рабочий тормоз		Тормоз с гидроусилителем
Тип тормоза		Многодисковые тормоза в масляной ванне
Тип управления		Воздействие через ножную педаль на переднюю и заднюю оси
Стояночный тормоз		Механическая
Тип тормоза		Диск на выходе коробки передач
Тип управления		Ручное
УРОВЕНЬ ШУМА И ВИБРАЦИИ		
Уровень акустического давления в кабине телескопического погрузчика LpA (соответствует нормативу NF EN 12053)	дБ (А)	78 (закрытая кабина)
Акустическое давление (согласно директиве 2009/76)	дБ (А)	85 (закрытая кабина) 86 (открытая кабина)
Уровень акустической мощности за пределами кабины телескопического погрузчика LwA (согласно директиве 2000/14/CE, в которую внесены изменения директивой 2005/88/CE)	дБ (А)	104 (измеренный) 105 (гарантированный)
Уровень громкости при движении (согласно директиве 2009/63)	дБ (А)	84
Среднее уравновешенное ускорение на тело водителя (соответствует нормативу NF EN 13059)	м/с ²	1,0
Среднее уравновешенное ускорение, переданное системе «кисть/рука» водителя (в соответствии со стандартом ISO 5349-2)	м/с ²	< 2,5
Нормальная вибрация сиденья	м/с ²	1,14 (легковесный оператор) 0,91 (тяжеловесный оператор)

ГИДРАВЛИЧЕСКАЯ СИСТЕМА		
Гидравлический насос		
Тип	Аксиально-поршневой с варьируемой производительностью	
	1-я секция	
Производительность	см ³	45
Максимальное значение потока без нагрузки	л/мин	108
Значение потока при 1600 об/мин	л/мин	72
Фильтрация		
Возвратная магистраль	µm	15
Нагнетание приточного воздуха	µm	125
Максимальное рабочее давление	бар	270
Контур выдвижения стрелы	бар	200 / 270
Контур подъема стрелы	бар	270 / 270
Контур наклона каретки	бар	190 / 270
Контур системы выравнивания рамы	бар	270
Контур навесного оборудования	бар	270
Контур рулевого управления	бар	140

ГИДРАВЛИЧЕСКИЕ ДВИЖЕНИЯ		
Сигнализатор и ограничитель продольной устойчивости		Электронное
Движения подъема (при задвинутой стреле)		
Подъем без груза	с - м/мин	40 - 40,1
Подъем с грузом	с - м/мин	7,3 - 38,5
Опускание без груза	с - м/мин	5,2 - 54,0
Опускание с грузом	с - м/мин	5,3 - 53,0
Движения телескопической стрелы (при поднятой стреле)		
Выдвижение без груза	с - м/мин	15,7 - 21,6
Выдвижение с грузом	с - м/мин	15,8 - 21,8
Задвигание без груза	с - м/мин	10,6 - 32,3
Задвигание с грузом	с - м/мин	11,5 - 29,7
Движения наклона		
Наклон каретки назад без груза	с - °/с	3,0 - 41,9
Наклон каретки вперед без груза	с - °/с	2,7 - 46,5

СПЕЦИФИКАЦИИ И МАССЫ		
Скорость движения телескопического погрузчика в стандартной конфигурации по горизонтальной плоскости		
Вперед без груза	1	км/ч
	2	км/ч
	3	км/ч
	4	км/ч
Назад без груза	1	км/ч
	2	км/ч
	3	км/ч
	4	км/ч
Стандартное навесное оборудование		PFB
Вес навесного оборудования (без грузовых вилок)	кг	95
Вес грузовых вилок (каждой)	кг	72,5
Номинальная грузоподъемность при стандартном навесном оборудовании	кг	3500
Грузовой момент с максимальным вылетом стрелы на колесах	кг	780
Расстояние от центра тяжести погрузчика до основания грузовых вилок	мм	500
Стандартная высота подвеса груза	мм	9600
Масса телескопического погрузчика без навесного оборудования	кг	8135
Масса телескопического погрузчика со стандартным навесным оборудованием		
Без груза	кг	8375
С номинальным грузом	кг	11875
Нагрузка на ось со стандартным навесным оборудованием (в транспортном положении)		
Нагрузка на переднюю ось без груза	кг	3580
Нагрузка на заднюю ось без груза	кг	4795
Нагрузка на переднюю ось с номинальным грузом	кг	9735
Нагрузка на заднюю ось с номинальным грузом	кг	2140
Нагрузка на ось со стандартным навесным оборудованием (при выдвинутой стреле)		
Нагрузка на переднюю ось с номинальным грузом	кг	8070
Нагрузка на заднюю ось с номинальным грузом	кг	855
Максимально разрешенный вес телескопического погрузчика		даН
Давление при контакте с грунтом по всей площади каждого аутригера от максимальной нагрузки до грузового момента		kg/cm ²
Тяговое усилие на крюке		
Без груза (буксование)	даН	6060
С номинальным грузом (остановка трансмиссии)	даН	9380
Усилие отрыва ковша (соответствие норме ISO 8313)		даН
		6000

ПЕРЕДНИЕ И ЗАДНИЕ ШИНЫ

		ДАВЛЕНИЕ (бар)	MLT-X 735 Turbo LSU Série 6-E3	MLT-X 735 -120 LSU Série 6-E3	MLT-X 735 -120 LSU POWERSHIFT Série 6-E3	MLT-X 741 -120 LSU Série 6-E3	MLT-X 1035 L Turbo LSU Série 6-E3
		НАГРУЗКА НА ШИНУ (кг)					
MICHELIN	460/70R24 XMCL 159A8 TUBELESS	ДАВЛЕНИЕ	3,4	3,4	3,4	3,4	3
		Передняя без груза	1700	1750	1750	1750	1800
		Передняя с грузом	4650	4700	4750	5150	4900
		Задняя без груза	1900	1850	1900	2050	2400
		Задняя с грузом	650	600	600	700	1100
	400/80-24 162A8 IND POWER CL TUBELESS	ДАВЛЕНИЕ	3,8	3,8	3,8	3,8	3,8
		Передняя без груза	1700	1750	1750	1750	1800
		Передняя с грузом	4650	4700	4750	5150	4900
		Задняя без груза	1900	1850	1900	2050	2400
		Задняя с грузом	650	600	600	700	1100
	500/70R24 XMCL 164A8 TUBELESS	ДАВЛЕНИЕ	2,6	2,6	2,6	2,6	2,6
		Передняя без груза	1700	1750	1750	1750	1800
		Передняя с грузом	4650	4700	4750	5150	4900
		Задняя без груза	1900	1850	1900	2050	2400
		Задняя с грузом	650	600	600	700	1100
	15,5R25 XNA TUBELESS	ДАВЛЕНИЕ	2,75	2,75	2,75	3,6	3,5
Передняя без груза		1700	1750	1750	1750	1800	
Передняя с грузом		4650	4700	4750	5150	4900	
Задняя без груза		1900	1850	1900	2050	2400	
Задняя с грузом		650	600	600	700	1100	
DUNLOP	14,9X24 T35 STABILARGE 18PR	ДАВЛЕНИЕ	3,6	3,6	3,6	3,6	3,4
		Передняя без груза	1700	1750	1750	1750	1800
		Передняя с грузом	4650	4700	4750	5150	4900
		Задняя без груза	1900	1850	1900	2050	2400
		Задняя с грузом	650	600	600	700	1100
	400/70-20 T37 150B 14PR TUBELESS	ДАВЛЕНИЕ	3,8	3,8	3,8	3,8	3,3
		Передняя без груза	1700	1750	1750	1750	1800
		Передняя с грузом	4650	4700	4750	5150	4900
Задняя с грузом		650	600	600	700	1100	
GOODYEAR	15,5/80-24 SGI 12PR TUBELESS	ДАВЛЕНИЕ	4	4	4	4	4
		Передняя без груза	1700	1750	1750	1750	1800
		Передняя с грузом	4650	4700	4750	5150	4900
		Задняя без груза	1900	1850	1900	2050	2400
		Задняя с грузом	650	600	600	700	1100
	460/70R24 IT520 150A8 TUBELESS	ДАВЛЕНИЕ	3,3	3,3	3,3	3,3	3,3
		Передняя без груза	1700	1750	1750	1750	1800
		Передняя с грузом	4650	4700	4750	5150	4900
		Задняя без груза	1900	1850	1900	2050	2400
		Задняя с грузом	650	600	600	700	1100
	445/70R24 MPT IT510 151G TUBELESS	ДАВЛЕНИЕ	4,1	4,1	4,1	4,1	4,1
		Передняя без груза	1700	1750	1750	1750	1800
Передняя с грузом		4650	4700	4750	5150	4900	
Задняя с грузом		650	600	600	700	1100	
NOKIAN	460/65R24 SF TRI STEEL TUBELESS	ДАВЛЕНИЕ	3,8	3,8	3,8	3,8	3,8
		Передняя без груза	1700	1750	1750	1750	1800
		Передняя с грузом	4650	4700	4750	5150	4900
		Задняя без груза	1900	1850	1900	2050	2400
		Задняя с грузом	650	600	600	700	1100
ALLIANCE	17,5 LR 24 150 A8 A570 TUBELESS	ДАВЛЕНИЕ	3,2	3,2	3,2	3,2	3,2
		Передняя без груза	1700	1750	1750	1750	1800
		Передняя с грузом	4650	4700	4750	5150	4900
		Задняя без груза	1900	1850	1900	2050	2400
		Задняя с грузом	650	600	600	700	1100

ДАВЛЕНИЕ (бар)	ГРУЗ (кг)	ДАВЛЕНИЕ НА КОНТАКТНОЙ ПОВЕРХНОСТИ (кг/см ²)		ПЛОЩАДЬ КОНТАКТНОЙ ПОВЕРХНОСТИ (см ²)		
		ТВЕРДЫЙ ГРУНТ	МЯГКИЙ ГРУНТ	ТВЕРДЫЙ ГРУНТ	МЯГКИЙ ГРУНТ	
460/70R24 XMCL 159A8 TUBELESS	3	1100				
		1800				
		2400				
		4900				
	3,4	600	1,43	0,43	459	1494
		650	1,46	0,45	476	1512
		700	1,48	0,48	494	1531
		1700	2,01	0,89	843	1903
		1750	2,03	0,91	858	1922
		1850	2,08	0,94	888	1959
		1900	2,10	0,96	903	1977
		2050	2,16	1,00	947	2033
		4650	2,93	1,55	1592	3000
		4700	2,94	1,56	1604	3018
		4750	2,95	1,57	1617	3037
5100	3,06	1,64	1702	3167		
5150	3,07	1,66	1715	3186		
500/70R24 XMCL 164A8 TUBELESS	2,6	600				
		650				
		700				
		1100				
		1700				
		1750				
		1800				
		1850				
		1900				
		2050				
		2400				
		4650				
		4700				
		4750				
		15,5R25 XHA TUBELESS	2,75	600	1,43	0,66
650	1,51			0,70	429	923
1700	2,13			0,99	796	1709
1750	2,14			1,00	814	1749
1850	2,17			1,01	851	1828
1900	2,18			1,02	869	1868
2050	2,22			1,03	922	1986
4650	2,32			1,11	1990	4167
4700	2,30			1,11	2023	4220
4750	2,28			1,11	2055	4273
3,5	700		3,76	2,47	167	302
	1100		4,38	2,39	247	456
	1750		4,86	2,55	360	685
	1800		4,88	2,56	368	702
	2050		4,98	2,60	411	789
3,8	2400	5,09	2,64	468	902	
	4900	5,73	2,96	860	1665	
	5100	5,79	2,99	891	1726	
	5150	5,80	2,99	899	1741	
	600					
	650					
	700					
	1100					
	1700					
	1750					
400/80-24 162AC IND POWER CL TUBELESS	3,8	1800				
		1850				
		1900				
		2050				
		2400				
		4650				
		4700				
		4750				
		4900				
		5100				
		5150				

ООО "ФЕНИКС" 8 (800) 550-61-49 www.phx-spb.ru

DUNLOP	ДАВЛЕНИЕ (бар)	ГРУЗ (кг)	ДАВЛЕНИЕ НА КОНТАКТНОЙ ПОВЕРХНОСТИ (кг/см ²)		ПЛОЩАДЬ КОНТАКТНОЙ ПОВЕРХНОСТИ (см ²)	
			ТВЕРДЫЙ ГРУНТ	МЯГКИЙ ГРУНТ	ТВЕРДЫЙ ГРУНТ	МЯГКИЙ ГРУНТ
			400/70-20 T37 150B 14PR TUBELESS			
DUNLOP	3,3	1100	6,56	2,12	165	509
		1800	7,49	2,40	240	748
		2400	8,10	2,60	293	913
		4900	10,83	3,41	453	1440
	3,8	600	7,65	1,99	74	316
		650	8,13	1,90	80	342
		700	7,58	1,96	94	356
		1700	8,24	2,53	206	671
		1750	8,27	2,57	212	681
		1850	8,31	2,62	222	706
		1900	8,33	2,63	228	721
		2050	8,39	2,68	244	764
		4650	11,68	3,61	394	1276
		4700	11,75	3,63	397	1285
		4750	11,81	3,65	400	1295
		5100	12,15	3,67	420	1388
		5150	12,18	3,67	423	1404
		3,4	600	4,35	1,50	138
	1100		5,05	1,74	214	620
	1750		5,79	2,02	302	866
	1800		5,84	2,03	308	884
	2050		6,21	2,14	320	960
	2400		6,73	2,30	352	1030
	4900		9,66	3,21	508	1530
3,6	600		4,41	1,48	130	443
	650		4,61	1,35	141	480
	700		4,65	1,46	150	480
	1700		5,51	1,92	308	884
	1750		5,61	1,94	312	901
	1850		5,80	1,98	319	934
	1900		5,90	2,00	322	950
	2050	6,27	2,14	327	959	
	4650	9,68	3,17	475	1451	
	4700	9,75	3,19	478	1461	
	4750	9,81	3,21	481	1471	
	5100	10,44	3,29	538	1552	
	5150	10,50	3,29	550	1565	
	14,9X24 T35 STABILARGE 18PR					

ООО "ФЕНИКС" 8 (800) 550-01-49 www.phxspb.ru

	ДАВЛЕНИЕ (бар)	ГРУЗ (кг)	ДАВЛЕНИЕ НА КОНТАКТНОЙ ПОВЕРХНОСТИ (кг/см2)		ПЛОЩАДЬ КОНТАКТНОЙ ПОВЕРХНОСТИ (см2)		
			ТВЕРДЫЙ ГРУНТ	МЯГКИЙ ГРУНТ	ТВЕРДЫЙ ГРУНТ	МЯГКИЙ ГРУНТ	
GOODYEAR	15,5/80-24 SGI 12PR TUBELESS	4	600	7,50	2,07	80	290
			650	7,27	1,99	90	330
			700	7,05	1,91	100	370
			1100	7,25	1,92	150	567
			1700	7,94	2,16	214	786
			1750	8,02	2,18	218	802
			1800	8,10	2,20	222	818
			1850	8,18	2,22	226	834
			1900	8,26	2,24	230	850
			2050	8,63	2,29	238	895
			2400	9,00	2,42	262	973
			4650	12,23	3,43	380	1355
			4700	12,33	3,45	381	1363
			4750	12,43	3,47	382	1370
			4900	12,73	3,52	385	1393
	5100	13,12	3,59	389	1423		
	5150	13,22	3,61	390	1430		
	460/70R24 IT520 150A8 TUBELESS	3,3	600	7,89	2,07	76	290
			650	8,07	2,13	81	305
			700	8,24	2,19	85	320
			1100	8,55	2,22	128	495
			1700	8,41	2,28	202	744
			1750	8,57	2,31	204	758
			1800	8,73	2,33	206	772
			1850	8,89	2,35	208	786
			1900	9,05	2,38	210	800
			2050	9,15	2,39	224	858
			2400	9,71	2,54	245	935
			4650	11,92	3,09	390	1506
			4700	11,92	3,09	395	1525
			4750	11,91	3,08	399	1542
			4900	11,88	3,07	413	1595
	5100	11,84	3,06	431	1667		
5150	11,83	3,06	435	1685			
445/70R24 MPT IT510 151G TUBELESS	4,1	600	6,41	2,18	93	275	
		650	6,70	2,24	97	290	
		700	7,00	2,30	100	305	
		1100	7,63	2,52	140	423	
		1700	8,49	2,82	200	601	
		1750	8,53	2,83	205	617	
		1800	8,56	2,84	210	633	
		1850	8,60	2,85	215	649	
		1900	8,54	2,84	223	670	
		2050	8,91	2,93	230	700	
		2400	9,06	3,01	265	798	
		4650	9,94	3,29	465	1403	
		4700	9,96	3,30	469	1416	
		4750	9,98	3,31	474	1430	
		4900	10,04	3,33	487	1470	
5100	10,12	3,35	504	1523			
5150	10,14	3,36	509	1537			
NOKIAN	460/65R24 SF TRI STEEL TUBELESS	3,8	600				
			650				
			700				
			1100				
			1700				
			1750				
			1800				
			1850				
			1900				
			2050				
			2400				
			4650				
			4700				
			4750				
			4900				
5100							
5150							
ALLIANCE	17,5 LR 24 150 A8 A570 TUBELESS	3,2	600				
			650				
			700				
			1100				
			1700				
			1750				
			1800				
			1850				
			1900				
			2050				
			2400				
			4650				
			4700				
			4750				
			4900				
5100							
5150							

ГАБАРИТНЫЕ РАЗМЕРЫ И ГРУЗОВЫЕ ДИАГРАММЫ

MLT-X 735 Turbo LSU Série 6-E3

MLT-X 735 -120 LSU Série 6-E3

MLT-X 735 -120 LSU POWERSHIFT Série 6-E3

A	(mm)	1200
B	(mm)	2810
C	(mm)	1192
C1	(mm)	1287
D	(mm)	4791
D1	(mm)	4886
D2	(mm)	4165
E	(mm)	5991
F	(mm)	1935
F1	(mm)	1935
G	(mm)	450
G1	(mm)	435
G2	(mm)	435
I	(mm)	789
J	(mm)	980
K	(mm)	1260
L	(mm)	45
N	(mm)	1715
O	(mm)	125
P2	(°)	38
P3	(°)	53
R	(mm)	3685
S	(mm)	7712
T	(mm)	3575
U1	(mm)	2295
U2	(mm)	2545
V	(mm)	4885
V1	(mm)	1310
V2	(mm)	3919
W	(mm)	2402
Y	(°)	12
Z	(°)	133,7

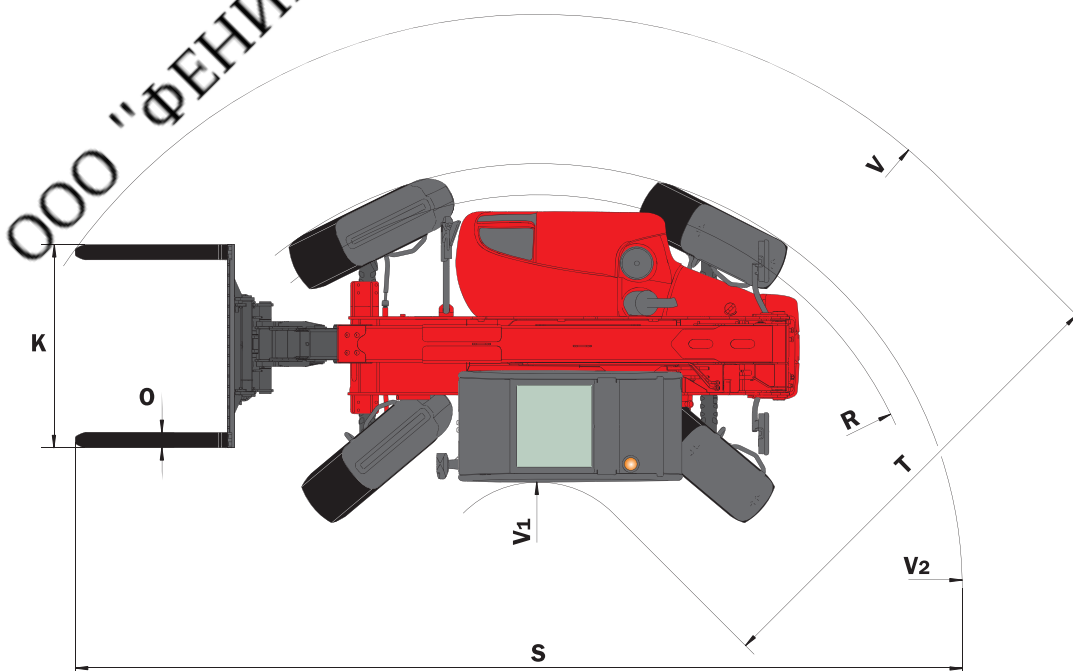
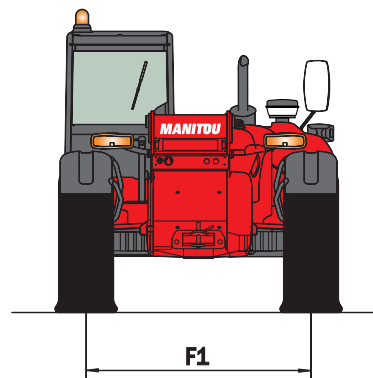
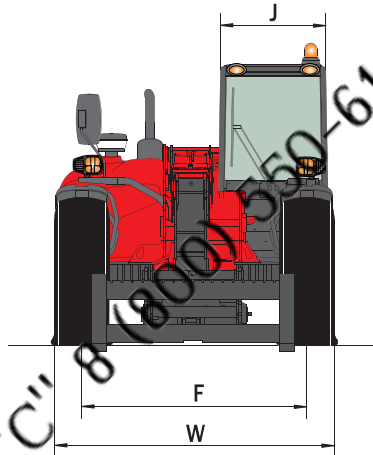
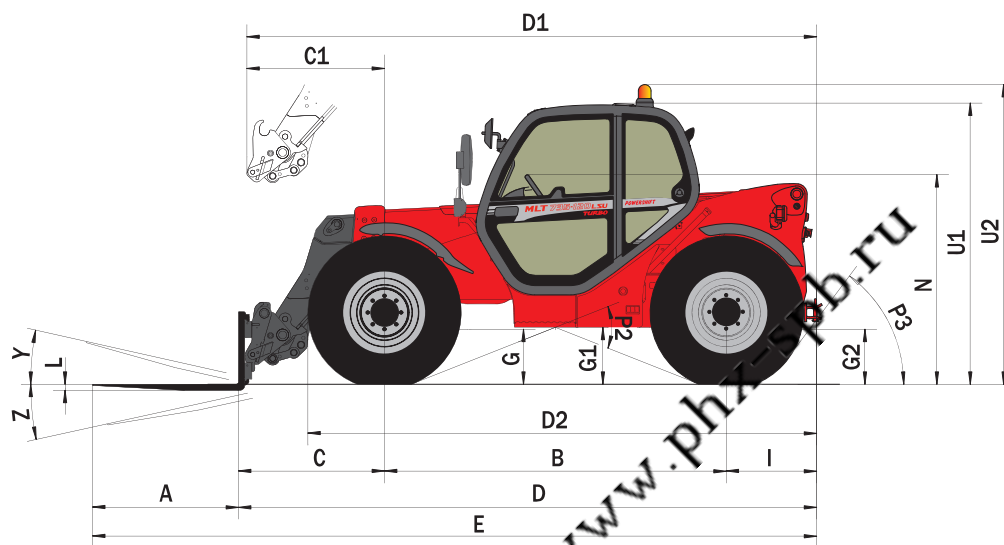

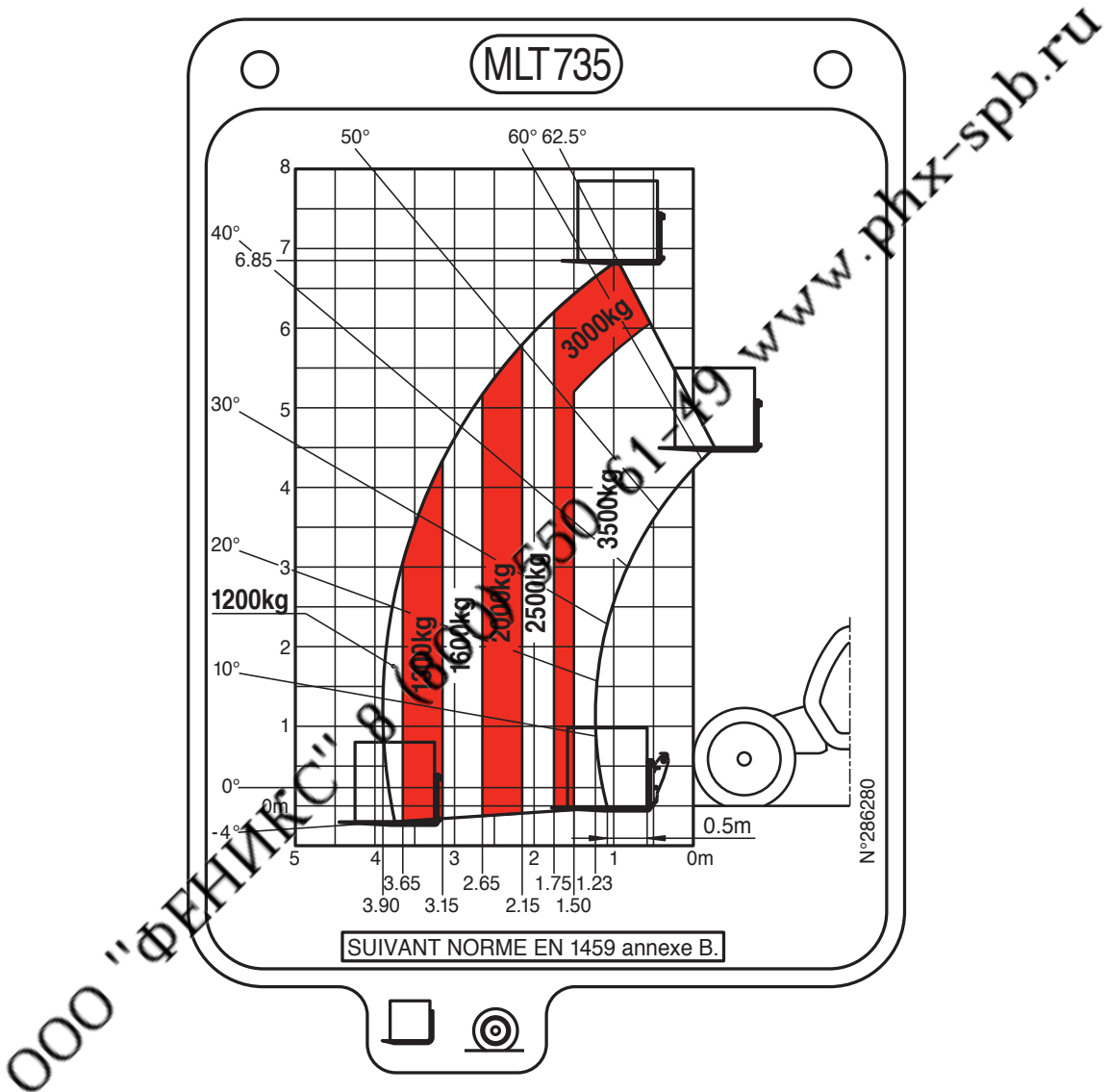

ГАБАРИТНЫЕ РАЗМЕРЫ И ГРУЗОВЫЕ ДИАГРАММЫ

MLT-X 741 -120 LSU Série 6-E3

A	(mm)	1200
B	(mm)	2810
C	(mm)	1232
C1	(mm)	1288
D	(mm)	4919
D1	(mm)	4975
D2	(mm)	4253
E	(mm)	6119
F	(mm)	1935
F1	(mm)	1935
G	(mm)	450
G1	(mm)	435
G2	(mm)	435
I	(mm)	877
J	(mm)	980
K	(mm)	1260
L	(mm)	50
N	(mm)	1715
O	(mm)	125
P2	(°)	38
P3	(°)	53
R	(mm)	3685
S	(mm)	7755
T	(mm)	3575
U1	(mm)	2295
U2	(mm)	2545
V	(mm)	4885
V1	(mm)	1310
V2	(mm)	3919
W	(mm)	2402
Y	(°)	12,3
Z	(°)	133,5

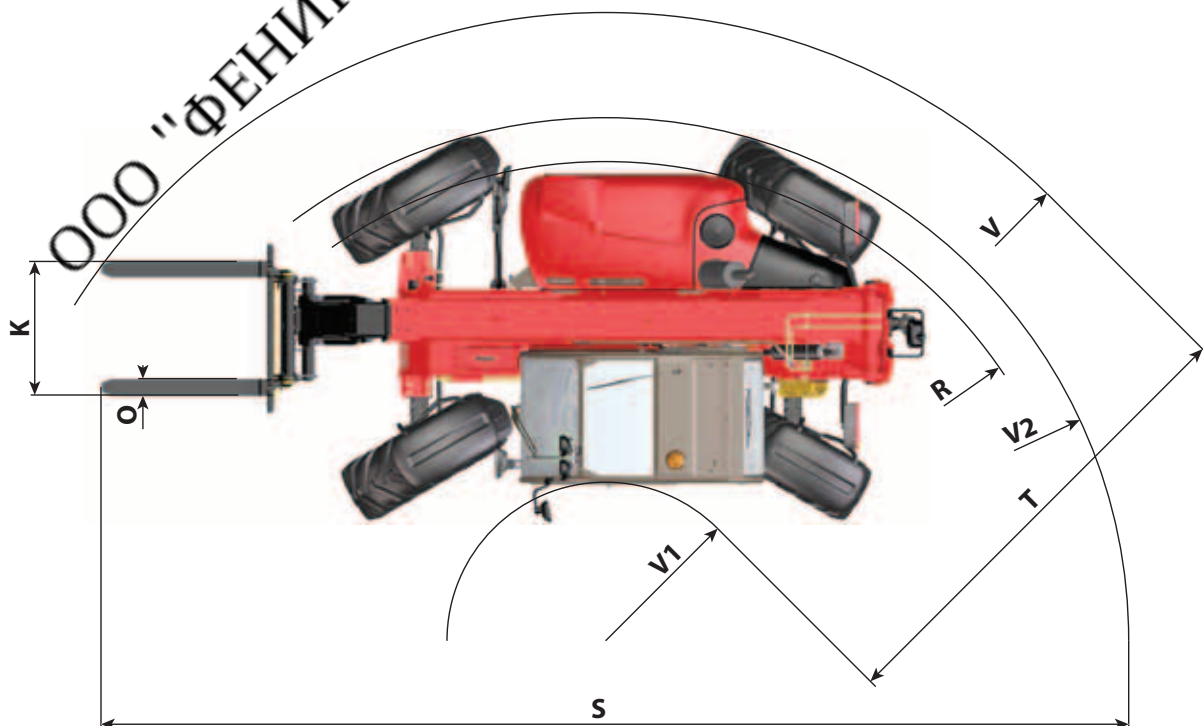
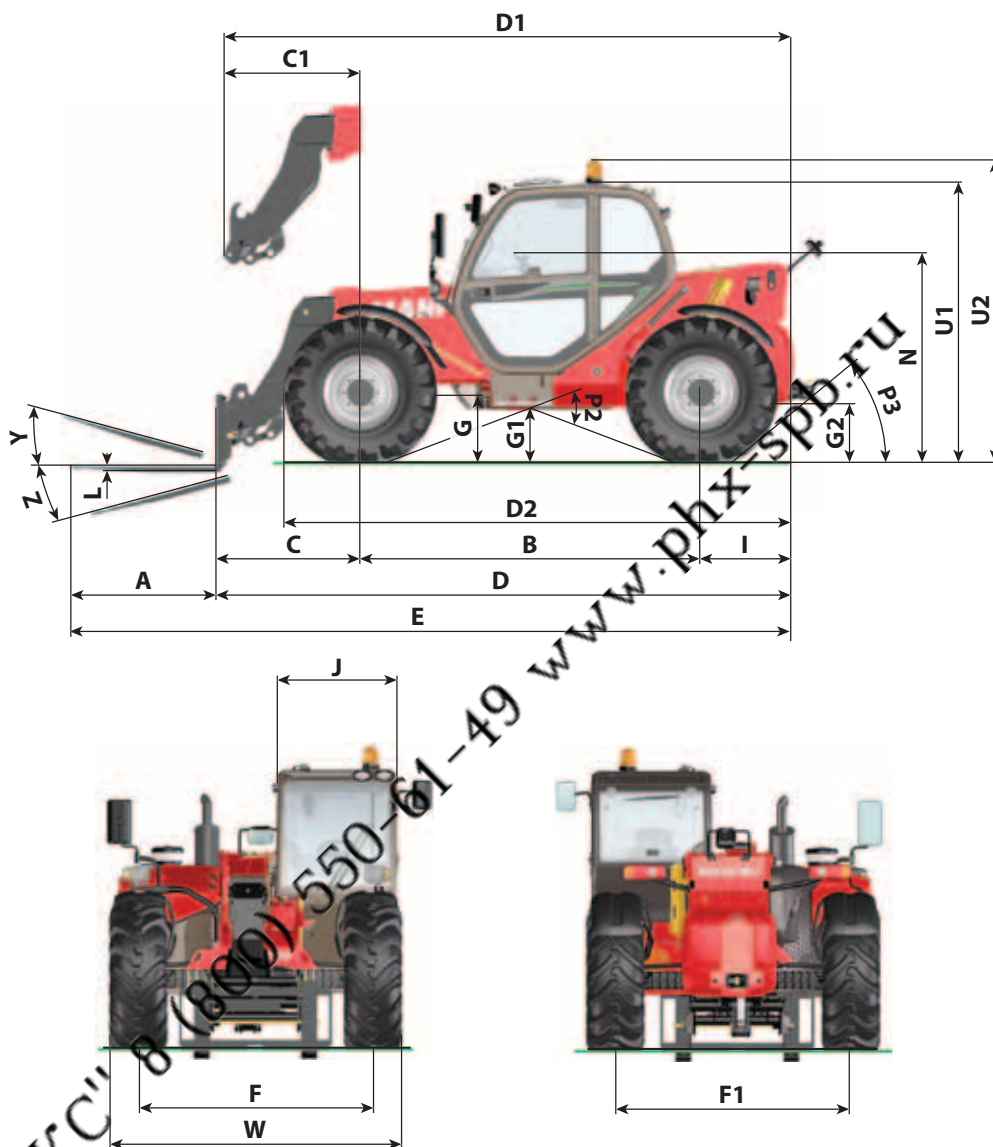

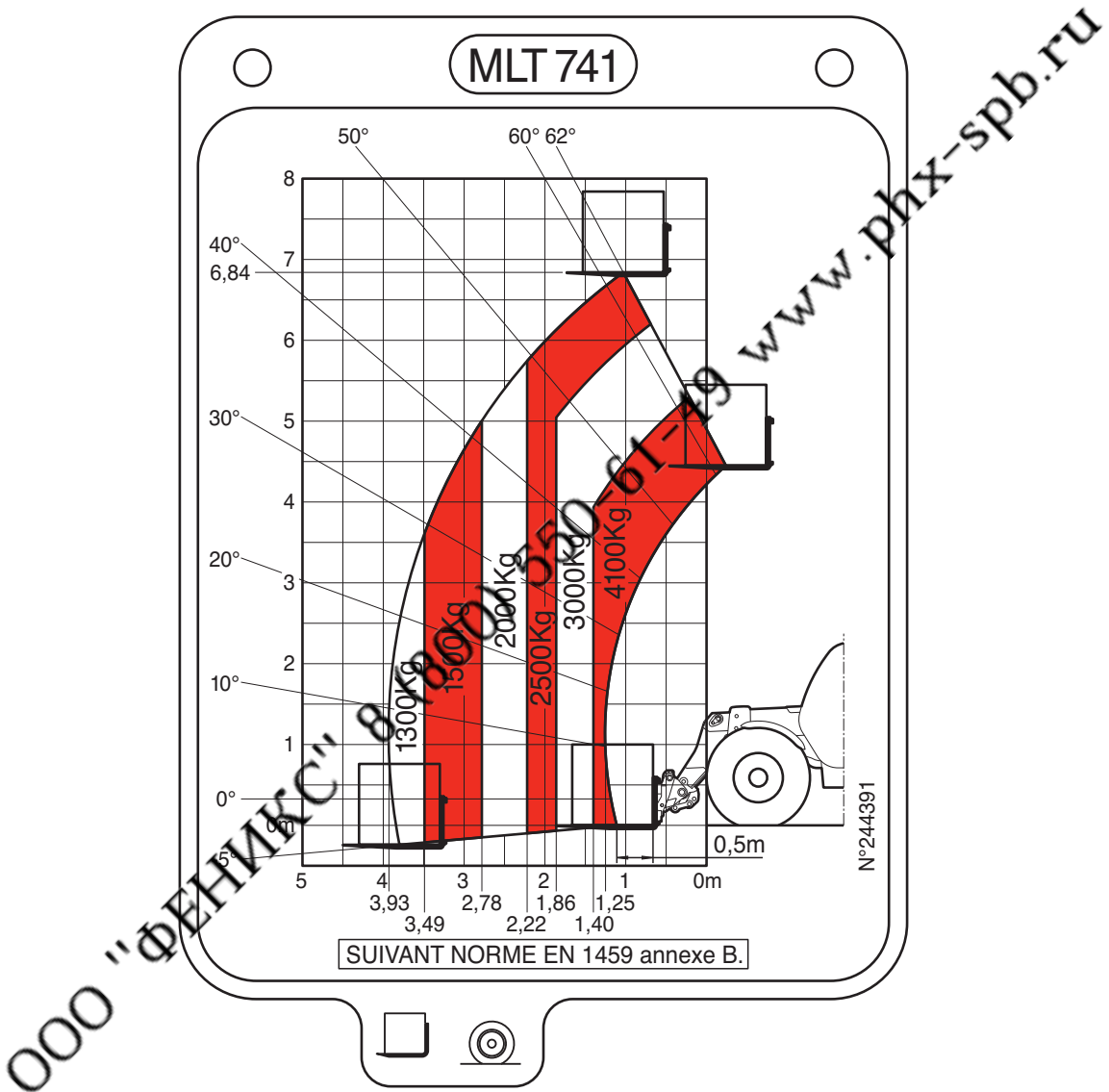

ГАБАРИТНЫЕ РАЗМЕРЫ И ГРУЗОВЫЕ ДИАГРАММЫ

MLT-X 1035 L Turbo LSU Série 6-E3

A	(mm)	1200
B	(mm)	2810
C	(mm)	1393
C1	(mm)	1325
D	(mm)	5093
D1	(mm)	5025
D2	(mm)	4267
E	(mm)	6293
F	(mm)	1935
F1	(mm)	1935
G	(mm)	450
G1	(mm)	435
G2	(mm)	435
H	(°)	
H1	(°)	
I	(mm)	890
J	(mm)	980
K	(mm)	1260
L	(mm)	45
N	(mm)	1715
O	(mm)	125
P2	(°)	38
P3	(°)	45
R	(mm)	3570
S	(mm)	7802
T	(mm)	3720
U1	(mm)	2295
U2	(mm)	2545
V	(mm)	4990
V1	(mm)	1270
V2	(mm)	3804
W	(mm)	2402
Y	(°)	8
Z	(°)	119

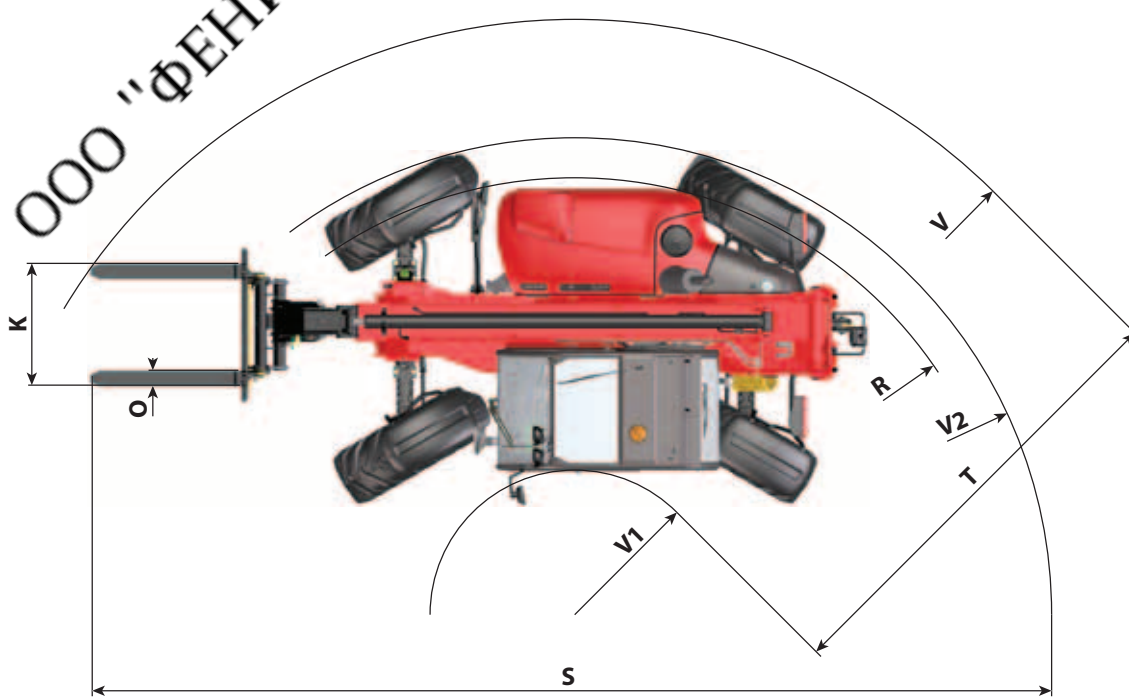
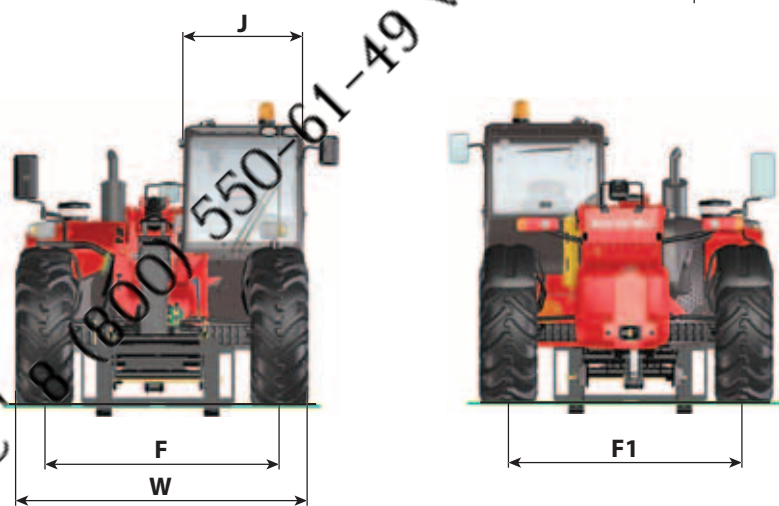
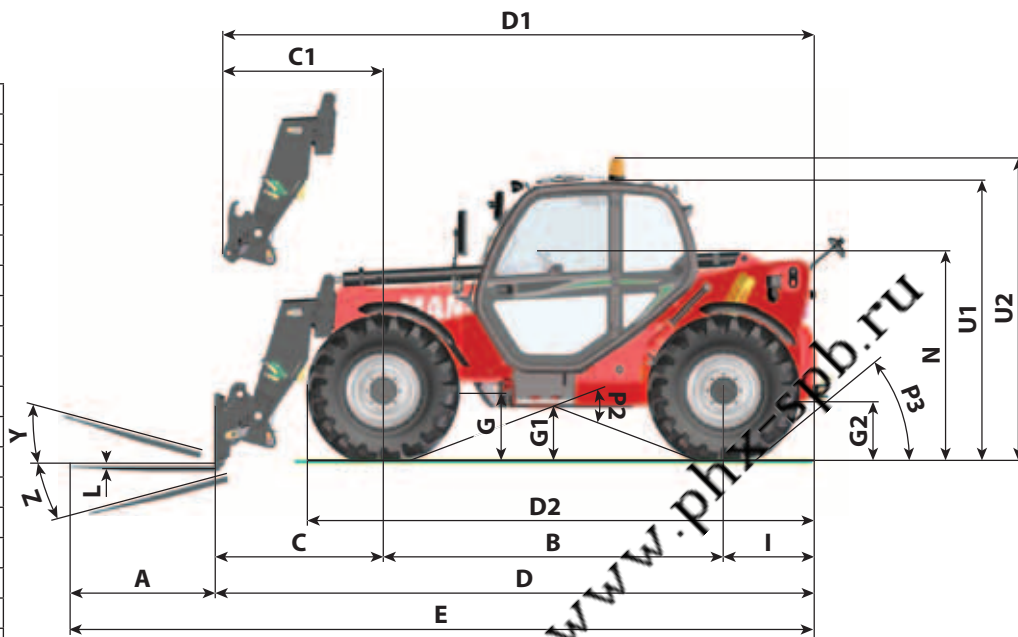

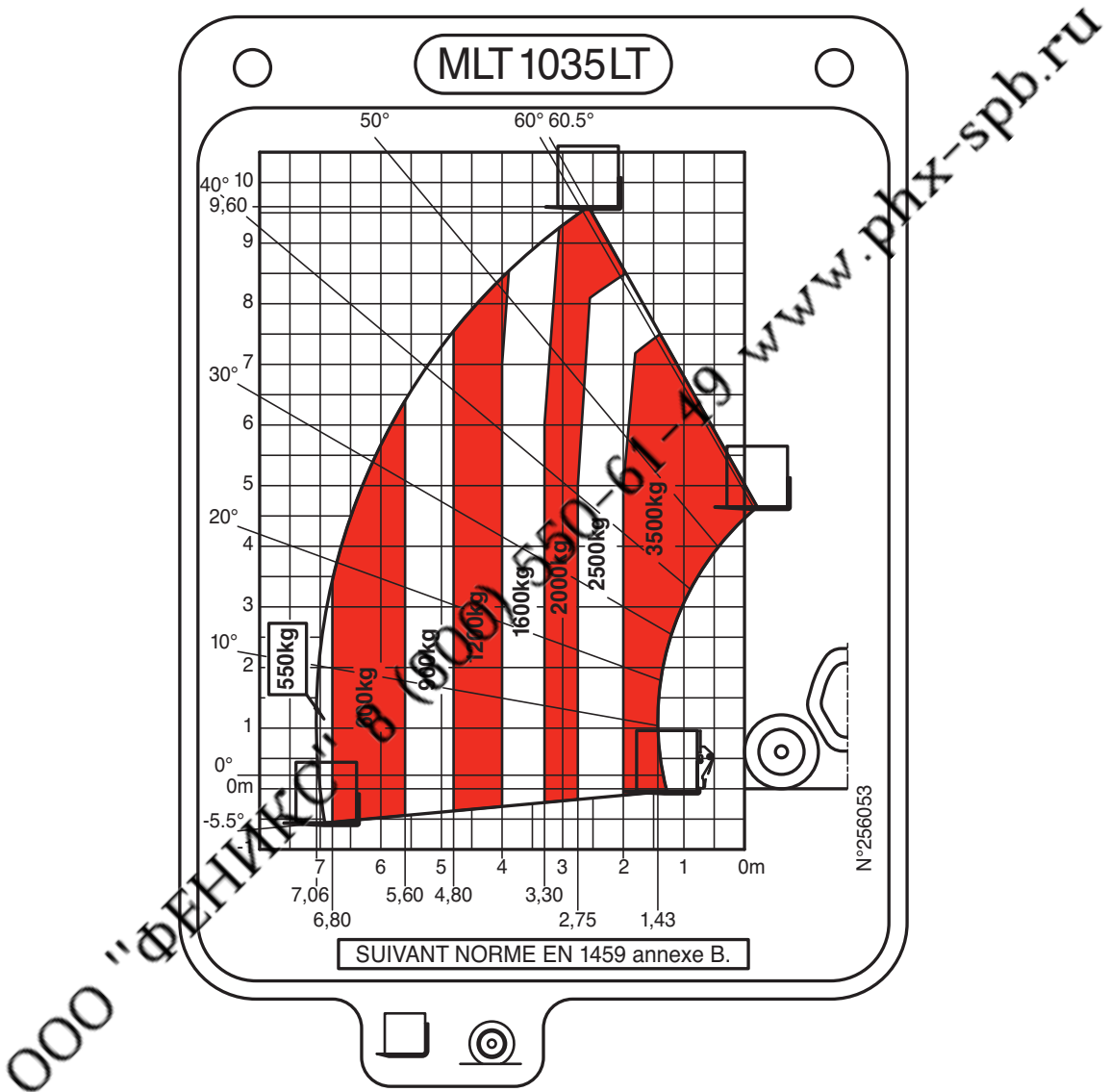

ПРИБОРЫ И ОРГАНЫ УПРАВЛЕНИЯ

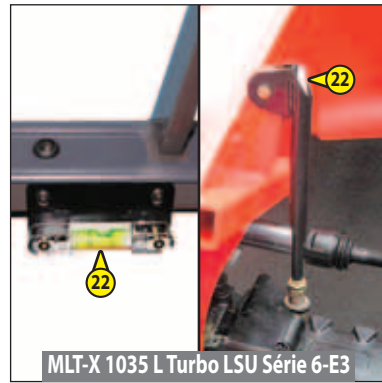
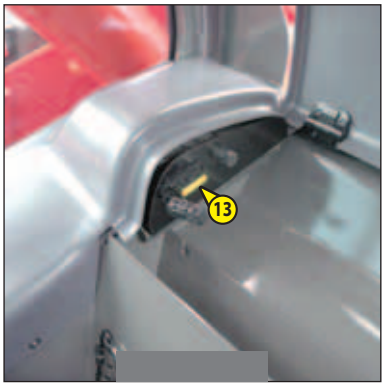
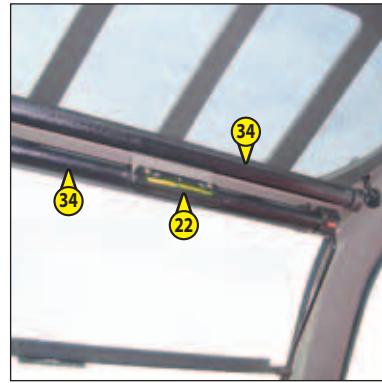
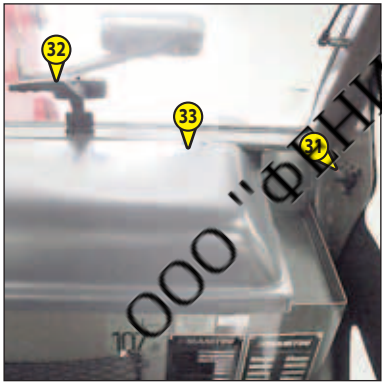
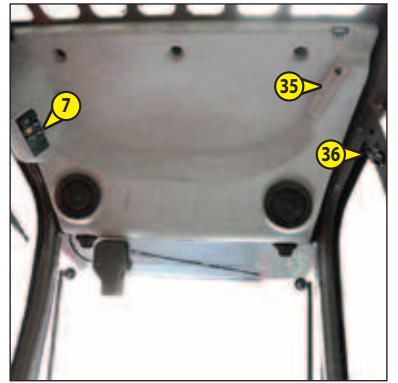
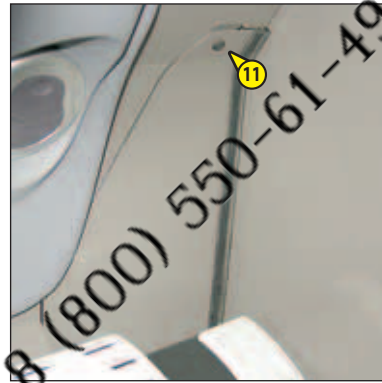
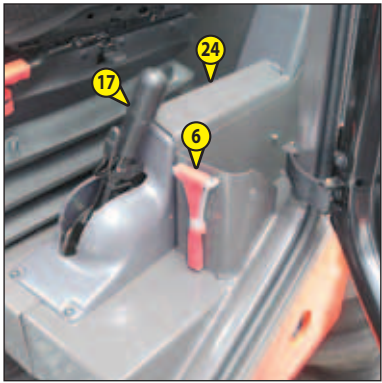
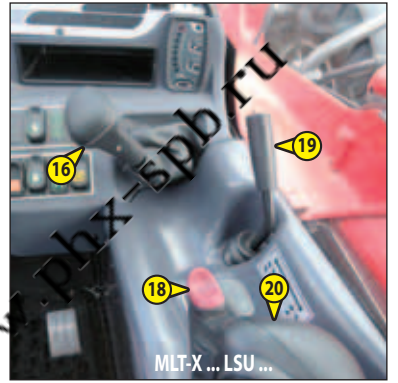
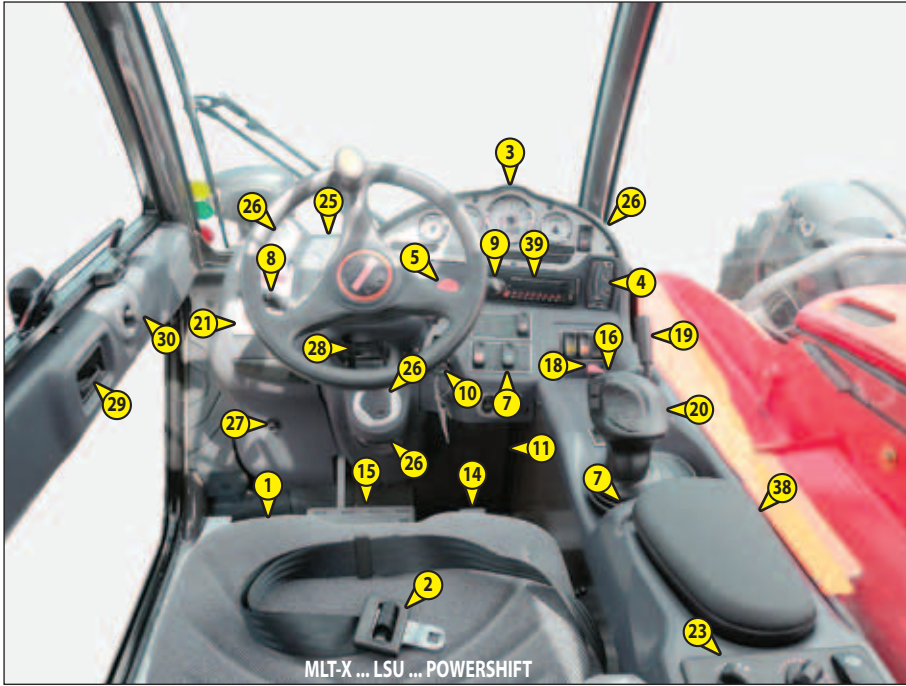

- 1 - СИДЕНЬЕ ОПЕРАТОРА
- 2 - РЕМЕНЬ БЕЗОПАСНОСТИ
- 3 - ПАНЕЛЬ СИГНАЛЬНЫХ ЛАМП И КОНТРОЛЬНЫХ ПРИБОРОВ
- 4 - СИГНАЛИЗАТОР И ОГРАНИЧИТЕЛЬ ПРОДОЛЬНОЙ УСТОЙЧИВОСТИ
- 5 - АВАРИЙНАЯ ОСТАНОВКА
- 6 - АВАРИЙНЫЙ ВЫХОД
- 7 - ПЕРЕКЛЮЧАТЕЛИ
- 8 - ПЕРЕКЛЮЧАТЕЛЬ РЕЖИМОВ ОСВЕЩЕНИЯ И ЗВУКОВОЙ СИГНАЛ
- 9 - ПЕРЕКЛЮЧАТЕЛЬ ПЕРЕДНЕГО И ЗАДНЕГО СТЕКЛООЧИСТИТЕЛЕЙ
- 10 - ЗАМОК ЗАЖИГАНИЯ
- 11 - ПРЕДОХРАНИТЕЛИ И РЕЛЕ В КАБИНЕ
- 12 - ПРЕДОХРАНИТЕЛИ И РЕЛЕ ПОД КАПОТОМ ДВИГАТЕЛЯ (НЕ ПОКАЗАНЫ)
- 13 - ДИАГНОСТИЧЕСКИЙ РАЗЪЁМ
- 14 - ПЕДАЛЬ АКСЕЛЕРАТОРА
- 15 - ПЕДАЛЬ ТОРМОЗА И ВЫКЛЮЧЕНИЯ ТРАНСМИССИИ
- 16 - РЫЧАГ ПЕРЕКЛЮЧЕНИЯ ПЕРЕДАЧ С ВЫКЛЮЧАТЕЛЕМ ТРАНСМИССИИ кроме MLT-X ... POWERSHIFT ...
- 16 - РЫЧАГ ВЫБОРА ПЕРЕДАЧ только для MLT-X ... POWERSHIFT ...
- 17 - РЫЧАГ СТОЯНОЧНОГО ТОРМОЗА
- 18 - ПЕРЕКЛЮЧАТЕЛЬ НАПРАВЛЕНИЯ ХОДА ВПЕРЁД/НЕЙТРАЛЬНАЯ/НАЗАД
- 19 - РЫЧАГ ВЫБОРА РЕЖИМА РУЛЕВОГО УПРАВЛЕНИЯ
- 20 - COMMANDES HYDRAULIQUES ET COUPURE TRANSMISSION
- 21 - КАРТОЧКИ С ОПИСАНИЕМ ФУНКЦИЙ
- 22 - ИНДИКАТОР УРОВНЯ кроме MLT-X 1035 L Turbo LSU Série 6-E3
- 22 - ИНДИКАТОРЫ УРОВНЯ только для MLT-X 1035 L Turbo LSU Série 6-E3
- 23 - РУКОЯТКА УПРАВЛЕНИЯ ОБОГРЕВАТЕЛЕМ
- 23 - РУКОЯТКА УПРАВЛЕНИЯ КОНДИЦИОНЕРОМ (ОПЦИЯ КОНДИЦИОНЕР)
- 24 - ФИЛЬТР ВЕНТИЛЯТОРА КАБИНЫ
- 25 - ОТПОТЕВАТЕЛИ ЛОБОВОГО СТЕКЛА
- 26 - ВОЗДУХОВОДЫ ОБОГРЕВАТЕЛЯ
- 27 - ПАНЕЛЬ РЕЗЕРВУАРОВ ТОРМОЗНОЙ ЖИДКОСТИ И СТЕКЛООМЫВАТЕЛЯ
- 28 - ФИКСАТОР ПОЛОЖЕНИЯ РУЛЕВОЙ КОЛОНКИ
- 29 - ЗАМОК ДВЕРИ
- 30 - РЫЧАГ ФИКСАТОРА ВЕРХНЕЙ ЧАСТИ ДВЕРИ
- 31 - КНОПКА ФИКСАТОРА ОТКРЫТОГО ПОЛОЖЕНИЯ ВЕРХНЕЙ ЧАСТИ ДВЕРИ
- 32 - РУКОЯТКА ФИКСАТОРА ЗАДНЕГО СТЕКЛА
- 33 - ОТСЕК ДЛЯ ДОКУМЕНТОВ
- 34 - ПРОТИВОСОЛНЕЧНЫЙ КОЗЫРЁК
- 35 - ПЛАФОН КАБИНЫ
- 36 - КРЮЧОК
- 37 - ПРИКУРИВАТЕЛЬ
- 38 - ПОДЛОКОТНИК И ОТСЕК ДЛЯ ХРАНЕНИЯ ПРИНАДЛЕЖНОСТЕЙ
- 39 - АВТОРАДИОЛА (ОПЦИЯ)
- 40 - ВНУТРЕННЕЕ ЗЕРКАЛО ЗАДНЕГО ВИДА (ОПЦИЯ) (НЕ ПОКАЗАНО)
- 41 - ЯЩИК С ИНСТРУМЕНТАМИ (НЕ ПОКАЗАН) кроме MLT-X 1035 L Turbo LSU Série 6-E3
- 42 - ПЛАСТИНА НОМЕРНОГО ЗНАКА (НЕ ПОКАЗАНА)
- 43 - ОСВЕЩЕНИЕ ПЛАСТИНЫ НОМЕРНОГО ЗНАКА (НЕ ПОКАЗАНО)
- 44 - ЗАДНИЕ СВЕТОВОЗВРАЩАТЕЛИ (НЕ ПОКАЗАНЫ)
- 45 - ПЕРЕДНИЕ ФАРЫ (НЕ ПОКАЗАНЫ)
- 46 - ЗАДНИЕ ФОНАРИ (НЕ ПОКАЗАНЫ)
- 47 - ПРОБЛЕСКОВЫЙ МАЯЧОК (НЕ ПОКАЗАН)
- 48 - КЛИНОВЫЙ ПРЕДОХРАНИТЕЛЬ СТРЕЛЫ

ПРИМЕЧАНИЕ: Термины ВПРАВО, ВЛЕВО, ВПЕРЕД, НАЗАД понимаются применительно к положению оператора, сидящего на сиденье в кабине и смотрящего вперед.

1 - СИДЕНЬЕ ОПЕРАТОРА (1. СБОРКА)

НАСТРОЙКА СИДЕНЬЯ ДЛЯ МАКСИМАЛЬНОГО КОМФОРТА.

НАСТРОЙКА ПОДВЕСКИ СИДЕНЬЯ (РИС. А)

Регулировать подвеску сиденья следует, когда оператор не находится на нем.

- Следить за градуировкой подвески 1 сиденья.
- Вращая рукоятку 2, настроить подвеску сиденья в соответствии с весом оператора.

ПРИМЕЧАНИЕ: Во избежание нарушений здоровья необходимо отрегулировать подвеску сиденья в соответствии с весом оператора до начала работы телескопического погрузчика.

НАСТРОЙКА ВЫСОТЫ СИДЕНЬЯ (РИС. В)

- Поднять сиденье до необходимого Вам положения, пока не услышите щелчок трещотки. При поднятии сиденья выше последней метки, оно опустится в нижнее положение.

НАСТРОЙКА НАКЛОНА СПИНКИ СИДЕНЬЯ (РИС. С)

Наклон спинки сиденья можно настроить в соответствии с индивидуальными потребностями оператора.

- Нажать левую кнопку и выбрать удобное положение спинки сиденья.

НАСТРОЙКА ГЛУБИНЫ СИДЕНЬЯ (РИС. D)

Глубину сиденья можно настроить в соответствии с индивидуальными потребностями оператора.

- Нажать правую кнопку и, поднимая либо опуская сиденье, выбрать удобное положение.

РАСКЛАДЫВАНИЕ ПОДГОЛОВНИКА (РИС. E)

- Высоту подголовника можно отрегулировать, вытягивая его вверх до щелчка.
- Подголовник может быть снят.

НАСТРОЙКА ПОЯСНИЧНЫХ ОПОР (РИС. F)

Эта настройка повысит комфорт и свободу движений оператора.

- Вращать рукоятку вправо или влево, регулируя высоту и глубину поясничных опор.

НАСТРОЙКА НАКЛОНА ПОДГОЛОВНИКА (РИС. G)

Облокотиться на подголовник, потянуть и удерживать рычаг до выбора нужного положения подголовника.

! Если не облокотиться на подголовник во время настройки, он полностью откинется вперед.

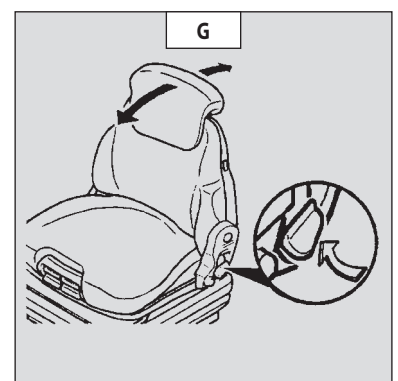
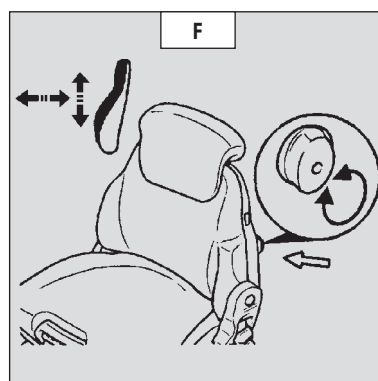
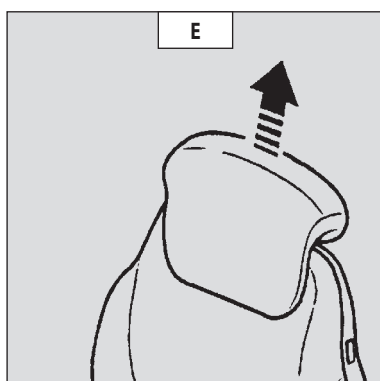
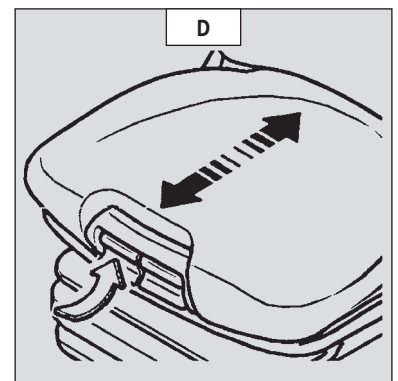
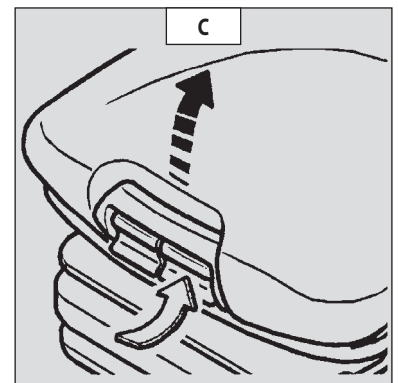
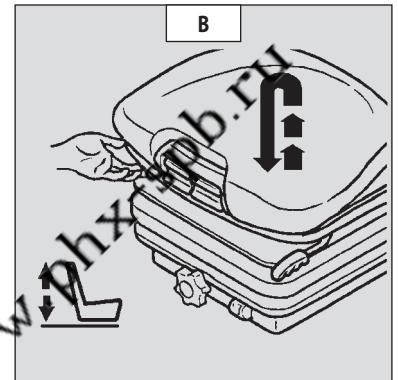
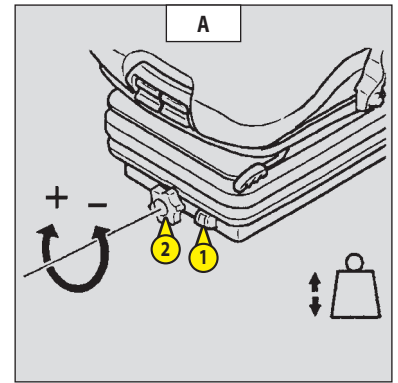

НАСТРОЙКА СИДЕНЬЯ В ПРОДОЛЬНОМ НАПРАВЛЕНИИ (РИС. Н)

- Установить требуемое положение сиденья в продольном направлении, используя фиксирующий рычаг. Зафиксировать положение сиденья.

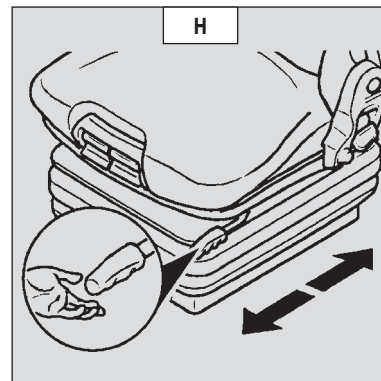

ТЕХНИЧЕСКОЕ ОБСЛУЖИВАНИЕ (РИС. I)

Загрязнение может привести к нарушению функционирования сиденья.

- Для очистки или замены обивку можно снимать с рамы сиденья, как показано на рисунке.

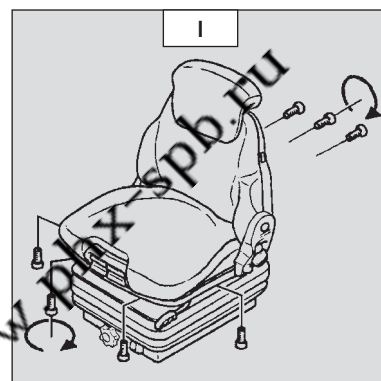

⚠ Незакрепленный подголовник может стать причиной возникновения аварийной ситуации!

Перед применением чистящих средств для пластмассы и ткани их рекомендуется вначале опробовать на небольшом незаметном участке, чтобы не испортить сиденье.

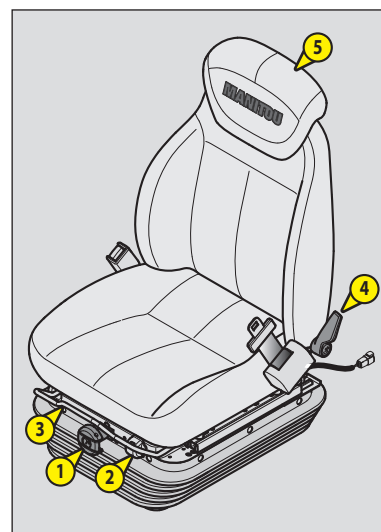

1 - СИДЕНЬЕ ОПЕРАТОРА (2. СБОРКА)

НАСТРОЙКА СИДЕНЬЯ ДЛЯ МАКСИМАЛЬНОГО КОМФОРТА.

НАСТРОЙКА ВЫСОТЫ СИДЕНЬЯ

- Сесть на сиденье правильно.
- Повернуть рукоятку 1 в соответствии с желаемой высотой сиденья: по часовой стрелке, чтобы поднять его, против часовой стрелки, чтобы опустить. Следить, чтобы зеленый индикатор 2 продолжал гореть.
- Если индикатор 2 горит красным, снова отрегулировать высоту сиденья.

ПРИМЕЧАНИЕ: сиденье разработано таким образом, что никакой дополнительной регулировки в соответствии с весом оператора не требуется.

НАСТРОЙКА СИДЕНЬЯ В ПРОДОЛЬНОМ НАПРАВЛЕНИИ

- Потянуть запирающий рычаг 3 вверх.
- Передвинуть сиденье в нужное положение.
- Отпустить рычаг. Проследить, чтобы рычаг вернулся в запирающее положение.

НАСТРОЙКА НАКЛОНА СПИНКИ СИДЕНЬЯ

- Облокотиться на спинку сиденья, передвинуть назад и удерживать рычаг 4 до выбора нужного положения спинки.

⚠ Если не облокотиться на подголовник во время настройки, он полностью откинется вперед.

РАСКЛАДЫВАНИЕ ПОДГОЛОВНИКА

- Высоту подголовника 5 можно отрегулировать, вытягивая его вверх до щелчка.
- Подголовник может быть снят.

1 - ПНЕВМАТИЧЕСКОЕ СИДЕНЬЕ ОПЕРАТОРА (ОПЦИЯ) (1. СБОРКА)

НАСТРОЙКА СИДЕНЬЯ ДЛЯ МАКСИМАЛЬНОГО КОМФОРТА.

НАСТРОЙКА ПОДВЕСКИ СИДЕНЬЯ (РИС. А)

Рекомендуется настраивать подвеску сиденья, сидя на нем.

- Включить зажигание телескопического погрузчика.
- Нажать или потянуть рычаг 1 и удерживать его пока не загорится зеленый индикатор 2, указывающий на соответствие настройки подвески сиденья весу оператора.

ПРИМЕЧАНИЕ: Во избежание нарушений здоровья необходимо отрегулировать подвеску сиденья в соответствие с весом оператора до начала работы телескопического погрузчика.

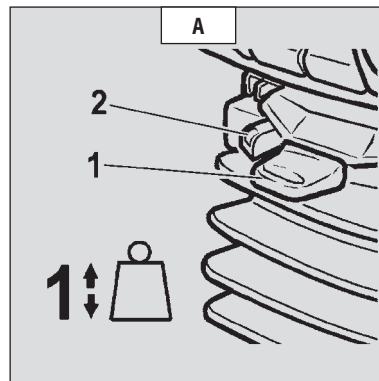

НАСТРОЙКА ВЫСОТЫ СИДЕНЬЯ (РИС. В)

После настройки подвески сиденья в соответствие с весом оператора можно изменить высоту сиденья.

- Зажигание должно быть включено.
- Нажать или потянуть рычаг 1 и настроить высоту сиденья. Следить, чтобы зеленый индикатор 2 продолжал гореть.

⚠ Во избежание повреждений, не включать компрессор более чем на 1 минуту.

НАСТРОЙКА НАКЛОНА СПИНКИ СИДЕНЬЯ (РИС. С)

Наклон спинки сиденья можно настроить в соответствие с индивидуальными потребностями оператора.

- Нажать левую кнопку и выбрать удобное положение сиденья, надавливая или отпуская его.

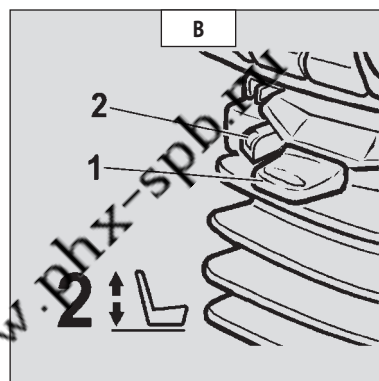

НАСТРОЙКА ГЛУБИНЫ СИДЕНЬЯ (РИС. D)

Глубину сиденья можно настроить в соответствие с индивидуальными потребностями оператора.

- Нажать правую кнопку и, поднимая либо опуская сиденье, выбрать удобное положение.

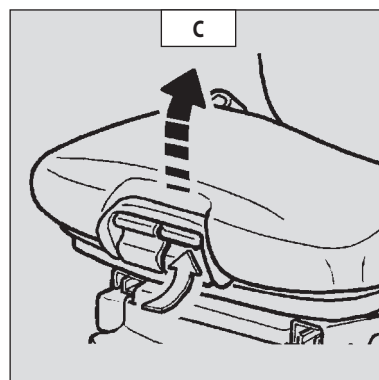

РАСКЛАДЫВАНИЕ ПОДГОЛОВНИКА (РИС. E)

- Высоту подголовника можно отрегулировать, вытягивая его вверх до щелчка.
- Подголовник может быть снят.

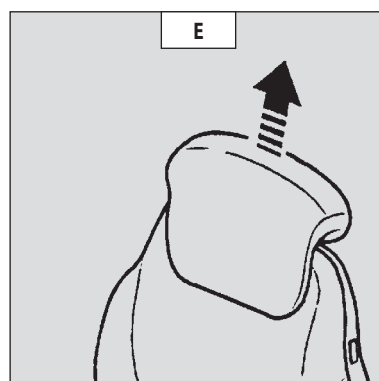
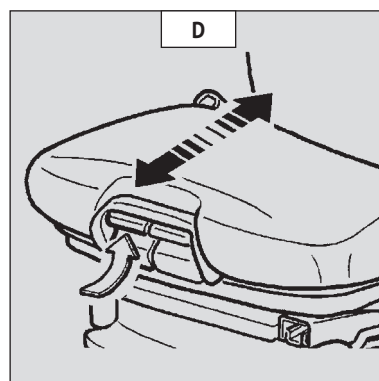

000 "ФЕНИКС" 8 (800) 550-61-19 www.bhx-spb.ru

НАСТРОЙКА ПОЯСНИЧНЫХ ОПОР (РИС. F)

Эта настройка повысит комфорт и свободу движений оператора.

- Вращать рукоятку вправо или влево, регулируя высоту и глубину поясничных опор.

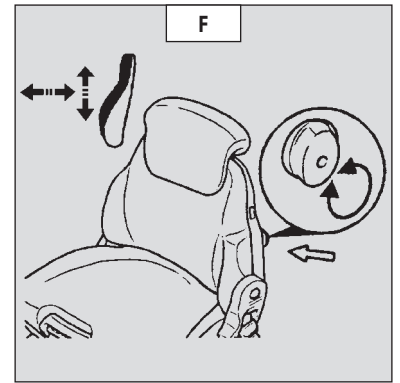

НАСТРОЙКА НАКЛОНА ПОДГОЛОВНИКА (РИС. G)

- Облокотиться на подголовник, потянуть и удерживать рычаг до выбора нужного положения подголовника.

! Если не облокотиться на подголовник во время настройки, он полностью откинется вперед.

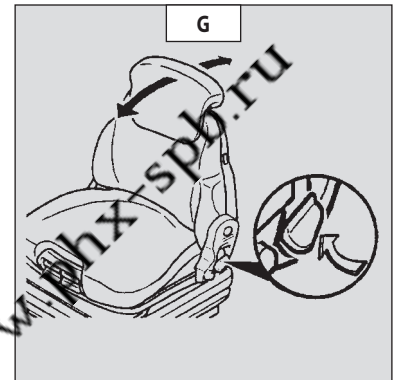

ГОРИЗОНТАЛЬНЫЙ АМОРТИЗАТОР (РИС. H)

В определенных условиях (при езде с трейлером) рекомендуется использовать горизонтальный амортизатор для гашения толчков в продольном направлении.

- Положение 1: Использование горизонтального амортизатора.
- Положение 2: Отключение горизонтального амортизатора.

НАСТРОЙКА СИДЕНЬЯ В ПРОДОЛЬНОМ НАПРАВЛЕНИИ (РИС. I)

- Установить требуемое положение сиденья в продольном направлении, используя фиксирующий рычаг. Зафиксировать положение сиденья.

ТЕХНИЧЕСКОЕ ОБСЛУЖИВАНИЕ (РИС. J)

Загрязнение может привести к нарушению функционирования сиденья.

- Для очистки или замены обивку можно снимать с рамы сиденья, как показано на рисунке.

! Незакрепленный подголовник может стать причиной возникновения аварийной ситуации!

Перед применением чистящих средств для пластмассы и ткани их рекомендуется вначале опробовать на небольшом незаметном участке, чтобы не испортить сиденье.

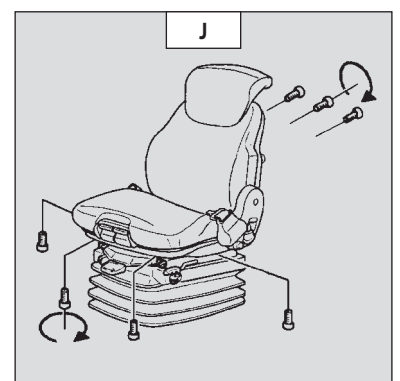
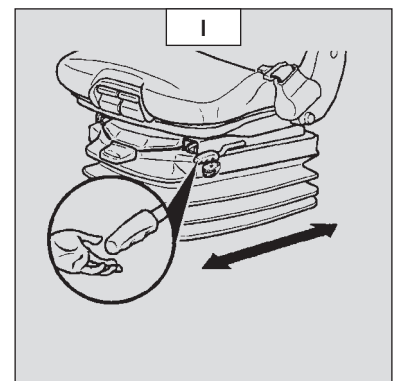
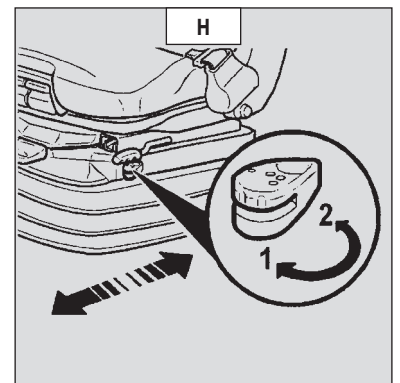

000 "ФЕНИКС" 8 (800) 550-61-49 www.phx.spb.ru

1 - ПНЕВМАТИЧЕСКОЕ СИДЕНЬЕ ОПЕРАТОРА НИЗКОЙ ЧАСТОТЫ (ОПЦИЯ) (2. СБОРКА)

НАСТРОЙКА СИДЕНЬЯ ДЛЯ МАКСИМАЛЬНОГО КОМФОРТА.

НАСТРОЙКА ВЫСОТЫ СИДЕНЬЯ

- Сесть на сиденье правильно.
- Включить зажигание телескопического погрузчика.
- Потянуть или нажать на рычаг 1 в соответствии с желаемой высотой сиденья. Следить, чтобы зеленый индикатор 2 продолжал гореть.
- Если индикатор 2 горит красным, снова отрегулировать высоту сиденья.

ПРИМЕЧАНИЕ: сиденье разработано таким образом, что никакой дополнительной регулировки в соответствии с весом оператора не требуется.

НАСТРОЙКА СИДЕНЬЯ В ПРОДОЛЬНОМ НАПРАВЛЕНИИ

- Потянуть запирающий рычаг 3 вверх.
- Передвинуть сиденье в нужное положение.
- Отпустить рычаг. Проследить, чтобы рычаг вернулся в запирающее положение.

НАСТРОЙКА НАКЛОНА СПИНКИ СИДЕНЬЯ

- Облокотиться на спинку сиденья, передвинуть назад и удерживать рычаг 4 до выбора нужного положения спинки.

! Если не облокотиться на подголовник во время настройки, он полностью откинется вперед.

РАСКЛАДЫВАНИЕ ПОДГОЛОВНИКА

- Высоту подголовника 5 можно отрегулировать, вытягивая его вверх до щелчка.
- Подголовник может быть снят.

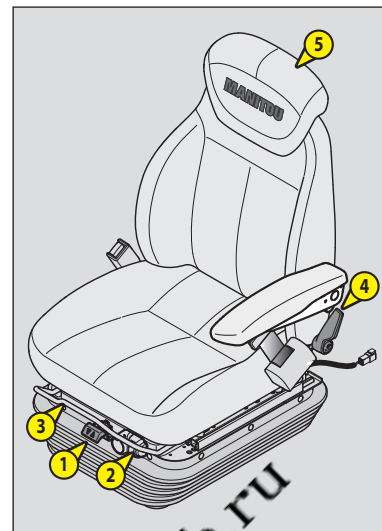

000 "ФЕНИКС" 8 (800) 550-61-49 www.phx-spb.ru

1 - ПНЕВМАТИЧЕСКОЕ СИДЕНЬЕ ОПЕРАТОРА (ОПЦИЯ) (2. СБОРКА)

НАСТРОЙКА СИДЕНЬЯ ДЛЯ МАКСИМАЛЬНОГО КОМФОРТА.

НАСТРОЙКА ВЫСОТЫ СИДЕНЬЯ

- Сесть на сиденье правильно.
- Включить зажигание телескопического погрузчика.
- Потянуть или нажать на рычаг 1 в соответствии с желаемой высотой сиденья. Следить, чтобы зеленый индикатор 2 продолжал гореть.
- Если индикатор 2 горит красным, снова отрегулировать высоту сиденья.

ПРИМЕЧАНИЕ: сиденье разработано таким образом, что никакой дополнительной регулировки в соответствии с весом оператора не требуется.

НАСТРОЙКА СИДЕНЬЯ В ПРОДОЛЬНОМ НАПРАВЛЕНИИ

- Повернуть запирающий рычаг 3 вверх.
- Передвинуть сиденье в нужное положение.
- Отпустить рычаг. Проследить, чтобы рычаг вернулся в запирающее положение.

ГОРИЗОНТАЛЬНЫЙ АМОРТИЗАТОР

- В определенных условиях (при езде с трейлером) рекомендуется использовать горизонтальный амортизатор для гашения толчков в продольном направлении.
- Повернуть запирающий рычаг 3 вниз, чтобы заблокировать горизонтальный амортизатор.

НАСТРОЙКА НАКЛОНА СПИНКИ СИДЕНЬЯ

- Облокотиться на спинку сиденья, передвинуть назад и удерживать рычаг 4 до выбора нужного положения спинки.

! Если не облокотиться на подголовник во время настройки, он полностью откинется вперед.

РАСКЛАДЫВАНИЕ ПОДГОЛОВНИКА

- Высоту подголовника 5 можно отрегулировать, вытягивая его вверх до щелчка.
- Подголовник может быть снят.

НАСТРОЙКА ПОЯСНИЧНЫХ ОПОР

- Повернуть рукоятку 6 против часовой стрелки, чтобы выбрать одно из 5 положений поясничных опор.

ОБОГРЕВ СИДЕНЬЯ

- Переключатель 7 позволяет включить обогрев подушки и спинки сиденья.



2 - РЕМЕНЬ БЕЗОПАСНОСТИ

- Сесть на сиденье правильно.
- Проверить, чтобы ремень безопасности не был перекручен.
- Одеть ремень безопасности.
- Пристегнуть ремень безопасности.
- Настроить ремень безопасности - он не должен быть тугим или ослабленным.

! Запрещается использование телескопического погрузчика при неисправном ремне безопасности (защемлен, заблокирован, отрезан, раслоен и т.д.). При неисправности ремня безопасности его необходимо немедленно отремонтировать или заменить.

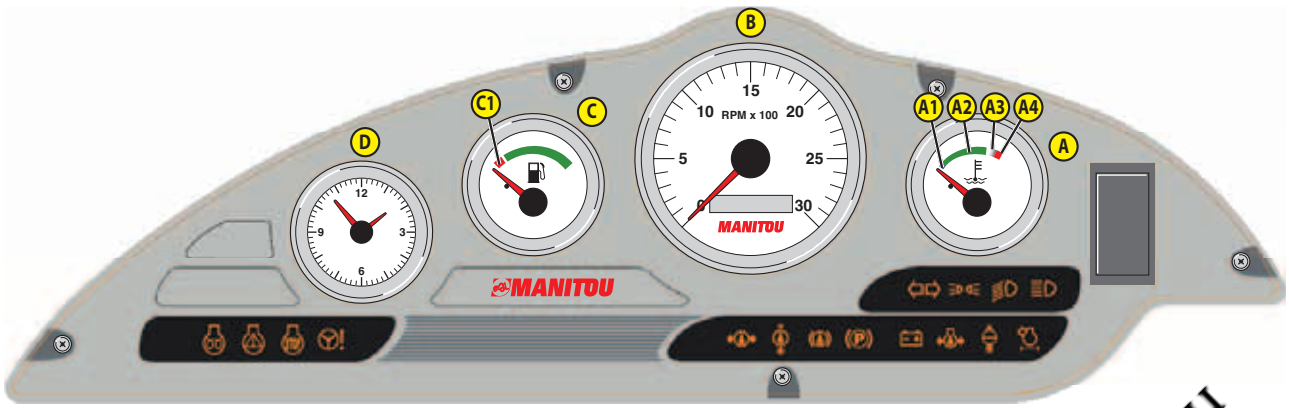

КОНТРОЛЬНЫЕ ПРИБОРЫ

A - ТЕМПЕРАТУРА ОХЛАЖДАЮЩЕЙ ЖИДКОСТИ ДВИГАТЕЛЯ

Зона температуры:

- A1 - Синяя зона (0° - 50°) Умеренное использование телескопического погрузчика, ждать увеличения температуры, прежде чем перейти к оптимальному использованию.
- A2 - Зелёная зона (50° - 100°) Нормальное использование телескопического погрузчика.
- A3 - Белая/красная зона (100° - 105°) Умеренное использование телескопического погрузчика, следить за температурой.
- A4 - Красная зона (105° - 120°) Остановить телескопический погрузчик и выявить причину перегрева.

ПРИМЕЧАНИЕ: Красная сигнальная лампа  загорается между зонами A3 и A4.

B - СЧЕТЧИК МОТОЧАСОВ И ЧИСЛА ОБОРОТОВ

C - УРОВЕНЬ ТОПЛИВА

Красная зона C1 указывает на использование резерва топлива.

D - ЧАСЫ

СИГНАЛЬНЫЕ ЛАМПЫ

! Если при работающем двигателе предупредительная сигнальная лампа постоянно горит или мигает, это является признаком неисправности. Загорание некоторых сигнальных ламп может сопровождаться звуковым сигналом. Обратите внимание на эти предупредительные сигналы и обратитесь за консультацией к Вашему Дилеру. Если во время движения телескопического погрузчика загорается предупредительная сигнальная лампа, следует остановить телескопический погрузчик в условиях максимальной безопасности.

При активации системы электрооборудования телескопического погрузчика должны загореться все красные и оранжевые сигнальные лампы и должен сработать зуммер – это означает, что они работают нормально. Если не загорелась какая-либо красная лампа или не сработал зуммер, следует произвести необходимый ремонт.

ПРИМЕЧАНИЕ:  только для: MLT-X ... -120 ...

 ОРАНЖЕВЫЙ ИНДИКАТОР ПОДОГРЕВА ДВИГАТЕЛЯ

Этап предварительного подогрева является обязательным. При повороте ключа зажигания на телескопическом погрузчике, сигнальная лампа горит в течение 2 секунд и гаснет, когда подогрев завершен. Заведите двигатель телескопического погрузчика.

 ОРАНЖЕВЫЙ ИНДИКАТОР НЕИСПРАВНОСТИ ДВИГАТЕЛЯ

Если сигнальная лампа горит или мигает во время работы телескопического погрузчика, обнаружено нарушение в диагностике. Телескопический погрузчик работает в частичном режиме. Незамедлительно обратитесь к Вашему дилеру.

 КРАСНЫЙ ИНДИКАТОР ОСТАНОВКИ ДВИГАТЕЛЯ

Если сигнальная лампа горит или мигает во время работы телескопического погрузчика, следует немедленно остановить двигатель и связаться с техническими специалистами Вашего дилера.

 КРАСНЫЙ ИНДИКАТОР НАРУШЕНИЯ ДАВЛЕНИЯ МАСЛА В РУЛЕВОМ УПРАВЛЕНИИ

Если сигнальная лампа загорается во время работы телескопического погрузчика, немедленно остановить двигатель и выявить причину (проверить отсутствие утечки и т.д.).

ПРИМЕЧАНИЕ:  гаснут после подогрева двигателя.



КРАСНЫЙ ИНДИКАТОР НАРУШЕНИЯ ДАВЛЕНИЯ МАСЛА В КОРОБКЕ ПЕРЕДАЧ

MLT-X 735 Turbo LSU Série 6-E3
MLT-X 735 -120 LSU Série 6-E3
MLT-X 741 -120 LSU Série 6-E3
MLT-X 1035 L Turbo LSU Série 6-E3

Загорание этой лампы и срабатывание зуммера сигнализирует о падении давления масла в коробке передач при движении телескопического погрузчика вперед. Следует остановить двигатель и определить причину неисправности (недостаточный уровень масла в коробке передач, утечка, радиатор и т.д.).

ПРИМЕЧАНИЕ: Сигнальная лампа работает только при движении вперед. На нее не следует обращать внимания при работе двигателя на холостых оборотах или при заглушенном двигателе.



КРАСНЫЙ ИНДИКАТОР НАРУШЕНИЯ ДАВЛЕНИЯ В СЦЕПЛЕНИИ

MLT-X 735 -120 LSU POWERSHIFT Série 6-E3

Загорание этой лампы и срабатывание зуммера сигнализирует о падении давления в коробке передач. Следует остановить двигатель и определить причину неисправности (недостаточный уровень масла в коробке передач, утечка, радиатор и т.д.).

ПРИМЕЧАНИЕ: Сигнальная лампа работает только при движении. На нее не следует обращать внимания при работе двигателя на холостых оборотах или при заглушенном двигателе.



КРАСНЫЙ ИНДИКАТОР НАРУШЕНИЯ ТЕМПЕРАТУРЫ МАСЛА В КОРОБКЕ ПЕРЕДАЧ

Загорание этой лампы и срабатывание зуммера сигнализирует о слишком высокой температуре масла в коробке передач. Следует остановить двигатель и определить причину неисправности (недостаточный уровень масла в коробке передач, утечка, радиатор и т.д.).



КРАСНЫЙ ИНДИКАТОР НАРУШЕНИЯ УРОВНЯ ТОРМОЗНОЙ ЖИДКОСТИ

Если во время работы телескопического погрузчика загорается данная сигнальная лампа и срабатывает зуммер, следует немедленно остановить двигатель и определить причину (уровень тормозной жидкости, утечка и т.д.). При сильном падении уровня тормозной жидкости необходимо связаться с техническими специалистами Вашего дилера.



КРАСНЫЙ ИНДИКАТОР СТОЯНОЧНОГО ТОРМОЗА

Эта лампа загорается при включении стояночного тормоза.



КРАСНЫЙ ИНДИКАТОР НАРУШЕНИЯ В ЗАРЯДЕ АККУМУЛЯТОРНОЙ БАТАРЕИ

Если во время движения телескопического погрузчика загорается эта лампа и сработал зуммер, следует немедленно остановить двигатель и найти причину неисправности (электрическая сеть, приводной ремень генератора, генератор и т.д.).



КРАСНЫЙ ИНДИКАТОР НАРУШЕНИЯ ДАВЛЕНИЯ МАСЛА В ДВИГАТЕЛЕ

Если во время движения телескопического погрузчика загорелась эта лампа и сработал зуммер, следует немедленно остановить двигатель и найти причину неисправности (проверить уровень масла в двигателе, утечку и т.д.).



КРАСНЫЙ ИНДИКАТОР НАРУШЕНИЯ ТЕМПЕРАТУРЫ ОХЛАЖДАЮЩЕЙ ЖИДКОСТИ ДВИГАТЕЛЯ

Если во время движения телескопического погрузчика загорелась эта лампа и сработал зуммер, следует немедленно остановить двигатель и найти причину неисправности (уровень охлаждающей жидкости, утечка, радиатор и т.д.).



КРАСНЫЙ ИНДИКАТОР ЗАСОРЕНИЯ ВОЗДУШНОГО ФИЛЬТРА ИЛИ ФИЛЬТРА ОБРАТНОЙ МАГИСТРАЛИ

Загорание этой лампы и срабатывание зуммера сигнализирует о засорении вставки воздушного фильтра или вставки фильтра обратной гидравлической магистрали. Следует остановить двигатель и выполнить необходимые ремонтные работы (см. требования по очистке и замене в разделе: 3 - ТЕХНИЧЕСКОЕ ОБСЛУЖИВАНИЕ: ФИЛЬТРУЮЩИЕ ЭЛЕМЕНТЫ И РЕМНИ).



ЗЕЛЁНЫЙ ИНДИКАТОР УКАЗАТЕЛЕЙ ПОВОРОТОВ



ЗЕЛЁНЫЙ ИНДИКАТОР ГАБАРИТНЫХ ОГНЕЙ



ЗЕЛЁНЫЙ ИНДИКАТОР БЛИЖНЕГО СВЕТА



СИНИЙ ИНДИКАТОР ДАЛЬНЕГО СВЕТА

4 - СИГНАЛИЗАТОР ПРОДОЛЬНОЙ УСТОЙЧИВОСТИ

Это устройство предупреждает оператора о достижении пределов продольной устойчивости телескопического погрузчика. Необходимо помнить, что изменение поперечной устойчивости может уменьшить значения в верхней части грузовой диаграммы. Такие изменения не определяются сигнализатором.

В зависимости от типа работ режимы использования сигнализатора продольной устойчивости позволяют оператору использовать телескопический погрузчик в полной безопасности.

⚠ Оператор должен всегда соблюдать параметры грузовой диаграммы телескопического погрузчика и режим использования в зависимости от типа навесного оборудования.

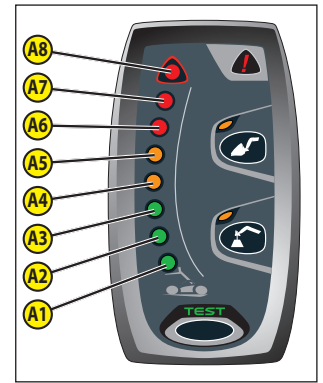

A - РЕЖИМ «ОБРАБОТКИ ГРУЗА/КОВША»

- По умолчанию при запуске погрузчика устройство находится в РЕЖИМЕ «ОБРАБОТКИ ГРУЗА/КОВША» за исключением случая, когда перед выключением двигателя был выбран РЕЖИМ «ПОДВЕШЕННОГО ГРУЗА».

A1 - A2 - A3: большой резерв продольной устойчивости.

A4 - A5: телескопический погрузчик приближается к пределу продольной устойчивости. Аварийная звуковая сигнализация выдает очень редкий периодический звук. Передвигаться, соблюдая осторожность.

A6: телескопический погрузчик близок к пределу продольной устойчивости. Аварийная звуковая сигнализация выдает редкий периодический звук. Передвигаться, соблюдая осторожность.

A7: телескопический погрузчик стоит совсем близко к пределу продольной устойчивости. Аварийная звуковая сигнализация выдает частый периодический звук. Передвигаться с большой осторожностью.

A8: телескопический погрузчик стоит на пределе допустимой продольной устойчивости. Аварийная звуковая сигнализация выдает очень частый периодический звук. Все «ОПАСНЫЕ» гидравлические движения отключены. Следует выполнять только безопасные гидравлические движения в следующем порядке; задвигание стрелы, поднятие стрелы.

ПРИМЕЧАНИЕ: когда стрела задвинута полностью, выключатель «ОПАСНЫХ» движений деактивируется.

B - РЕЖИМ «ПОДВЕШЕННОГО ГРУЗА»

⚠ Любое навесное грузоподъемное оборудование (лебедка, крановая стрела, крановая стрела с лебедкой, крюк) ДОЛЖНО обязательно использоваться с телескопическим погрузчиком, оснащенным устройством отключения гидравлических движений.

Обеспечивает большой резерв надежности, используется с короткой крановой стрелой или рым-болтом.

- Установить телескопический погрузчик в транспортное положение.

- Нажать кнопку  и удерживать нажатой в течение 2 секунд, переход в РЕЖИМ «ПОДВЕШЕННОГО ГРУЗА» будет подтвержден подачей звукового сигнала и загоранием индикатора.

- Возврат в РЕЖИМ «ОБРАБОТКИ ГРУЗА/КОВША» осуществляется нажатием кнопки .

A1 - A2 - A3: большой резерв продольной устойчивости.

A4 - A5: телескопический погрузчик приближается к пределу продольной устойчивости. Аварийная звуковая сигнализация выдает очень редкий периодический звук. Передвигаться, соблюдая осторожность.

A6: телескопический погрузчик близок к пределу продольной устойчивости. Аварийная звуковая сигнализация выдает редкий периодический звук. Передвигаться, соблюдая осторожность.

A7: телескопический погрузчик стоит совсем близко к пределу продольной устойчивости. Аварийная звуковая сигнализация выдает частый периодический звук. Передвигаться с большой осторожностью.

A8: телескопический погрузчик стоит на пределе допустимой продольной устойчивости. Аварийная звуковая сигнализация выдает очень частый периодический звук. Все «ОПАСНЫЕ» гидравлические движения отключены. Следует выполнять только безопасные гидравлические движения в следующем порядке; задвигание стрелы, поднятие стрелы.

ПРИМЕЧАНИЕ: Когда стрела задвинута полностью, выключатель «ОПАСНЫХ» движений деактивируется.

C - ДЕЗАКТИВАЦИЯ ФУНКЦИИ ВЫКЛЮЧЕНИЯ «ОПАСНЫХ» ГИДРАВЛИЧЕСКИХ ДВИЖЕНИЙ

Переключатель позволяет использовать или блокирует выключение «ОПАСНЫХ» гидравлических движений.

- Установить телескопический погрузчик в транспортное положение, стрела опущена и задвинута.

С ФУНКЦИЕЙ ВЫКЛЮЧЕНИЯ «ОПАСНЫХ» ГИДРАВЛИЧЕСКИХ ДВИЖЕНИЙ: ИНДИКАТОР C1 НЕ ГОРИТ:

ПРИМЕЧАНИЕ: Когда стрела задвинута полностью, выключатель «ОПАСНЫХ» движений деактивируется.

БЕЗ ФУНКЦИИ ВЫКЛЮЧЕНИЯ «ОПАСНЫХ» ГИДРАВЛИЧЕСКИХ ДВИЖЕНИЙ: ИНДИКАТОР C1 ГОРИТ:

- Позволяет использовать телескопический погрузчик со строительным или погрузочным ковшами.

⚠ В этом случае оператор получает информацию только с помощью визуального и аварийного звукового сигналов.



D - ПРОВЕРКА СИГНАЛИЗАТОРА И ОГРАНИЧИТЕЛЯ ПРОДОЛЬНОЙ УСТОЙЧИВОСТИ

- Кратковременно нажать кнопку , чтобы в любой момент времени проверить правильную работу сигнализатора продольной устойчивости.

- Правильная работа: все индикаторы загораются на две секунды и подается звуковой сигнал.

ПРИМЕЧАНИЕ: эта проверка не позволяет проконтролировать правильность настройки ограничителя продольной устойчивости, которая должна проверяться ежедневно или через 10 часов работы (см. раздел: 3 - ТЕХНИЧЕСКОЕ ОБСЛУЖИВАНИЕ: А - ЕЖЕСМЕННОЕ ЧЕРЕЗ КАЖДЫЕ 10 ЧАСОВ РАБОТЫ ТЕХНИЧЕСКОЕ ОБСЛУЖИВАНИЕ).

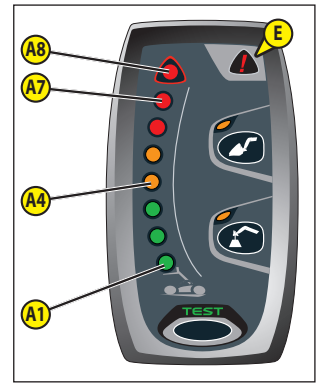

E - ИНДИКАТОР НЕИСПРАВНОСТИ

Непрерывное горение индикатора неисправности F в сочетании с включением индикаторов указывает на возникновение серьезной неисправности, которая может затронуть систему безопасности телескопического погрузчика. За необходимой информацией обращайтесь к Вашему дилеру.

- Горение индикатора неисправности  в сочетании с попеременным включением индикаторов A1, A7 и A4, A8 указывает на неисправность связи сигнализатора и ограничителя продольной устойчивости.

- Горение индикатора неисправности  в сочетании с индикаторами A7 и A8, горящими непрерывным светом, указывает на неисправность модуля.

F - ДАТЧИК НАГРУЗКИ

 Разборка и калибровка датчика нагрузки запрещены и могут выполняться только специально обученным персоналом. Свяжитесь с Вашим дилером.

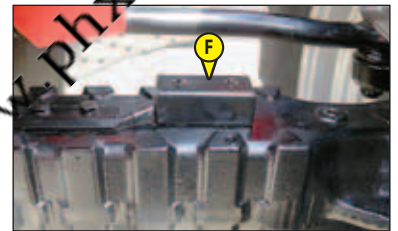

000 "ФЕНИКС" 8 (800) 550-61-49 www.phx-spb.ru

5 - АВАРИЙНАЯ ОСТАНОВКА

- В случае опасности, нажатие на аварийный выключатель останавливает двигатель и отключает любые гидравлические движения.
- Перед запуском телескопического погрузчика вытянуть кнопку аварийного выключателя.

! При нажатии этой кнопки будьте готовы к внезапной остановке гидравлических движений.

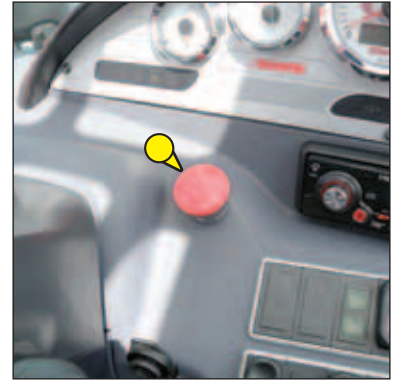

6 - АВАРИЙНЫЙ ВЫХОД

АВАРИЙНЫЙ МОЛОТОК

Аварийный молоток предназначен для выбивания стекла при невозможности покинуть кабину через дверь или открыть заднее окно.



7 - ПЕРЕКЛЮЧАТЕЛИ

ПРИМЕЧАНИЕ: расположение переключателей может изменяться в зависимости от опций.

A - ОПЦИЯ ЭЛЕКТРИЧЕСКОЕ ПИТАНИЕ НА ГОЛОВКЕ СТРЕЛЫ ЭЛЕКТРОМАГНИТНЫЙ КЛАПАН ГИДРОЛИНИИ СТРЕЛЫ

См. раздел: 2 - ОПИСАНИЕ: ОПИСАНИЕ И ИСПОЛЬЗОВАНИЕ ОПЦИЙ.

B - ОПЦИЯ СИНЕЕ РАБОЧЕЕ ОСВЕЩЕНИЕ СПЕРЕДИ И СЗАДИ

C - ИНДИКАТОРЫ ВЫРАВНИВАНИЯ КОЛЁС

D - АВАРИЙНЫЕ ОГНИ

E - ЗАДНИЕ ПРОТИВОТУМАННЫЕ ФОНАРИ

F - ОПЦИЯ САМООЧИЩАЮЩИЙСЯ ВЕНТИЛЯТОР

См. раздел: 2 - ОПИСАНИЕ: ОПИСАНИЕ И ИСПОЛЬЗОВАНИЕ ОПЦИЙ.

G - ВЫБОР РУЛЕВОГО УПРАВЛЕНИЯ

H - ВЫКЛЮЧЕНИЕ ТРАНСМИССИИ

Этот переключатель позволяет отключить трансмиссию педалью тормоза или выключателем трансмиссии на джойстике управления гидросистемой рабочего оборудования.

ПРИМЕЧАНИЕ: при любом положении трансмиссию можно выключить при помощи рычага переключения передач. (кроме MLT-X ... POWERSHIFT ...)

- Положение 1: лампа горит, можно отключать трансмиссию педалью тормоза и переключателем направления хода вперёд/нейтраль/назад.
- Положение 2: сигнальный индикатор не горит, можно отключать трансмиссию переключателем направления хода вперёд/нейтраль/назад.

ИСПОЛЬЗОВАНИЕ ВЫКЛЮЧЕНИЯ ТРАНСМИССИИ

Выключение трансмиссии педалью тормоза (положение 1).

- При обработке груза.

Выключение трансмиссии выключателем на джойстике управления гидросистемой рабочего оборудования (положение 2).

- При передвижении.
- Для медленного подвода и прогрессивного старта (тонкая обработка груза). Для оптимизации гидравлических движений, выключить трансмиссию через джойстик управления гидросистемой рабочего оборудования.
- Для начала движения на склоне.

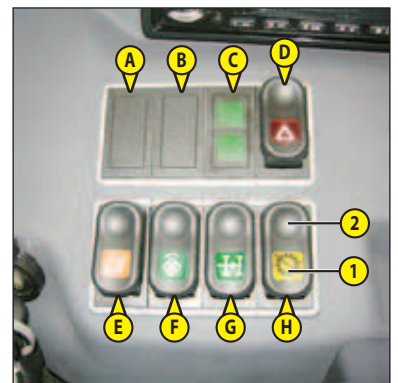

I - ПРОБЛЕСКОВЫЙ МАЯЧОК

J - РАБОЧИЕ ФАРЫ ПЕРЕДНИЕ И ЗАДНИЕ

K - ОПЦИЯ РАБОЧЕЕ ОСВЕЩЕНИЕ НА ГОЛОВКЕ СТРЕЛЫ

L - ОПЦИЯ

M - ОПЦИЯ БОКОВОЙ СТЕКЛООЧИСТИТЕЛЬ +СТЕКЛООЧИСТИТЕЛЬ КРЫШИ КАБИНЫ

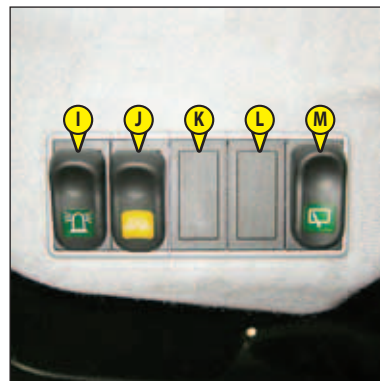

N/O - ОПЦИЯ ГИДРАВЛИЧЕСКИЙ КРЮК ДВОЙНОГО ДЕЙСТВИЯ ОДИНАРНОЕ ИЛИ ДВОЙНОЕ ДЕЙСТВИЕ ЗАДНЕГО ГИДРАВЛИЧЕСКОГО ПРИВОДА

См. раздел: 2 - ОПИСАНИЕ: ОПИСАНИЕ И ИСПОЛЬЗОВАНИЕ ОПЦИЙ.

P - ОПЦИЯ ГИДРОЗАМОК НАВЕСНОГО ОБОРУДОВАНИЯ

См. раздел: 2 - ОПИСАНИЕ: ОПИСАНИЕ И ИСПОЛЬЗОВАНИЕ ОПЦИЙ.

Q - ОПЦИЯ ВКЛЮЧЕНИЕ АМОРТИЗАЦИИ СТРЕЛЫ

См. раздел: 2 - ОПИСАНИЕ: ОПИСАНИЕ И ИСПОЛЬЗОВАНИЕ ОПЦИЙ.

R - НЕЙТРАЛИЗАЦИЯ ГИДРАВЛИЧЕСКИХ ДВИЖЕНИЙ

При движении по дороге настоятельно рекомендуется (обязательно для Германии) выключить все гидравлические движения. Сигнальная лампа указывает на использование.

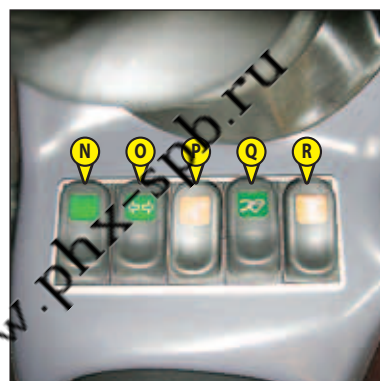

S - ВЫРАВНИВАНИЕ РАМЫ

MLT-X 1035 L Turbo LSU Série 6-E3

См. раздел: 2 - ОПИСАНИЕ: 20 - ДЖОЙСТИК УПРАВЛЕНИЯ ГИДРОСИСТЕМОЙ РАБОЧЕГО ОБОРУДОВАНИЯ С ВЫКЛЮЧАТЕЛЕМ ТРАНСМИССИИ.



T - ОТКЛЮЧЕНИЕ 6-Й ПЕРЕДАЧИ

MLT-X 735 -120 LSU POWERSHIFT Série 6-E3

См. раздел: 2 - ОПИСАНИЕ: 16 - РЫЧАГ ПЕРЕКЛЮЧЕНИЯ ПЕРЕДАЧ.

U - ИНДИКАТОР ПЕРЕДАЧИ

MLT-X 735 -120 LSU POWERSHIFT Série 6-E3

См. раздел: 2 - ОПИСАНИЕ: 16 - РЫЧАГ ПЕРЕКЛЮЧЕНИЯ ПЕРЕДАЧ.

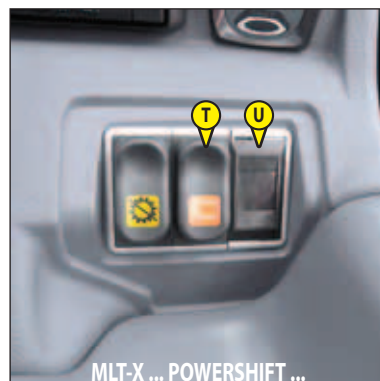

V - ОПЦИЯ ПРОСТОЕ ГИДРАВЛИЧЕСКОЕ ПОДКЛЮЧЕНИЕ НАВЕСНОГО ОБОРУДОВАНИЯ

См. раздел: 2 - ОПИСАНИЕ: ОПИСАНИЕ И ИСПОЛЬЗОВАНИЕ ОПЦИЙ.

W - ОПЦИЯ



8 - ПЕРЕКЛЮЧАТЕЛЬ РЕЖИМОВ ОСВЕЩЕНИЯ И ЗВУКОВОЙ СИГНАЛ

Переключатель управляет визуальными и акустическими сигналами.

- A - Все фары выключены, указатели поворотов выключены.
- B - Включен указатель правого поворота.
- C - Включен указатель левого поворота.
- D - Включены габаритные огни.
- E - Включен ближний свет фар и габаритные огни.
- F - Включен дальний свет фар и габаритные огни.
- G - При удерживании включается дальний свет фар.

При нажатии на переключатель раздается звуковой сигнал.

ПРИМЕЧАНИЕ: Положения D - E - F - G возможны без включения зажигания.

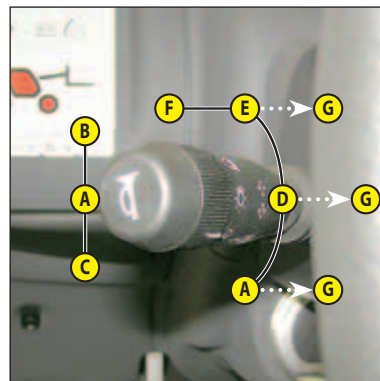

9 - ПЕРЕКЛЮЧАТЕЛЬ ПЕРЕДНЕГО И ЗАДНЕГО СТЕКЛООЧИСТИТЕЛЕЙ

ПЕРЕДНИЙ СТЕКЛООЧИСТИТЕЛЬ

- A - Передний стеклоочиститель выключен.
- B - Передний стеклоочиститель работает на медленной скорости.
- C - Передний стеклоочиститель работает на быстрой скорости.
- D - Передний стеклоомыватель включается импульсным нажатием.

ЗАДНИЙ СТЕКЛООЧИСТИТЕЛЬ

- E - Задний стеклоочиститель выключен.
- F - Задний стеклоочиститель работает.

ПРИМЕЧАНИЕ: данные функции работают только при включенном зажигании.

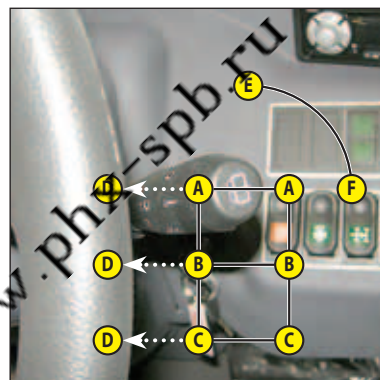

10 - ЗАМОК ЗАЖИГАНИЯ

MLT-X ... -120 ...

Замок зажигания имеет пять положений:

- P - Зажигание выключено, парковка.
- O - Зажигание выключено, двигатель заглушен.
- I - Зажигание и подогрев.
- II - Не используется.
- III - Пуск двигателя, при отпускании ключа возврат в положение I.

MLT-X ... Turbo ...

Замок зажигания имеет пять положений:

- P - Зажигание выключено, парковка.
- O - Зажигание выключено, двигатель заглушен.
- I - Зажигание включено.
- II - Подогрев двигателя.
- III - Пуск двигателя, при отпускании ключа возврат в положение I.

11 - ПРЕДОХРАНИТЕЛИ И РЕЛЕ В КАБИНЕ

- Снять панель 1 плавких предохранителей и реле.

ПРИМЕЧАНИЕ: Наклейка на внутренней стороне защитной крышки разъясняет о назначении компонентов, описанных ниже.

! Необходимо заменять использованный плавкий предохранитель новым того же калибра. Использование восстановленных плавких предохранителей запрещается.

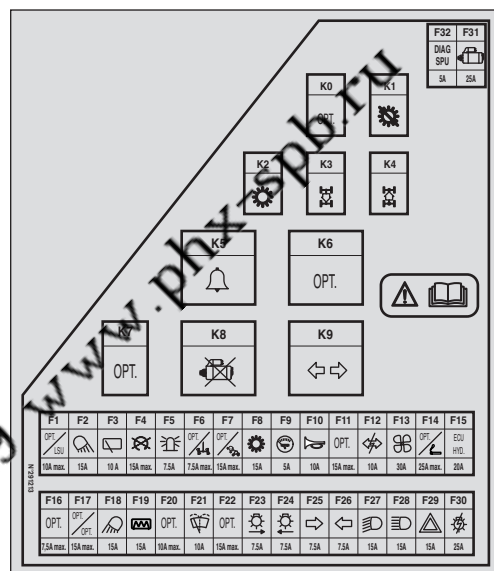
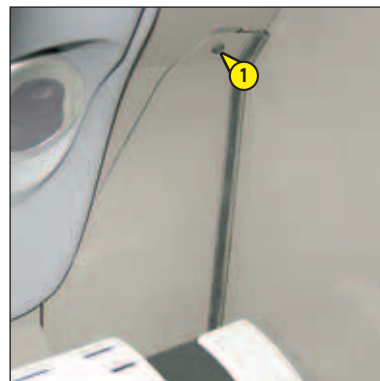

- F1 - Гидравлический модуль управления (7,5A). MLT-X ... LSU
 - ОПЦИЯ.
- F2 - Заднее рабочее освещение (15A).
- F3 - Стеклоочиститель заднего стекла (10A).
 - Стеклоочиститель стекла в крыше кабины (10A).
 - Стеклоочиститель бокового стекла (10A).
- F4 - Электромагнитный клапан остановки двигателя (10A). MLT-X ... Turbo LSU
 - Модуль управления двигателем (10A). MLT-X ... -120 LSU
- F5 - Проблесковый маячок (7,5A).
- F6 - Выравнивание колёс (5A).
 - ОПЦИЯ.
- F7 - Сигнализатор и ограничитель продольной устойчивости (7,5A).
 - Дезактивация функции выключения опасных гидравлических движений (7,5A).
 - ОПЦИЯ Синее рабочее освещение спереди и сзади (15A).
- F8 - Переключатель направления хода вперёд/нейтральная/назад (15A).
 - Выключатель трансмиссии (15A).
 - Фонари заднего хода (15A).
 - ОПЦИЯ Звуковой сигнал заднего хода (15A).
- F9 - Панель сигнальных ламп (5A).
- F10 - Звуковой сигнал (10A).
 - Аварийный выключатель (10A).
- F11 - ОПЦИЯ Рабочее освещение на головке стрелы (15A).
- F12 - Блок указателей поворотов (10A).
- F13 - Вентиляция/отопление (30A).
- F14 - Прикуриватель (10A).
 - ОПЦИЯ.
- F15 - Модуль управления гидравлическими движениями (20A).
- F16 - Диагностический разъём (5A).
 - ОПЦИЯ.
- F17 - ОПЦИЯ Самоочищающийся вентилятор CLEANFLIX (10A).
 - ОПЦИЯ Имобилайзер FINTRONIC (10A).
 - ОПЦИЯ Противоугонная система MODCOB / MODCLE (10A).
 - ОПЦИЯ Предварительное оснащение задним гидравлическим приводом (10A).
 - ОПЦИЯ Предварительное оснащение двумя задними гидравлическими приводами (15A).
- F18 - Рабочее освещение спереди (15A).
- F19 - ОПЦИЯ.
- F20 - ОПЦИЯ Пневматическое сиденье (10A).
 - ОПЦИЯ.
- F21 - Стеклоочиститель и стеклоомыватель лобового стекла (10A).
- F22 - ОПЦИЯ Амортизация стрелы (10A).
 - ОПЦИЯ Электрическое питание на головке стрелы (5A).
 - ОПЦИЯ Электромагнитный клапан гидролинии стрелы (7,5A).
- F23 - Правые габаритные огни (7,5A).
 - Освещение приборной панели (7,5A).
- F24 - Левые габаритные огни (7,5A).
 - Освещение пластины номерного знака (7,5A).
- F25 - Правые указатели поворотов (7,5A).
- F26 - Левые указатели поворотов (7,5A).
- F27 - Ближний свет (15A).
 - Индикатор ближнего света (15A).
 - Задние противотуманные фонари (15A).
- F28 - Дальний свет (15A).
 - Лампа дальнего света фар (15A).
- F29 - Аварийные огни (15A).
 - Потолочный светильник кабины (15A).
 - Питание противоугонного устройства (15A).
 - Часы (15A).
 - Счетчик числа оборотов (15A).
- F30 - Переключатель режимов освещения, звукового сигнала и указателей поворотов (25A).

- F31 - Стартер (25А).
- F32 - Диагностический разъём (5А).
 - Модуль управления гидравлическими движениями (5А).

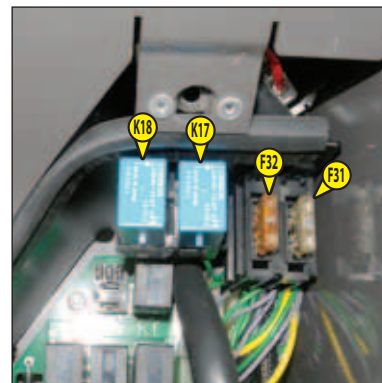

- K0 - ОПЦИЯ.
- K1 - Реле выключения трансмиссии.
- K2 - Реле выключения трансмиссии. кроме MLT-X ... POWERSHIFT ...
- K3 - Реле заднего хода.
- K4 - Реле переднего хода. кроме MLT-X ... POWERSHIFT ...
- K5 - Реле зуммера.
- K6 - ОПЦИЯ.
- K7 - ОПЦИЯ.
- K8 - Реле включения системы безопасности.
- K9 - Блок указателей поворотов.
- K17 - Реле сигнального модуля.
- K18 - Реле безопасности нейтрального положения рычага переключения передач. кроме MLT-X ... POWERSHIFT ...

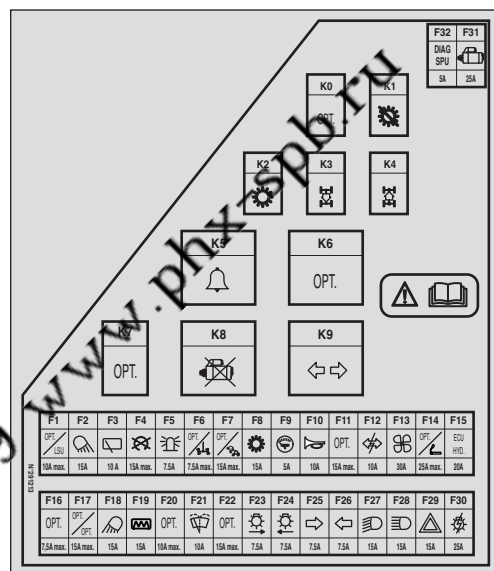

- Для доступа к предохранителю следует поднять крышку 2 инструментального ящика.

F33 - Гидравлический модуль управления (1А). MLT-X ... LPT

- Снять кожу 3 и 4 с консоли гидроприводов, чтобы получить доступ к реле.

K10 - ОПЦИЯ Отключение амортизации стрелы.

K11 - ОПЦИЯ Питание амортизации стрелы.

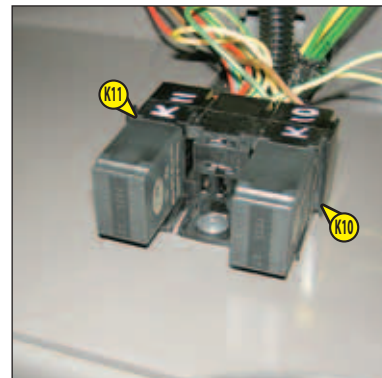
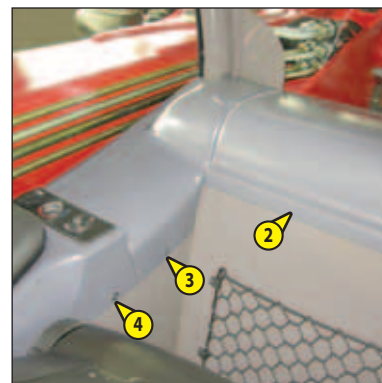

000 "ФЕНИКС" 8 (800) 350-61-49 www.phx-spb.ru

12 - ПРЕДОХРАНИТЕЛИ И РЕЛЕ ПОД КАПОТОМ ДВИГАТЕЛЯ

Снять кожух 1 и открыть крышку 2 для доступа к плавким предохранителям и реле.

! Необходимо заменять использованный плавкий предохранитель новым того же калибра. Использование восстановленных плавких предохранителей запрещается.

- F40 - Замок зажигания (40А). MLT-X ... Turbo
- Замок зажигания (80А). MLT-X ... -120
- F41 - Замок зажигания (40А). MLT-X ... Turbo
- Модуль управления двигателем (30А). MLT-X ... -120
- F42 - Предварительный подогрев двигателя (80А).
- F43 - Генератор (80А). MLT-X ... Turbo
- Генератор (100А). MLT-X ... -120
- F47 - ОПЦИЯ Подогрев дизельного топлива (15А). MLT-X ... Turbo

- K15 - ОПЦИЯ Подогрев дизельного топлива. MLT-X ... Turbo
- K16 - Реле подогрева двигателя.

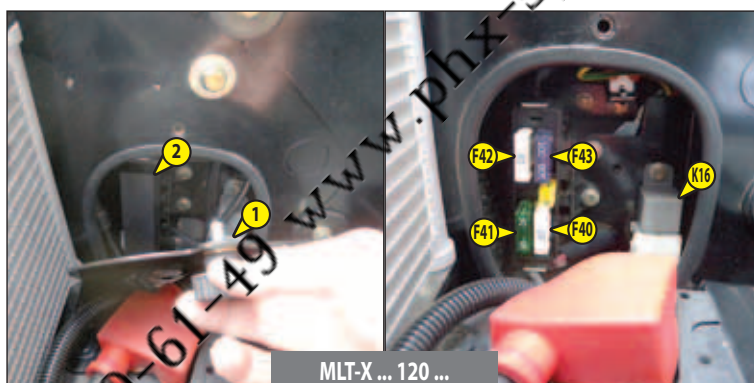
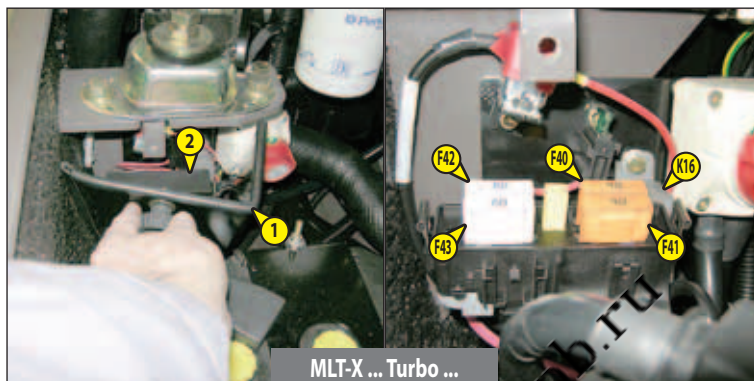

13 - ДИАГНОСТИЧЕСКИЙ РАЗЪЕМ



ООО "ФЕНИКС" 8 (800) 550-61-49

15 - ПЕДАЛЬ ТОРМОЗА И ВЫКЛЮЧЕНИЯ ТРАНСМИССИИ

Педаль воздействует на передние и задние колеса посредством гидравлической тормозной системы, позволяет затормозить и остановить телескопический погрузчик. В зависимости от положения выключателя трансмиссии педаль тормоза может отключать трансмиссию. (см. раздел: 2 - ОПИСАНИЕ: 5 - ПЕРЕКЛЮЧАТЕЛИ).

16 - РЫЧАГ ПЕРЕКЛЮЧЕНИЯ ПЕРЕДАЧ С ВЫКЛЮЧАТЕЛЕМ ТРАНСМИССИИ

MLT-X 735 Turbo LSU Série 6-E3
MLT-X 735 -120 LSU Série 6-E3
MLT-X 741 -120 LSU Série 6-E3
MLT-X 1035 L Turbo LSU Série 6-E3

Для переключения передачи следует нажать кнопку 1 выключателя трансмиссии на рычаге переключения передач.

- 1ая передача: Вправо назад.
- 2ая передача: Вправо вперед.
- 3я передача: Влево назад.
- 4ая передача: Влево вперед.

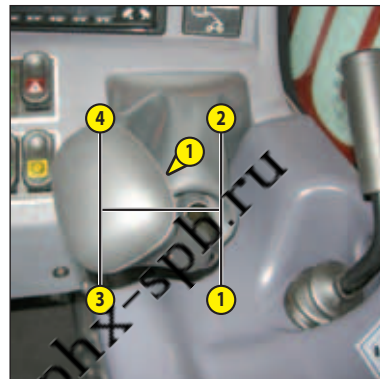

ИСПОЛЬЗОВАНИЕ КОРОБКИ ПЕРЕКЛЮЧЕНИЯ ПЕРЕДАЧ

- На данном телескопическом погрузчике с гидротрансформатором нет необходимости начинать движение на 1-й передаче, а затем переходить на повышенную передачу.

⚠ *Выбор передачи следует делать в соответствии с выполняемой работой. Неправильный выбор передачи может повлечь за собой быстрое повышение температуры масла из-за чрезмерного проскальзывания гидротрансформатора и в конечном итоге, привести к серьезным повреждениям коробки передач (требуется немедленно остановить и сменить условия работы, если загорелся индикатор температуры масла коробки передач). При неправильном выборе передачи возможно снижение скорости движения телескопического погрузчика. При повышении тягового усилия скорость движения на г-й (к примеру, на 3-й) передаче будет ниже скорости движения на г-1 (на 2-й вместо 3-ей) передаче.*

Рекомендуется использовать следующие передачи в соответствии с выполняемыми работами.

- НА ДОРОГЕ:
 - Включить 3-ю передачу и переключиться на 4-ю передачу, если позволяют дорожные условия.
 - В холмистой местности, включить 2-ю передачу и переключиться на 3-ю передачу, если позволяют дорожные условия.
- С ПРИЦЕПОМ НА ДОРОГЕ:
 - Включить 2-ю передачу и переключиться на 3-ю передачу, если позволяют дорожные условия.
- ОБРАБОТКА ГРУЗА:
 - 3-я передача.
 - 2-я передача при работе в ограниченном пространстве.
- ПОГРУЗОЧНЫЕ РАБОТЫ (с ковшом, вилами для навоза и т.п.):
 - 2-я передача.
- ЗЕМЛЯНЫЕ РАБОТЫ:
 - 1-я передача.

16 - РЫЧАГ ПЕРЕКЛЮЧЕНИЯ ПЕРЕДАЧ

MLT-X 735 - 120 LSU POWERSHIFT Série 6-E3

Кнопки 1 и 2 обеспечивают выбор передачи. Выбранная передача отображается на указателе 3.

6 передач для хода вперёд и 3 передачи для хода назад

ПРИМЕЧАНИЕ: При переключении реверса, выбранная передача не меняется, за исключением 4, 5 и бой передачи при движении вперёд, которые переключаются на 3-ю передачу при движении назад.

ИСПОЛЬЗОВАНИЕ КОРОБКИ ПЕРЕКЛЮЧЕНИЯ ПЕРЕДАЧ

- На данном телескопическом погрузчике с гидротрансформатором нет необходимости начинать движение на 1-й передаче, а затем переходить на повышенную передачу.

! *Выбор передачи следует делать в соответствии с выполняемой работой. Неправильный выбор передачи может повлечь за собой быстрое повышение температуры масла из-за чрезмерного проскальзывания гидротрансформатора и в конечном итоге, привести к серьёзным повреждениям коробки передач (требуется немедленно остановить и сменить условия работы, если загорелся индикатор температуры масла коробки передач). При неправильном выборе передачи возможно снижение скорости движения телескопического погрузчика. При повышении тягового усилия скорость движения на r-й (к примеру, на 3-й) передаче будет ниже скорости движения на r-1 (на 2-й вместо 3-ей) передаче.*

Рекомендуется использовать следующие передачи в соответствии с выполняемыми работами.

• НА ДОРОГЕ:

Включить 4-ю передачу, затем переключиться на 5 и 6 передачу, если позволяют дорожные условия.

В холмистой местности, включить 3-ю передачу, переключиться на 4 и 5 передачу, если позволяют дорожные условия. Запрещено использовать 6-ю передачу.

• С ПРИЦЕПОМ НА ДОРОГЕ:

Включить 2-ю передачу и переключиться до 5-ой передачи, если позволяют дорожные условия.

• ОБРАБОТКА ГРУЗА:

3-я, 4-я или 5-я передача. Запрещено использовать 6-ю передачу

2-я передача при работе в ограниченном пространстве

• ПОГРУЗОЧНЫЕ РАБОТЫ (с ковшом, вилами для навоза и т.д.):

2-я передача.

• ЗЕМЛЯНЫЕ РАБОТЫ:

1-я передача.

ВЫКЛЮЧАТЕЛЬ 6 ПЕРЕДАЧИ

Этот выключатель 4 даёт разрешение на использование или выключает 6-ю передачу. Им следует пользоваться в зависимости от выполняемой работы. При выключении 6-ой передачи на выключателе загорается индикатор.

! *Следует пользоваться данной функцией при обработке груза, при движении с прицепом и движении в холмистой местности, во избежание перегрева коробки передач. Выключение 6-ой передачи обеспечивает ограничение скорости при движении с прицепом.*

17 - РЫЧАГ СТОЯНОЧНОГО ТОРМОЗА

Во избежание случайного выключения рычаг стояночного тормоза оснащен предохранительным устройством.

- Для включения стояночного тормоза потянуть рычаг назад (положение А).

- Для выключения снять рычаг стояночного тормоза с предохранителя и нажать его вперед (положение В).

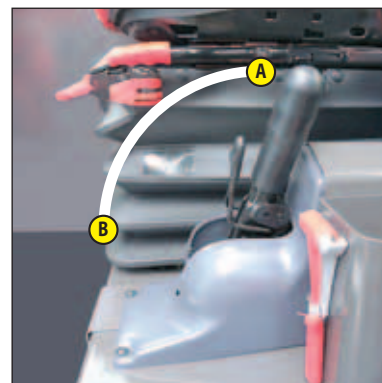
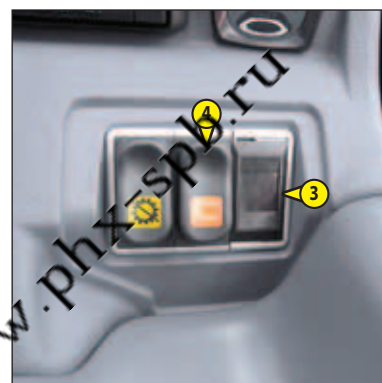

18 - ПЕРЕКЛЮЧАТЕЛЬ НАПРАВЛЕНИЯ ХОДА ВПЕРЁД/НЕЙТРАЛЬНАЯ/НАЗАД

ПЕРЕДНИЙ ХОД: передвинуть переключатель вперед (положение А).

ЗАДНИЙ ХОД: передвинуть переключатель назад (положение В).

НЕЙТРАЛЬНОЕ ПОЛОЖЕНИЕ: чтобы завести погрузчик, переключатель должен находиться в нейтральном положении (положение С).

При переключении реверса следует передвигаться медленно без ускорения.

ПРИМЕЧАНИЕ: Фонари заднего хода указывают на движение погрузчика назад. В качестве ОПЦИИ можно установить звуковой сигнал заднего хода.

МЕРЫ БЕЗОПАСНОСТИ ПРИ ПЕРЕМЕЩЕНИИ ПОГРУЗЧИКА

Разрешение на перемещение погрузчика выдаётся электронным модулем. Чтобы оператор мог выполнить перемещение вперед или назад, он должен соблюдать следующий порядок действий:

- 1 - надлежащим образом устроиться на сиденье водителя,
- 2 - отпустить стояночный тормоз,
- 3 - включить передний или задний ход.

Чтобы остановить погрузчик, он должен выполнить следующий порядок действий:

- 1 - Поставить рычаг переключения хода в нейтральное положение,
- 2 - затянуть стояночный тормоз,
- 3 - спуститься с погрузчика.

ПРИМЕЧАНИЕ: Если оператор покидает пост управления с включенным передним или задним ходом, раздаётся непрерывный звуковой сигнал, оператор может вернуться в кабину и продолжить движение вперед или назад.

Если звуковой сигнал становится прерывистым, чтобы продолжить движение, оператор должен сесть на сиденье, поставить рычаг переключения хода в нейтральное положение и затем включить передний или задний ход.

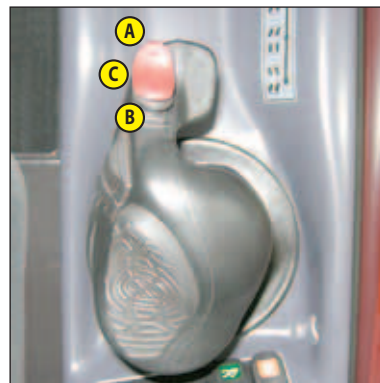

19 - РЫЧАГ ВЫБОРА РЕЖИМА РУЛЕВОГО УПРАВЛЕНИЯ

А - ЗЕЛЁНЫЕ ИНДИКАТОРЫ ВЫРАВНИВАНИЯ КОЛЁС

Эти зелёные индикаторы загораются при параллельном погрузчику положении колес на передней и задней оси. Индикатор А1 показывает положение передних колёс, а индикатор А2 - задних колес.

! Перед изменением режима рулевого управления следует установить параллельно погрузчику все 4 колеса. Никогда не менять режим рулевого управления в движении.

В - РЫЧАГ ВЫБОРА РУЛЕВОГО УПРАВЛЕНИЯ

В1 - Передние управляющие колёса (движение по дороге). 

В2 - Передние и задние управляющие колеса в противоположных направлениях (4-х колесное управление). 

В3 - Передние и задние управляющие колеса в одном направлении (крабовый ход). 

С - ПЕРЕКЛЮЧАТЕЛЬ ИНДИКАТОРОВ ВЫРАВНИВАНИЯ КОЛЕС

Переключатель включает индикаторы выравнивания колес. При включении загорается индикатор на переключателе.

КОНТРОЛЬ ВЫРАВНИВАНИЯ КОЛЕС

- Включить переключатель (загорится индикатор на переключателе).
- Переключить рычаг выбора режима рулевого управления В в положение В2 (4-х колесное управление).
- Поворачивая руль, выровнять задние колеса. При этом загорится индикатор А2.
- Переключить рычаг выбора режима рулевого управления В в положение В1 (движение по дороге).
- Поворачивая руль, выровнять передние колеса. При этом загорится индикатор А1.

! Перед движением по дороге необходимо проверить выравнивание задних колес и включить режим управления передними колесами. Во время движения на телескопическом погрузчике следует регулярно проверять выравнивание задних колес при помощи индикатора. При отклонениях консультируйтесь с Вашим дилером.

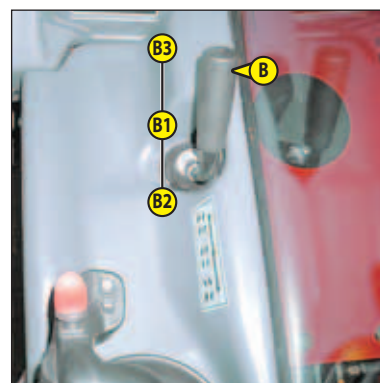

20 - ДЖОЙСТИК УПРАВЛЕНИЯ ГИДРОСИСТЕМОЙ РАБОЧЕГО ОБОРУДОВАНИЯ С ВЫКЛЮЧАТЕЛЕМ ТРАНСМИССИИ

! Запрещается изменять давление в гидравлической системе при помощи клапана регулировки давления. При подозрении на неполадки свяжитесь с Вашим дилером. ЛЮБОЕ ПОСТОРОННЕЕ ВМЕШАТЕЛЬСТВО АННУЛИРУЕТ ГАРАНТИЙНЫЕ ОБЯЗАТЕЛЬСТВА.

! Управлять гидросистемой следует плавно, без рывков, во избежание несчастных случаев, связанных с колебаниями телескопического погрузчика.

ПРИМЕЧАНИЕ: для сброса давления в гидроаккумуляторе рулевого управления следует поворачивать рулевое колесо.

ПРИМЕЧАНИЕ: При движении по дороге, настоятельно рекомендуется (обязательно для Германии) выключить все гидравлические движения. (см. раздел: 2 - ОПИСАНИЕ: 7 - ПЕРЕКЛЮЧАТЕЛИ).

MLT-X 735 Turbo LSU Série 6-E3

MLT-X 735 -120 LSU Série 6-E3

MLT-X 735 -120 LSU POWERSHIFT Série 6-E3

MLT-X 741 -120 LSU Série 6-E3

A - Рычаг управления подъемом и наклоном.

B - Кнопка для выдвижения и задвигания телескопической стрелы.

C - Кнопка управления навесным оборудованием.

D - Кнопка управления для опции электроклапана на гидролинии стрелы.

ПОДЪЕМ И ОПУСКАНИЕ ГРУЗА

- Для подъема груза переместить джойстик A назад.
- Для опускания груза переместить джойстик A вперед.

НАКЛОН КАРЕТКИ

- Для наклона каретки назад переместить джойстик A влево.
- Для наклона каретки вперед переместить джойстик A вправо.

ВЫДВИЖЕНИЕ И ЗАДВИГАНИЕ СТРЕЛЫ

- Для выдвижения стрелы переключить кнопку B вперед.
- Для задвигания стрелы переключить кнопку B назад.

НАВЕСНОЕ ОБОРУДОВАНИЕ

- Переключить кнопку C вперед или назад.

ОПЦИЯ ЭЛЕКТРИЧЕСКОЕ ПИТАНИЕ НА ГОЛОВКЕ СТРЕЛЫ ЭЛЕКТРОМАГНИТНЫЙ КЛАПАН ГИДРОЛИНИИ СТРЕЛЫ

- Кнопка D (см. раздел: 2 - ОПИСАНИЕ: ОПИСАНИЕ И ИСПОЛЬЗОВАНИЕ ОПЦИЙ).

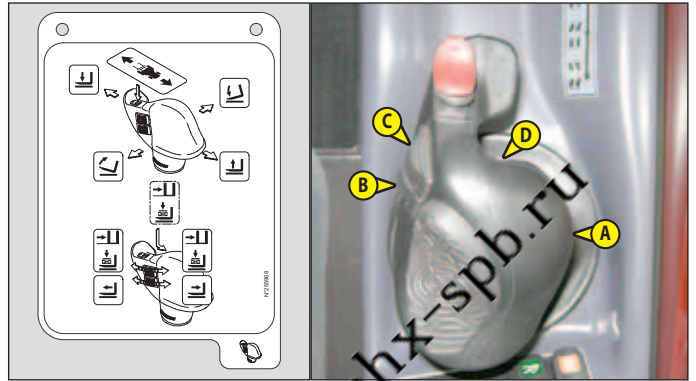

MLT-X 735 Turbo LSU Série 6-E3

MLT-X 735 -120 LSU Série 6-E3

MLT-X 741 -120 LSU Série 6-E3

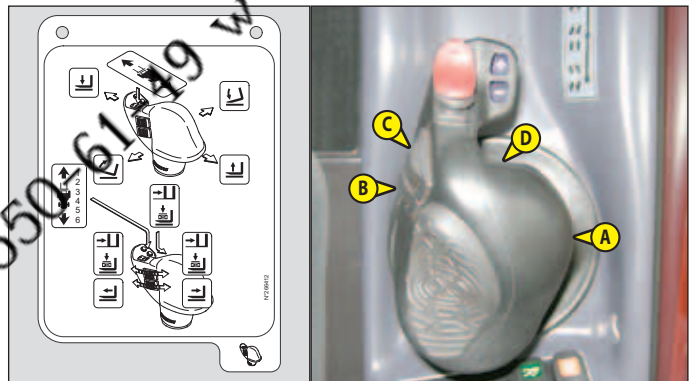

MLT-X 735 -120 LSU POWERSHIFT Série 6-E3

MLT-X 1035 L Turbo LSU Série 6-E3

A - Рычаг управления подъемом и наклоном.

B - Кнопка для выдвижения и задвигания телескопической стрелы.

C - Кнопка управления навесным оборудованием.

D - Кнопка управления для опции электроклапана на гидролинии стрелы.

E - Кнопка выравнивания рамы.

ПОДЪЕМ И ОПУСКАНИЕ ГРУЗА

- Для подъема груза переместить джойстик A назад.
- Для опускания груза переместить джойстик A вперед.

НАКЛОН КАРЕТКИ

- Для наклона каретки назад переместить джойстик A влево.
- Для наклона каретки вперед переместить джойстик A вправо.

ВЫДВИЖЕНИЕ И ЗАДВИГАНИЕ СТРЕЛЫ

- Для выдвижения стрелы переключить кнопку B вперед.
- Для задвигания стрелы переключить кнопку B назад.

НАВЕСНОЕ ОБОРУДОВАНИЕ

- Переключить кнопку C вперед или назад.

ОПЦИЯ ЭЛЕКТРИЧЕСКОЕ ПИТАНИЕ НА ГОЛОВКЕ СТРЕЛЫ ЭЛЕКТРОМАГНИТНЫЙ КЛАПАН ГИДРОЛИНИИ СТРЕЛЫ

- Нажать кнопку D (см. раздел: 2 - ОПИСАНИЕ: ОПИСАНИЕ И ИСПОЛЬЗОВАНИЕ ОПЦИЙ).

ВЫРАВНИВАНИЕ РАМЫ

- Переключить кнопку E влево для наклона погрузчика влево.
- Переключить кнопку E вправо для наклона погрузчика вправо.

ПРИМЕЧАНИЕ: выравнивание рамы возможно только при высоте оси наклона каретки менее 3м50см от земли и при задвинутой стреле.

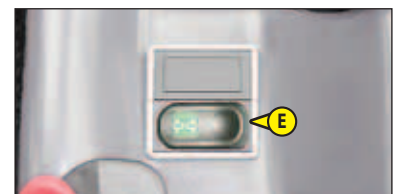
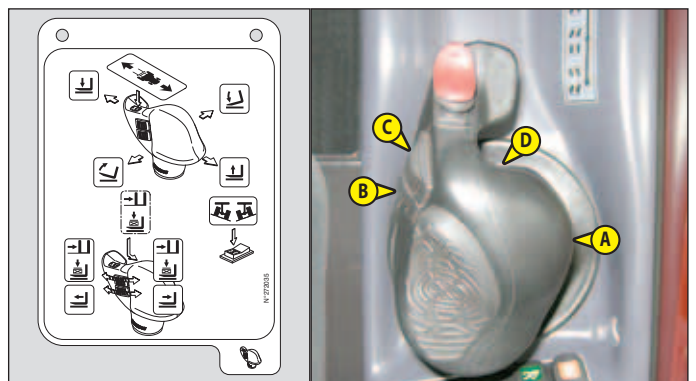

21 - КАРТОЧКИ С ОПИСАНИЕМ ФУНКЦИЙ

Эти карточки содержат описание органов управления гидравликой и грузовые диаграммы навесного оборудования, которым оснащён телескопический погрузчик.



22 - ИНДИКАТОР УРОВНЯ

Кроме MLT-X 1035 L Turbo LSU Série 6-E3

Уровнемер предназначен для проверки оператором горизонтального положения телескопического погрузчика.

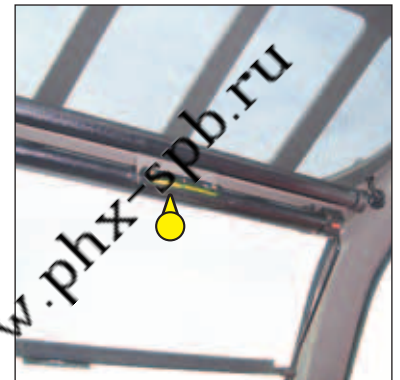

22 - ИНДИКАТОРЫ УРОВНЯ

Только для MLT-X 1035 L Turbo LSU Série 6-E3

A - ИНДИКАТОР НАКЛОНА ПЕРЕДНЕЙ ОСИ

Выравнивание двух отметок указывает на параллельность шасси по отношению к передней оси.

B - УРОВНЕМЕР

Уровнемер предназначен для проверки оператором горизонтального положения телескопического погрузчика.

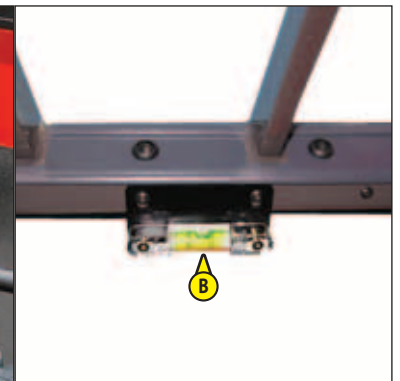
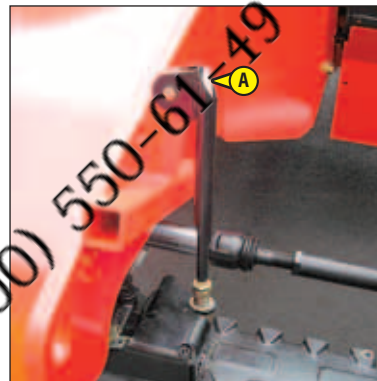

23 - РУКОЯТКА УПРАВЛЕНИЯ ОБОГРЕВАТЕЛЕМ

A - РУКОЯТКА УПРАВЛЕНИЯ ВЕНТИЛЯТОРОМ ОБОГРЕВАТЕЛЯ

Данная рукоятка управляет 3-х скоростным вентилятором обогревателя.

B - РУКОЯТКА УСТАНОВКИ ТЕМПЕРАТУРЫ ОБОГРЕВАТЕЛЯ

Позволяет регулировать температуру в кабине оператора.

B1 - Кран обогревателя закрыт. Вентилятор нагнетает свежий воздух.

B2 - Кран обогревателя полностью открыт. Вентилятор нагнетает теплый воздух.

Промежуточные положения позволяют регулировать температуру.

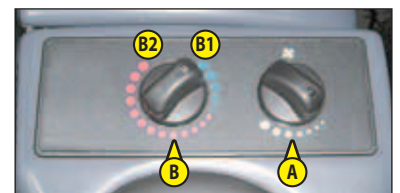

23 - РУКОЯТКА УПРАВЛЕНИЯ КОНДИЦИОНЕРОМ (ОПЦИЯ КОНДИЦИОНЕР)

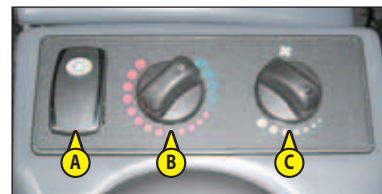

- !** Кондиционер включается только после пуска телескопического погрузчика. При работающем кондиционере дверь и окна кабины телескопического погрузчика должны быть закрыты.
Зимой: С целью поддержания работоспособности кондиционера следует раз в неделю запускать компрессор на непродолжительное время для смазки внутренних уплотнений.
В холодную погоду: Перед включением компрессора хладагент следует прогреть двигатель, чтобы скопившийся в нижней точке контура компрессора хладагент перешел в газообразное состояние под воздействием тепла от двигателя и не повредил компрессор.

- !** При перебоях в работе кондиционера обратитесь к Вашему дилеру (см. раздел: 3 - ТЕХНИЧЕСКОЕ ОБСЛУЖИВАНИЕ: F - ТЕХНИЧЕСКОЕ ОБСЛУЖИВАНИЕ ЧЕРЕЗ 2000 ЧАСОВ РАБОТЫ). Запрещается производить ремонт кондиционера самостоятельно.

ОПИСАНИЕ УПРАВЛЕНИЯ КОНДИЦИОНЕРОМ

- A - Рукоятка со световым индикатором для включения и отключения системы кондиционера, когда кнопка «С» стоит в положении 1, 2 или 3.
- B - Рукоятка для установки температуры воздуха.
- C - Кнопка для регулирования потока воздуха и скорости вентилятора. В положении «0» система кондиционирования воздуха отключена.

ПРИМЕЧАНИЕ: Возможно вытекание конденсата под телескопический погрузчик, особенно при высокой температуре окружающего воздуха и высокой влажности.

Для нормальной работы системы кондиционирования, воздухозаборники не должны быть забиты снегом или листьями.

При работающем кондиционере должна быть открыта, по меньшей мере, одна из решеток кабины, во избежание замораживания испарителя.

РЕЖИМ ОБОГРЕВАТЕЛЯ

Для работы обогревателя требуется:

- A - Выключить рукоятку со световым индикатором.
- B - Установить требуемую температуру.
- C - Переключить в требуемое положение 1, 2 или 3.

РЕЖИМ КОНДИЦИОНЕРА

Для работы обогревателя требуется:

- A - Включить рукоятку со световым индикатором.
- B - Установить требуемую температуру.
- C - Переключить в требуемое положение 1, 2 или 3.

РЕЖИМ ТУМАНОУЛАВЛИВАНИЯ

Для работы обогревателя требуется:

- A - Включить рукоятку со световым индикатором.
- B - Установить требуемую температуру.
- C - Переключить в требуемое положение 1, 2 или 3.

ПРИМЕЧАНИЕ: Для лучшей эффективности следует направить воздухопроводы на стекла кабины.

24 - ФИЛЬТР ВЕНТИЛЯТОРА КАБИНЫ

См. раздел: 3 - ТЕХНИЧЕСКОЕ ОБСЛУЖИВАНИЕ: D - ТЕХНИЧЕСКОЕ ОБСЛУЖИВАНИЕ ЧЕРЕЗ 500 ЧАСОВ РАБОТЫ.

25 - ОТПОТЕВАТЕЛИ ЛОБОВОГО СТЕКЛА

Для лучшей эффективности следует закрыть воздухопроводы обогревателя.

26 - ВОЗДУХОВОДЫ ОБОГРЕВАТЕЛЯ

Из воздухопроводов обогревателя воздух поступает внутрь кабины и на боковые стекла.

27 - ПАНЕЛЬ РЕЗЕРВУАРОВ ТОРМОЗНОЙ ЖИДКОСТИ И СТЕКЛОМЫВАТЕЛЯ

- Выкрутить винт 1 и снять панель резервуаров тормозной жидкости и стеклоомывателя (См. раздел: 3 - ТЕХНИЧЕСКОЕ ОБСЛУЖИВАНИЕ: В - КАЖДЫЕ 50 ЧАСОВ РАБОТЫ).



28 - ФИКСАТОР ПОЛОЖЕНИЯ РУЛЕВОЙ КОЛОНКИ

Предназначен для фиксации угла наклона и высоты рулевой колонки при регулировке.

- Потянуть за рычаг 1, чтобы отрегулировать положение руля.
- Надавить на рычаг 1, чтобы зафиксировать руль в требуемом положении.



29 - ЗАМОК ДВЕРИ

При поставке телескопического погрузчика к нему прилагается два ключа, запирающие дверь кабины.

30 - РЫЧАГ ФИКСАТОРА ВЕРХНЕЙ ЧАСТИ ДВЕРИ

31 - КНОПКА ФИКСАТОРА ОТКРЫТОГО ПОЛОЖЕНИЯ ВЕРХНЕЙ ЧАСТИ ДВЕРИ

32 - РУКОЯТКА ФИКСАТОРА ЗАДНЕГО СТЕКЛА

АВАРИЙНЫЙ ВЫХОД

Если при аварии выход из кабины через дверь или лобовое стекло невозможен, использовать заднее окно в качестве аварийного выхода.

ПРИМЕЧАНИЕ: в качестве ОПЦИИ на заднее стекло может быть установлена предохранительная цепочка.

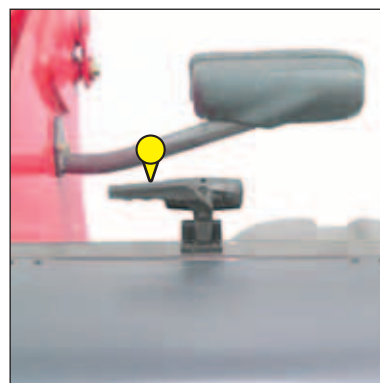

33 - ОТСЕК ДЛЯ ДОКУМЕНТОВ

Следует хранить руководство по эксплуатации в отсеке для документов.



34 - ПРОТИВОСОЛНЕЧНЫЙ КОЗЫРЁК

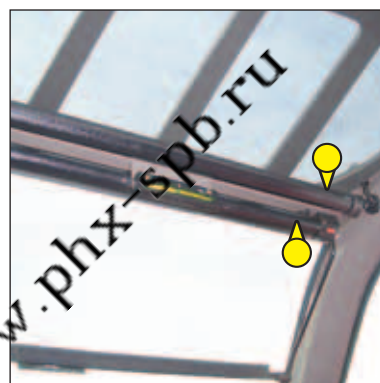

35 - ПЛАФОН КАБИНЫ

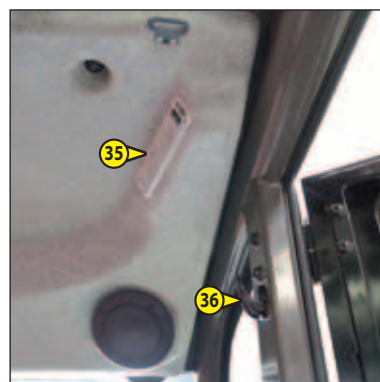

36 - КРЮЧОК



37 - ПРИКУРИВАТЕЛЬ

Для устройства 12 В и силы тока макс. 10А.

000 "ФЕНИКС" 8 (800) 550-61-49 www.phx-spb.ru

38 - ПОДЛОКОТНИК И ОТСЕК ДЛЯ ХРАНЕНИЯ ПРИНАДЛЕЖНОСТЕЙ

- Приподнять подлокотник 1, чтобы получить доступ к отсеку для хранения принадлежностей.



39 - АВТОРАДИОЛА (ОПЦИЯ)

40 - ВНУТРЕННЕЕ ЗЕРКАЛО ЗАДНЕГО ВИДА (ОПЦИЯ)

41 - ЯЩИК ДЛЯ ИНСТРУМЕНТОВ

Кроме MLT-X 1035 L Turbo LSU Série 6-E3



42 - ПЛАСТИНА НОМЕРНОГО ЗНАКА

43 - ОСВЕЩЕНИЕ ПЛАСТИНЫ НОМЕРНОГО ЗНАКА

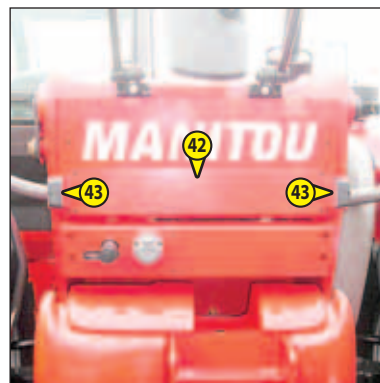

44 - ЗАДНИЕ СВЕТОВОЗВРАЩАТЕЛИ



000 "ФЕНИКС" 8 (800) 550-61-49 www.phx-spb.ru

45 - ПЕРЕДНИЕ ФОНАРИ

- A - Передний указатель левого поворота.
- B - Передняя левая фара ближнего света.
- C - Передняя левая фара дальнего света.
- D - Передний левый габаритный огонь.
- E - Передний указатель правого поворота.
- F - Передняя правая фара ближнего света.
- G - Передняя правая фара дальнего света.
- H - Передний правый габаритный огонь.

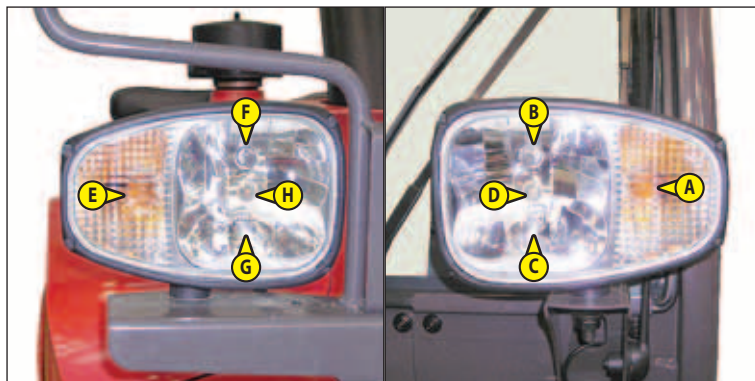

46 - ЗАДНИЕ ФОНАРИ

- A - Задний указатель левого поворота.
- B - Задний левый стоп-сигнал.
- C - Задний левый габаритный огонь.
- D - Левый сигнал заднего хода.
- E - Задний левый противотуманный фонарь.
- F - Задний правый противотуманный фонарь.
- G - Правый сигнал заднего хода.
- H - Задний правый габаритный огонь.
- I - Задний правый стоп-сигнал.
- J - Задний указатель правого поворота.

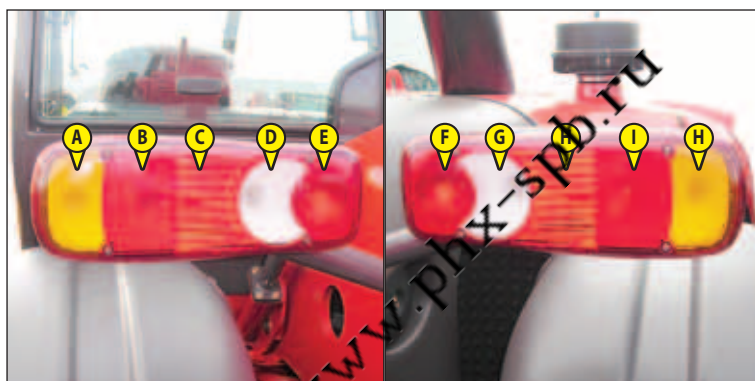

47 - ПРОБЛЕСКОВЫЙ МАЯЧОК

Магнитный проблесковый маячок должен быть хорошо виден на крыше кабины и подключен к разъёму 1.



48 - КЛИНОВЫЙ ПРЕДОХРАНИТЕЛЬ СТРЕЛЫ

Телескопический погрузчик оснащен клиновым предохранителем стрелы, который перед проведением ремонта или технического обслуживания под стрелой должен быть установлен на штоке гидроцилиндра подъема стрелы (см. раздел: 1 - РУКОВОДСТВО ПО ЭКСПЛУАТАЦИИ И ТРЕБОВАНИЯ БЕЗОПАСНОСТИ).

! *Использовать только клиновое предохранитель, который поставляется с телескопическим погрузчиком.*



ТЯГОВЫЙ БРУС И КРЮК

Тяговый брус и крюк находятся сзади телескопического погрузчика и используются для буксировки прицепа. Их грузоподъемность ограничена весом телескопического погрузчика, тяговым усилием и максимальной вертикальной нагрузкой на сцепной узел.

- При буксировке прицепа необходимо соблюдать регламентации действующего законодательства (максимальная скорость движения, тормозная система, максимальная масса прицепа и т.д.).
- Перед буксировкой прицепа следует проверить его состояние (состояние шин, давление воздуха в шинах, электрические соединения, гидравлические шланги, тормозную систему...).

⚠ Запрещается буксировка прицепа, находящегося в неисправном состоянии. Это может нарушить нормальное функционирование системы управления и тормозной системы и создать угрозу безопасности.

⚠ Человек, ассистирующий оператору в присоединении или отсоединении прицепа, должен постоянно находиться в зоне обзора оператора и приступать к выполнению работы только после включения оператором стояночного тормоза и выключения двигателя.

ПРИМЕЧАНИЕ: зеркала заднего вида облегчают оператору присоединение прицепа.

А - СЦЕПНОЕ УСТРОЙСТВО

ПРИСОЕДИНЕНИЕ И ОТСОЕДИНЕНИЕ ПРИЦЕПА

- Для присоединения прицепа поместить телескопический погрузчик как можно ближе к кольцу прицепа.
- Включить стояночный тормоз и выключить двигатель.
- Снять фиксатор 1, извлечь стержень 2 и поместить или убрать кольцо прицепа.

⚠ Следует остерегаться защемления пальцев в ходе присоединения и отсоединения прицепа.

⚠ Обязательно поставить на место фиксатор 1.

При отсоединении прицепа необходимо его затормозить.

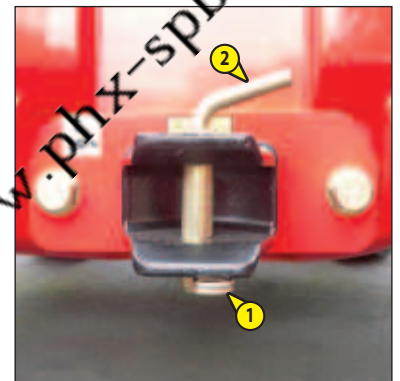

В - ЗАДНИЙ ЭЛЕКТРИЧЕСКИЙ РАЗЪЕМ

- Присоединить разъем прицепа к гнезду 1 на телескопическом погрузчике и проверить правильность работы освещения на прицепе или панель сигнализации.

- 1 - Указатель поворота задний левый.
- 2 - Задние противотуманные фонари.
- 3 - Отрицательный электрод.
- 4 - Задний указатель правого поворота.
- 5 - Задний правый габаритный огонь.
- 6 - Задний стоп-сигнал.
- 7 - Левый сигнал заднего хода и пластина номерного знака.

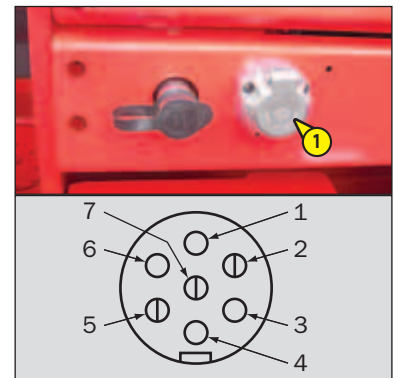

C - ТОРМОЗНАЯ СИСТЕМА ПРИЦЕПА

- Присоединить тормозной шланг к соединению 1 на телескопическом погрузчике.
- Проверить правильность работы тормозной системы прицепа и надежность торможения перед выездом на дорогу.

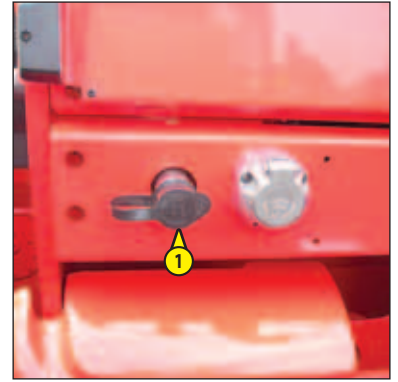

D - КРЮК СПЕРЕДИ НА ШАССИ

ПРИСОЕДИНЕНИЕ И ОТСОЕДИНЕНИЕ ПРИЦЕПА

- Для присоединения прицепа поместить телескопический погрузчик как можно ближе к кольцу прицепа.
- Включить стояночный тормоз и выключить двигатель.
- Снять фиксатор 1, извлечь стержень 2 и поместить или убрать кольцо прицепа.

! Следует остерегаться защемления или расплющивания пальцев в ходе присоединения и отсоединения прицепа.

Обязательно зафиксировать замок штифтом 1.

При отсоединении прицепа необходимо его затормозить.



MLT-X 1035 L Turbo LSU Série 6-E3

E - РЕГУЛИРУЕМЫЙ ПО ВЫСОТЕ ТЯГОВЫЙ БРУС (ОПЦИЯ)

ПРИСОЕДИНЕНИЕ И ОТСОЕДИНЕНИЕ ПРИЦЕПА

- Для присоединения прицепа поместить телескопический погрузчик как можно ближе к кольцу прицепа.
- Включить стояночный тормоз и выключить двигатель.

ПРИСОЕДИНЕНИЕ ПРИЦЕПА К НЕПОДВИЖНОМУ СТЕРЖНЮ

- Снять фиксатор 1, извлечь стержень 2 и поднять замок 3.
- Поместить или убрать кольцо прицепа, опустить замок 3 и зафиксировать его стержнем 2.

! Следует остерегаться защемления или расплющивания пальцев в ходе присоединения и отсоединения прицепа.

Обязательно зафиксировать замок штифтом 1.

При отсоединении прицепа необходимо его затормозить.

ПРИСОЕДИНЕНИЕ ПРИЦЕПА К РЕГУЛИРУЕМОМУ ТЯГОВОМУ БРУСУ

- Установить тяговый брус 4 согласно высоте кольца прицепа.

! При установке сцепного устройства по высоте следует зафиксировать стержни фиксаторами.

- Снять фиксатор 5, извлечь стержень 6 и поместить или убрать кольцо прицепа.

! Следует остерегаться защемления или расплющивания пальцев в ходе присоединения и отсоединения прицепа.

Обязательно зафиксировать замок штифтом 5.

При отсоединении прицепа необходимо его затормозить.

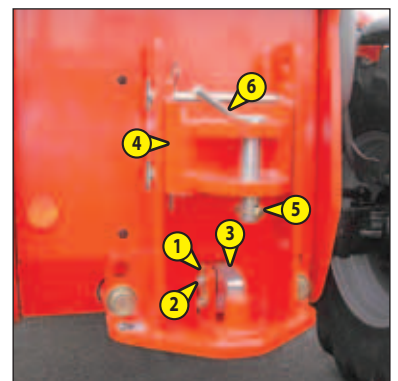

F - ГИДРАВЛИЧЕСКИЙ КРЮК (ОПЦИЯ)

Кроме MLT-X 1035 L Turbo LSU Série 6-E3

! *Запрещается использование гидравлического крюка для поднятия телескопического погрузчика с целью замены заднего колеса.*

- Поднять гидравлический крюк для высвобождения фиксаторов 1, нажав верхнюю часть переключателя 2.
- Опустить гидравлический крюк, вытянув рукоятку 3 и нажав нижнюю часть переключателя 2.
- Нажать рукоятку 3.
- Присоединить или отсоединить прицеп.

! *При отсоединении прицепа необходимо его затормозить.*

- Поднять гидравлический крюк, нажав верхнюю часть переключателя 2. Затем опустить крюк и проверить надежность фиксации гидравлического крюка фиксаторами 1.

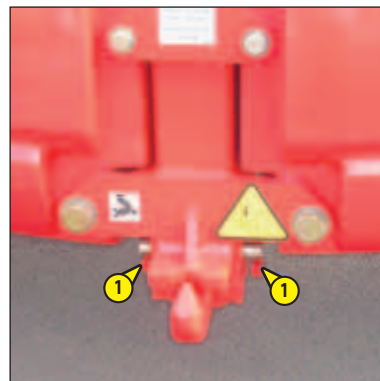

ООО "ФЕНИКС" 8 (800) 550-61-49 www.phxspb.ru

G - КРЮК АВТОМАТИЧЕСКОГО ПРИСОЕДИНЕНИЯ (ОПЦИЯ)

ПРИСОЕДИНЕНИЕ ПРИЦЕПА

- Поднять стержень автоматического присоединения прицепа рычагом 1.
- Подать погрузчик назад так, чтобы вставить кольцо прицепа в автоматический крюк.

ПРИМЕЧАНИЕ: стержень закроется автоматически, когда кольцо прицепа упрется в прицепную скобу. Стержень можно опустить вручную рычагом 1.

ОТСОЕДИНЕНИЕ ПРИЦЕПА

 При отсоединении прицепа необходимо его затормозить.

- Поднять стержень рычагом 1, чтобы отсоединить прицеп.



ООО "ФЕНИКС" 8 (800) 550-61-49 www.phx-spb.ru

ОПИСАНИЕ И ИСПОЛЬЗОВАНИЕ ОПЦИЙ

- 1 - ВЫКЛЮЧАТЕЛЬ АККУМУЛЯТОРНОЙ БАТАРЕИ
- 2 - ЗВУКОВОЙ СИГНАЛ ЗАДНЕГО ХОДА
- 3 - СИСТЕМА ПОДОГРЕВА ДВИГАТЕЛЯ
- 4 - САМООЧИЩАЮЩИЙСЯ ВЕНТИЛЯТОР CLEANFIX
- 5 - ПРОТИВОУГОННАЯ СИСТЕМА MODCOD
- 6 - ИММОБИЛАЙЗЕР FINTRONIC
- 7 - ИММОБИЛАЙЗЕР MODCLE
- 8 - ГИДРАВЛИЧЕСКИЙ ПРИВОД НАВЕСНОГО ОБОРУДОВАНИЯ НЕПРЕРЫВНОГО ДЕЙСТВИЯ
- 9 - АМОТИЗАЦИЯ СТРЕЛЫ
- 10 - ПРОСТОЕ ГИДРАВЛИЧЕСКОЕ ПОДКЛЮЧЕНИЕ НАВЕСНОГО ОБОРУДОВАНИЯ
- 11 - ЭЛЕКТРИЧЕСКОЕ ПИТАНИЕ НА ГОЛОВКЕ СТРЕЛЫ
- 12 - ЭЛЕКТРОГИДРАВЛИЧЕСКИЙ КЛАПАН ГИДРОЛИНИИ СТРЕЛЫ
- 13 - ГИДРОЗАМОК НАВЕСНОГО ОБОРУДОВАНИЯ
- 14 - ЭЛЕКТРОКЛАПАН ГИДРОЛИНИИ СТРЕЛЫ + ГИДРОЗАМОК НАВЕСНОГО ОБОРУДОВАНИЯ
- 15 - БЫСТРОРАЗЪЕМНЫЕ СОЕДИНЕНИЯ МАСН2 КОНТУРА НАВЕСНОГО ОБОРУДОВАНИЯ
- 16 - БЫСТРОРАЗЪЕМНЫЕ СОЕДИНЕНИЯ МАСН2 КОНТУРА НАВЕСНОГО ОБОРУДОВАНИЯ + ГИДРОЗАМОК НАВЕСНОГО ОБОРУДОВАНИЯ
- 17 - ВНЕШНЯЯ СЛИВНАЯ ГИДРОЛИНИЯ
- 18 - РЫМ-БОЛТ НА СТАНДАРТНОЙ КАРЕТКЕ
- 19 - УГЛОВОЙ СЕКТОР НА СТРЕЛЕ
- 20 - ОДИНАРНОЕ ИЛИ ДВОЙНОЕ ДЕЙСТВИЕ ЗАДНЕГО ГИДРАВЛИЧЕСКОГО ПРИВОДА
- 21 - ДВОЙНОЕ ДЕЙСТВИЕ ЗАДНЕГО ГИДРАВЛИЧЕСКОГО ПРИВОДА + ОДИНАРНОЕ ИЛИ ДВОЙНОЕ ДЕЙСТВИЕ ЗАДНЕГО ГИДРАВЛИЧЕСКОГО ПРИВОДА
- 22 - ГИДРАВЛИЧЕСКИЙ КРЮК + ОДИНАРНОЕ ИЛИ ДВОЙНОЕ ДЕЙСТВИЕ ЗАДНЕГО ГИДРАВЛИЧЕСКОГО ПРИВОДА
- 23 - СИГНАЛИЗАТОР И ОГРАНИЧИТЕЛЬ ПРОДОЛЬНОЙ УСТОЙЧИВОСТИ (СООТВЕТСТВУЕТ НОРМАТИВУ EN 15000)

ООО "ФЕНИКС" 8 (800) 550-61-49 www.phx-spb.ru

1 - ВЫКЛЮЧАТЕЛЬ АККУМУЛЯТОРНОЙ БАТАРЕИ

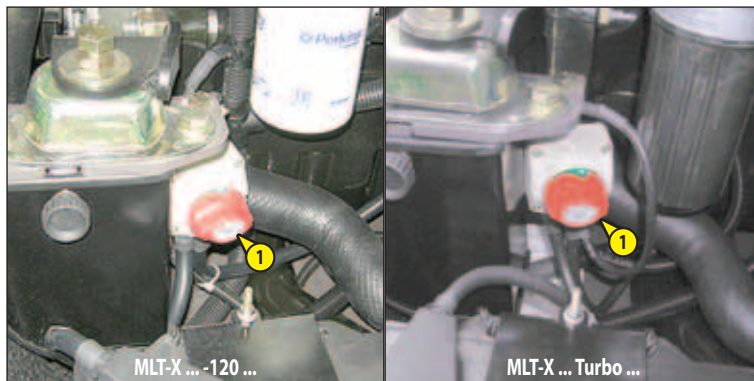

2 - ЗВУКОВОЙ СИГНАЛ ЗАДНЕГО ХОДА

3 - СИСТЕМА ПОДОГРЕВА ДВИГАТЕЛЯ

Позволяет подогревать двигатель при остановке телескопического погрузчика на длительное время и обеспечивает легкий запуск двигателя.

ЭЛЕКТРИЧЕСКИЕ ХАРАКТЕРИСТИКИ СИСТЕМЫ ПОДОГРЕВА ДВИГАТЕЛЯ:

- Напряжение питания: 220-240 В, 50-60 Гц.
- Потребление тока: 4,5 А.
- Класс оборудования: 1.
- Оборудование подсоединяется только к контуру питающей сети ТТ или TN.
- Категория установки 2.

УСЛОВИЯ ИСПОЛЬЗОВАНИЯ:

- Максимальная температура окружающей среды для использования системы подогрева двигателя: +25° С.
- Уровень загрязненности среды: 2.



УСЛОВИЯ ЭКСПЛУАТАЦИИ СИСТЕМЫ ПОДОГРЕВА ДВИГАТЕЛЯ:

- Систему подогрева двигателя нельзя использовать при температуре окружающей среды выше +25° С.
- Условия подключения системы подогрева двигателя:
 - Для подключения необходимо использовать электрический кабель соответствующего сечения и изоляции, имеющий провод заземления.
 - Кабель подключения должен быть оборудован соответствующими разъемами.
 - Необходимо предусмотреть наличие устройств защиты от короткого замыкания (плавкие или автоматические предохранители) и дифференциального прерывателя сети с чувствительностью 30мА.
- Подсоединение и отсоединение электрического кабеля следует производить только при отключенной системе подогрева двигателя и остановленном двигателе.

4 - САМООЧИЩАЮЩИЙСЯ ВЕНТИЛЯТОР CLEANFIX

Эта система, управляемая переключателем 1, служит для очистки секции радиатора и решетки капота двигателя посредством изменения направления воздушного потока.

! В ходе эксплуатации имеется риск попадания в глаза брызг.

Положение А: Сигнальный индикатор горит, вентилятор находится в режиме самоочистки каждые 3 минуты в течение нескольких секунд.

Положение В: Сигнальный индикатор не горит, вентилятор находится в нормальном режиме работы.

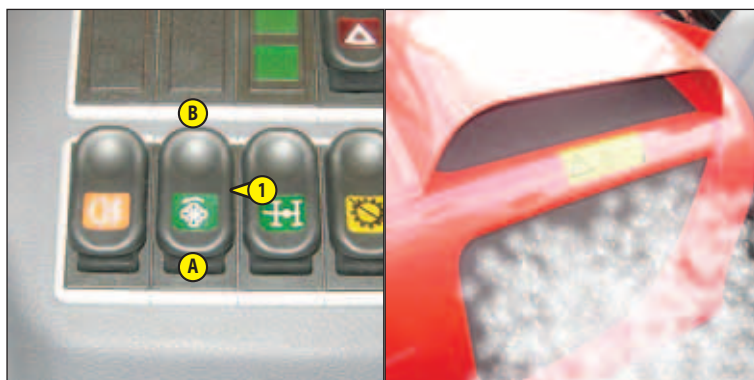

5 - ПРОТИВОУГОННАЯ СИСТЕМА MODCOD

ПРИНЦИП ДЕЙСТВИЯ

- Установить ключ зажигания на телескопический погрузчик, мигает красный индикатор 1.
- Ввести код пользователя и нажать на «V» для подтверждения, при этом загорается зелёный индикатор 2.
- Следует завести телескопический погрузчик в течение следующих 60 секунд. По прошествии этого времени, активируется противоугонная система и начинает мигать красный индикатор 1.

ПРИМЕЧАНИЕ: в случае неправильного введения кода следует нажать на кнопку «А», чтобы аннулировать и повторно ввести весь Ваш код. Если время между нажатиями кнопок превышает 5 секунд, код сбрасывается, активируется противоугонная система и мигает красный индикатор.

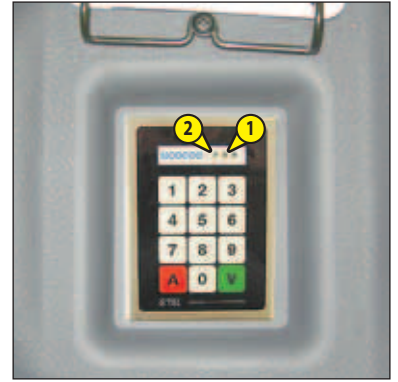

6 - ИММОБИЛАЙЗЕР FINTRONIC

ПРИНЦИП ДЕЙСТВИЯ

- Установить ключ зажигания и поместить черный ключ А рядом с антенной В (максимальное расстояние 80 мм).
- Подождать несколько секунд, пока не погаснет красный индикатор С и запустить двигатель телескопического погрузчика.

ПРИМЕЧАНИЕ: можно запустить двигатель в пределах 20 секунд после его остановки. По прошествии этого времени иммобилайзер активируется и индикатор С начнет мигать красным светом.

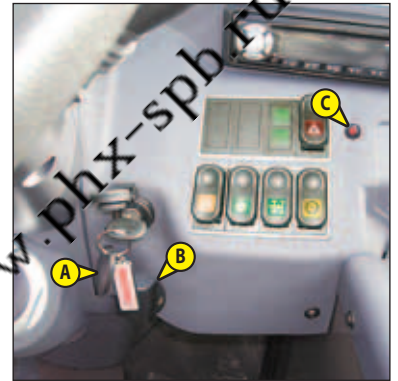

7 - ИММОБИЛАЙЗЕР MODCLE

ПРИНЦИП ДЕЙСТВИЯ

- Включить зажигание телескопического погрузчика, красный индикатор 1 мигает.
- Приложить ключ 2 к базе 3 и снять его, как только иммобилайзер подаст непрерывный звуковой сигнал и индикатор 1 загорится зеленым цветом.
- Следует завести телескопический погрузчик в течение следующих 20 секунд. По истечении этого времени активируется противоугонная система и начинает мигать красный индикатор 1.

ПРИМЕЧАНИЕ: можно запустить двигатель в течение 20 секунд после его остановки. По прошествии этого времени иммобилайзер включается и красный индикатор 1 начнет мигать.

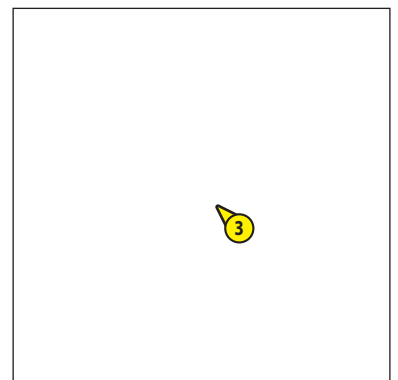
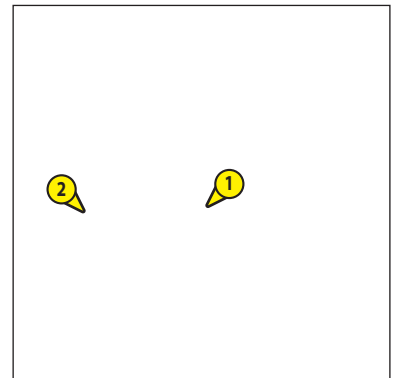

000 "ФЕНИКС" 8 (800) 550-61-49 www.phx-spb.ru

8 - ГИДРАВЛИЧЕСКИЙ ПРИВОД НАВЕСНОГО ОБОРУДОВАНИЯ НЕПРЕРЫВНОГО ДЕЙСТВИЯ

! Эта ОПЦИЯ должна использоваться только с навесным оборудованием, требующим непрерывного гидравлического потока: щетки, распределительный ковш, миксеры, распылители... Запрещается использование данной функции при обработке груза и других операциях (лебедка, крановая стрела, крановая стрела с лебедкой, крюк, и т.д.).

НЕПРЕРЫВНОЕ ГИДРАВЛИЧЕСКОЕ ДЕЙСТВИЕ НАВЕСНОГО ОБОРУДОВАНИЯ

- Установить потенциометр С на 0%.
- Переключить кнопку А вперед или назад (в зависимости от типа навесного оборудования), нажать на кнопку В и отпустить кнопку А. Красный индикатор 1 мигает, что указывает на использование функции
- Установить требуемое значение потока потенциометром С.
- Для остановки непрерывного гидравлического движения навесного оборудования достаточно переместить кнопку А вперед или назад или нажать кнопку В. Индикатор 1 погаснет.
- Установить потенциометр С на 0%.

! Перед тем, как покинуть кабину необходимо установить потенциометр С на 0%. Перед запуском телескопического погрузчика следует убедиться, что потенциометр С установлен на 0%.

ПРИМЕЧАНИЕ: Если оператор оставляет рабочее место, то непрерывное гидравлическое движение прекращается автоматически и требует повторного запуска.

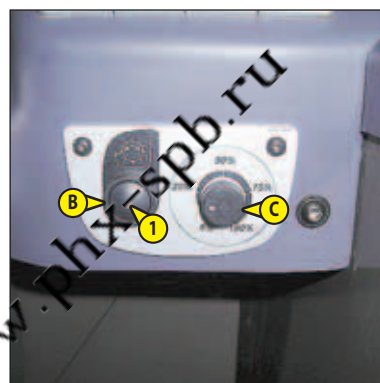

9 - АМОРТИЗАЦИЯ СТРЕЛЫ

Амортизация стрелы уменьшает колебания телескопического погрузчика при движении по неровному основанию (например, при погрузке соломы на поле).

ПРИНЦИП ДЕЙСТВИЯ

- Опустить грузовые вилы или иное навесное оборудование на землю и лишь несколькими сантиметрами уменьшить нагрузку на передние колеса.
- Поставить переключатель 1 в положение А, загорается индикатор и указывает на включение амортизации стрелы.
- Поставить переключатель 1 в положение В, индикатор гаснет и указывает на отключение амортизации стрелы.

! Амортизация стрелы активна до высоты оси компенсирующего цилиндра 3 м от основания при задвинутой стреле. При превышении этой высоты или выполнении другого гидравлического движения (наклон каретки, выдвижение стрелы, движение навесного оборудования), амортизация стрелы выключается, индикатор 1 гаснет.

- Когда двигатель остановлен, амортизация стрелы автоматически отключается.

000 "ФЕНИКС" в (800) 550-61-49 www.phx.spb.ru

10 - ПРОСТОЕ ГИДРАВЛИЧЕСКОЕ ПОДКЛЮЧЕНИЕ НАВЕСНОГО ОБОРУДОВАНИЯ

Обеспечивает гидравлическое подсоединение и отсоединение навесного оборудования.

ПРИНЦИП ДЕЙСТВИЯ

- Включить зажигание телескопического погрузчика.
- Нажать и удерживать кнопку 1 нажатой в течение двух секунд, чтобы освободить гидравлическое давление в гидрролинии навесного оборудования.
- Подсоединить или отсоединить быстроразъемные соединения гидрролинии привода навесного оборудования (см. раздел: 4 - МОДЕЛЬНЫЙ РЯД НАВЕСНОГО ОБОРУДОВАНИЯ: ПРИСОЕДИНЕНИЕ НАВЕСНОГО ОБОРУДОВАНИЯ).



11 - ЭЛЕКТРИЧЕСКОЕ ПИТАНИЕ НА ГОЛОВКЕ СТРЕЛЫ

Позволяет использовать электрическое питание на головке стрелы.

УПРАВЛЕНИЕ ЭЛЕКТРИЧЕСКОЙ ФУНКЦИЕЙ НА СТРЕЛЕ

- Установить переключатель 1 в положение В (индикатор горит).
- Удерживая кнопку 2 нажатой, переключить кнопку 3 вперед или назад.

ПРИМЕЧАНИЕ: переключатель 1 в положении А (индикатор не горит) позволяет управлять гидрролинией навесного оборудования (см. раздел: 2 - ОПИСАНИЕ: 20 - ДЖОЙСТИК УПРАВЛЕНИЯ ГИДРОСИСТЕМОЙ РАБОЧЕГО ОБОРУДОВАНИЯ С ВЫКЛЮЧАТЕЛЕМ ТРАНСМИССИИ).

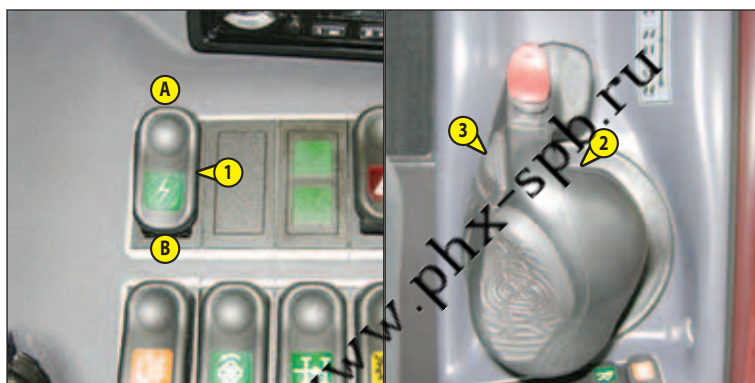

12 - ЭЛЕКТРОГИДРАВЛИЧЕСКИЙ КЛАПАН ГИДРОЛИНИИ СТРЕЛЫ

Обеспечивает возможность использования двух гидравлических функций навесного оборудования при наличии одной гидрролинии на стреле.

⚠ Для простого подключения шлангов навесного оборудования к быстроразъемным соединениям сбросить давление в контуре гидросистемы нажатием кнопки 1 на электрогидравлическом клапане.

УПРАВЛЕНИЕ ГИДРОЛИНИЕЙ НАВЕСНОГО ОБОРУДОВАНИЯ L1

- Установить переключатель 2 в положение А (индикатор не горит).
- Переключить кнопку 3 вперед или назад.

УПРАВЛЕНИЕ ГИДРОЛИНИЕЙ НАВЕСНОГО ОБОРУДОВАНИЯ L2

- Установить переключатель 2 в положение В (индикатор горит).
- Удерживая кнопку 4 нажатой, переключить кнопку 3 вперед или назад.

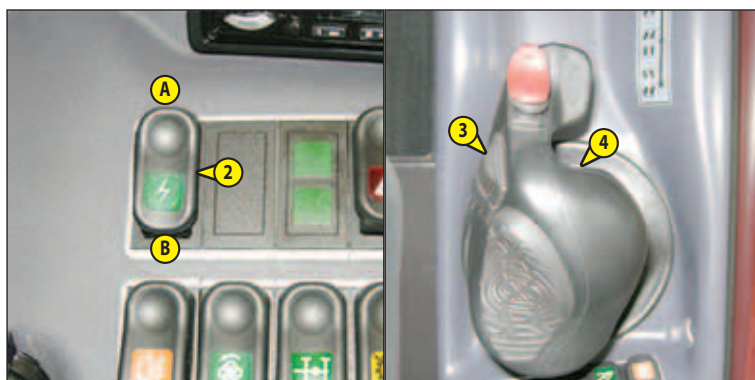
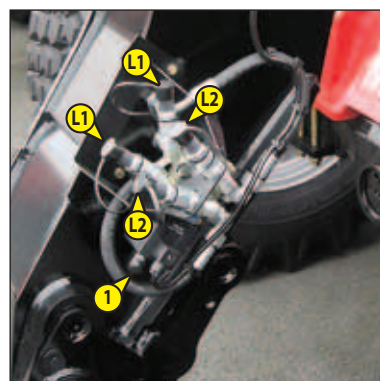

13 - ГИДРОЗАМОК НАВЕСНОГО ОБОРУДОВАНИЯ

Позволяет фиксировать навесное оборудование на каретке, используя имеющийся гидроконтур.

УПРАВЛЕНИЕ ГИДРАВЛИЧЕСКОЙ ФИКСАЦИЕЙ НАВЕСНОГО ОБОРУДОВАНИЯ

- Перевести рычаг 1 в положение А и установить переключатель 2 в положение В (загорится индикатор).
- Переключить кнопку 3 вперед, чтобы зафиксировать навесное оборудование, или назад, чтобы снять фиксацию.

! После фиксации навесного оборудования установить переключатель 2 в положение А (индикатор погаснет) для предотвращения случайного снятия фиксации.

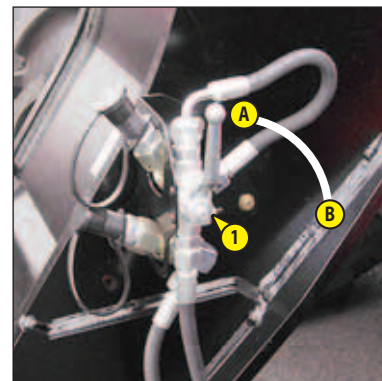

УПРАВЛЕНИЕ ГИДРАВЛИЧЕСКИМ НАВЕСНЫМ ОБОРУДОВАНИЕМ

- Перевести рычаг 1 в положение В и установить переключатель 2 в положение В (индикатор горит).
- Переключить кнопку 3 вперед или назад.

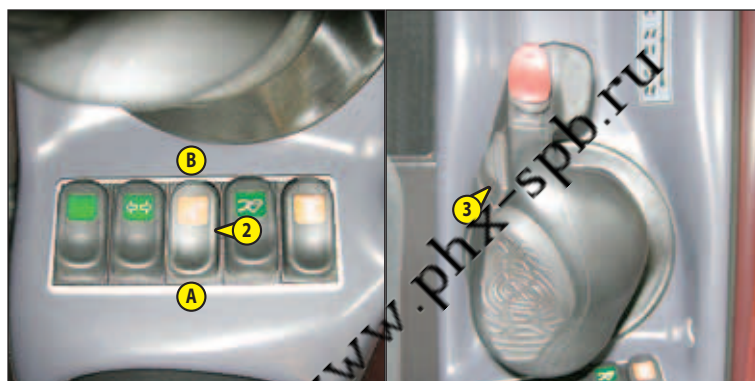

14 - ЭЛЕКТРОКЛАПАН ГИДРОЛИНИИ СТРЕЛЫ + ГИДРОЗАМОК НАВЕСНОГО ОБОРУДОВАНИЯ

Наличие этих двух опций на гидролинии навесного оборудования позволяет использовать две гидравлические функции и фиксировать навесное оборудование на каретке.

! Для простого подключения шлангов навесного оборудования к быстросъемным соединениям сбросить давление в контуре гидросистемы нажатием кнопки 1 на электрогидравлическом клапане.

УПРАВЛЕНИЕ ГИДРОЛИНИЕЙ НАВЕСНОГО ОБОРУДОВАНИЯ L1

- Установить переключатель 2 в положение А (индикатор не горит).
- Переключить кнопку 3 вперед или назад.

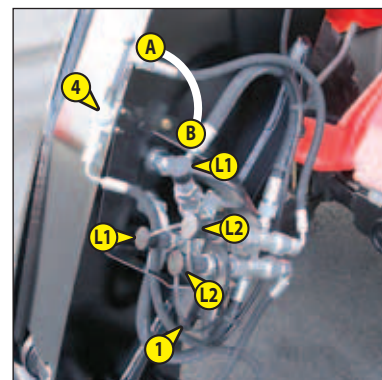

УПРАВЛЕНИЕ ГИДРОЛИНИЕЙ НАВЕСНОГО ОБОРУДОВАНИЯ L2 + ГИДРОЗАМОК НАВЕСНОГО ОБОРУДОВАНИЯ

ФИКСАЦИЯ НАВЕСНОГО ОБОРУДОВАНИЯ

- Установить рычаг 4 в положение А.
- Установить переключатель 2 в положение В (индикатор горит).
- Удерживая кнопку 5 в нажатом положении, переключить кнопку 3 вперед, чтобы зафиксировать навесное оборудование, или назад, чтобы снять фиксацию.

! После фиксации навесного оборудования установить рычаг 4 в положение В для предотвращения случайного снятия фиксации.

ГИДРАВЛИЧЕСКОЕ НАВЕСНОЕ ОБОРУДОВАНИЕ

- Установить переключатель 2 в положение В (индикатор горит).
- Удерживая кнопку 5 в нажатом положении, переключить кнопку 3 вперед или назад.

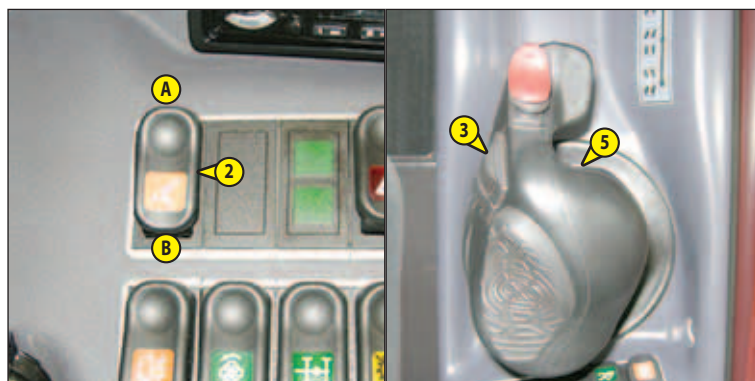

15 - БЫСТРОРАЗЪЕМНЫЕ СОЕДИНЕНИЯ МАСН2 КОНТУРА НАВЕСНОГО ОБОРУДОВАНИЯ

Позволяет установить гидравлическое навесное оборудование, оснащенное быстроразъемными соединениями МАСН2.

ГИДРАВЛИЧЕСКОЕ ПОДКЛЮЧЕНИЕ НАВЕСНОГО ОБОРУДОВАНИЯ

- Опустить рычаг 1 и щиток 2 и подсоединить быстроразъемные соединения МАСН2 навесного оборудования.
- Поднять рычаг 1, чтобы заблокировать соединение.

ПРИМЕЧАНИЕ: специальное устройство предотвращает неверное подсоединение.

ГИДРАВЛИЧЕСКОЕ ОТКЛЮЧЕНИЕ НАВЕСНОГО ОБОРУДОВАНИЯ

- Опустить рычаг 1 и отсоединить быстроразъемные соединения МАСН2 навесного оборудования.
- Поднять рычаг 1.

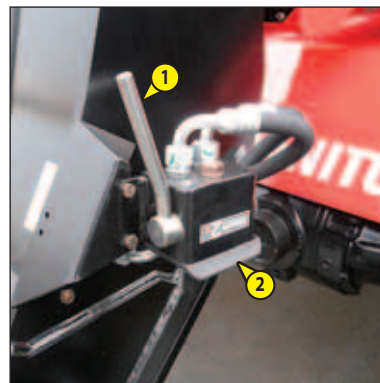

16 - БЫСТРОРАЗЪЕМНЫЕ СОЕДИНЕНИЯ МАСН2 КОНТУРА НАВЕСНОГО ОБОРУДОВАНИЯ + ГИДРОЗАМОК НАВЕСНОГО ОБОРУДОВАНИЯ

Позволяет управлять фиксацией навесного оборудования на каретке и устанавливать гидравлическое навесное оборудование, оснащенное быстроразъемными соединениями МАСН2 (см. раздел: 2 - ОПИСАНИЕ: 14 - ГИДРОЗАМОК НАВЕСНОГО ОБОРУДОВАНИЯ и 15 - БЫСТРОРАЗЪЕМНЫЕ СОЕДИНЕНИЯ МАСН2 КОНТУРА НАВЕСНОГО ОБОРУДОВАНИЯ).



17 - ВНЕШНЯЯ СЛИВНАЯ ГИДРОЛИНИЯ

Позволяет присоединять гидравлическое оборудование, для которого необходима сливная гидролиния.

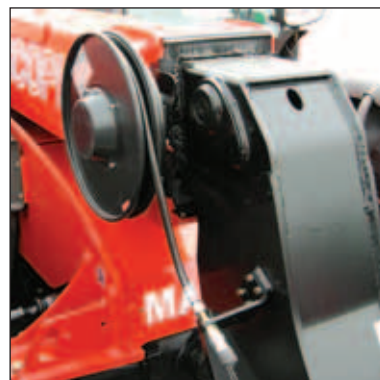

000 "ФЕНИКС" 8 (800) 550-61-49 www.phx-trb.ru

18 - РЫМ-БОЛТ НА СТАНДАРТНОЙ КАРЕТКЕ

ТРЕБОВАНИЯ

! Соблюдать правила и инструкции, приведенные в руководстве по эксплуатации (см. раздел: 1 - РУКОВОДСТВО ПО ЭКСПЛУАТАЦИИ И ТРЕБОВАНИЯ БЕЗОПАСНОСТИ: РУКОВОДСТВО ПО ОБРАБОТКЕ ГРУЗА).

- Рым-болт должен использоваться БЕЗ ГРУЗОВЫХ ВИЛ И НАВЕСНОГО ОБОРУДОВАНИЯ, тем не менее, наклон каретки должен соответствовать использованию грузовых вилок в горизонтальном положении.
- Проверить максимально допустимый угол, который должен быть равен 45°.
- Запрещается изменять угол наклона каретки во время использования рым-болта.
- Максимальная грузоподъемность рым-болта, цепей и строп должна быть равна 3000 кг с коэффициентом безопасности на разрыв 4.

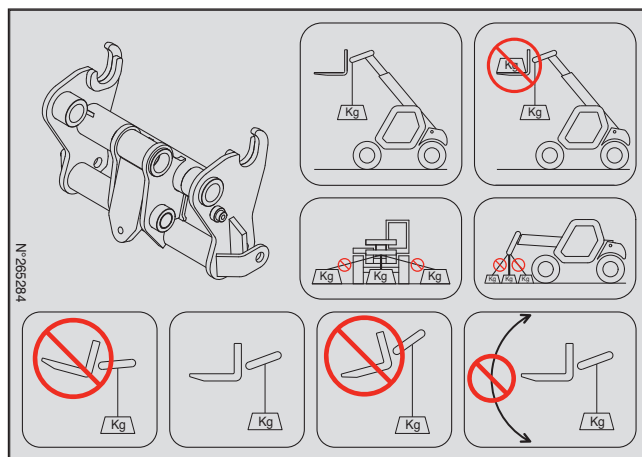

ГРУЗОВЫЕ ДИАГРАММЫ И КАРТОЧКИ С ОПИСАНИЕМ ФУНКЦИЙ

MLT-X 735 ...

! Грузовые диаграммы определены для использования погрузчика без грузовых вилок и навесного оборудования.

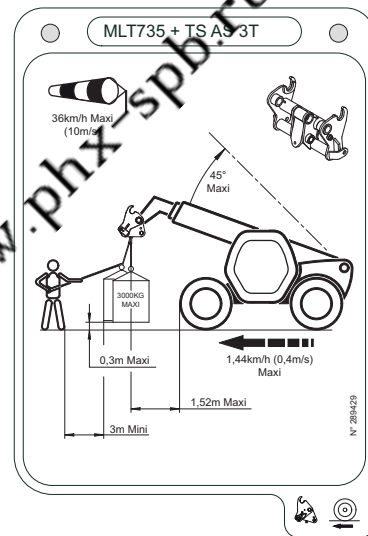
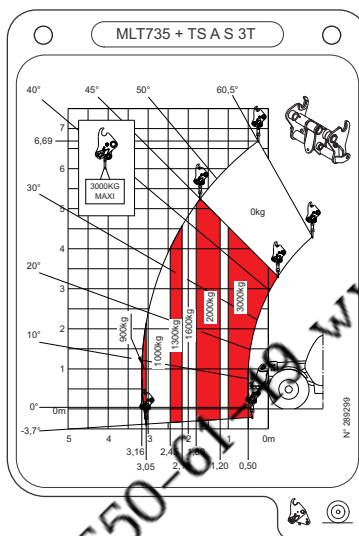

ГРУЗОВЫЕ ДИАГРАММЫ И КАРТОЧКИ С ОПИСАНИЕМ ФУНКЦИЙ

MLT-X 1035 ...

! Грузовые диаграммы определены для использования погрузчика без грузовых вилок и навесного оборудования.

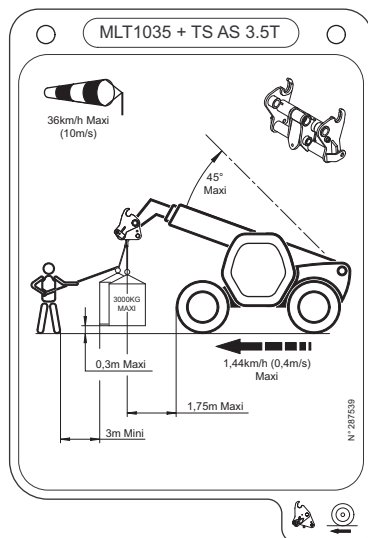
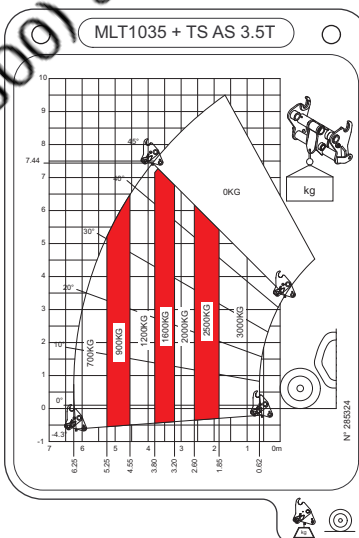

19 - УГЛОВОЙ СЕКТОР НА СТРЕЛЕ

Угловой сектор позволяет визуализировать угол стрелы и тем самым улучшить чтение грузовых диаграмм.



20 - ОДИНАРНОЕ ИЛИ ДВОЙНОЕ ДЕЙСТВИЕ ЗАДНЕГО ГИДРАВЛИЧЕСКОГО ПРИВОДА

Кроме MLT-X 1035 L Turbo LSU Série 6-E3

Позволяет присоединять гидравлическое оборудование сзади телескопического погрузчика (например: прицеп с гидравлическим опрокидыванием).



ОДИНАРНОЕ ДЕЙСТВИЕ ГИДРОПРИВОДА L1

- Установить переключатель 1 в нижнее положение, чтобы подать питание на задний гидропривод.



ДВОЙНОЕ ДЕЙСТВИЕ ГИДРОПРИВОДА L1

- Установить переключатель 1 в верхнее или нижнее положение, чтобы подать питание на задний гидропривод.



ООО "ФЕНИКС" 8 (800) 550-61-49 www.phx-spb.ru

21 - ДВОЙНОЕ ДЕЙСТВИЕ ЗАДНЕГО ГИДРАВЛИЧЕСКОГО ПРИВОДА + ОДИНАРНОЕ ИЛИ ДВОЙНОЕ ДЕЙСТВИЕ ЗАДНЕГО ГИДРАВЛИЧЕСКОГО ПРИВОДА

Кроме MLT-X 1035 L Turbo LSU Série 6-E3

Позволяет выбрать присоединение того или иного гидравлического оборудования сзади телескопического погрузчика.

ДВОЙНОЕ ДЕЙСТВИЕ ЗАДНЕГО ГИДРОПРИВОДА L1 + ОДИНАРНОЕ ДЕЙСТВИЕ ЗАДНЕГО ГИДРОПРИВОДА L2

ДВОЙНОЕ ДЕЙСТВИЕ ГИДРОПРИВОДА НАВЕСНОГО ОБОРУДОВАНИЯ L1

- Установить переключатель 1 в положение А (индикатор не горит).
- Установить переключатель 2 в верхнее или нижнее положение, чтобы подать питание на задний гидродвигатель.

ОДИНАРНОЕ ДЕЙСТВИЕ ГИДРОПРИВОДА НАВЕСНОГО ОБОРУДОВАНИЯ L2

- Установить переключатель 1 в положение В (индикатор горит).
- Установить переключатель 2 в нижнее положение, чтобы подать питание на задний гидродвигатель.

ДВОЙНОЕ ДЕЙСТВИЕ ЗАДНЕГО ГИДРОПРИВОДА L1 + ДВОЙНОЕ ДЕЙСТВИЕ ЗАДНЕГО ГИДРОПРИВОДА L2

ДВОЙНОЕ ДЕЙСТВИЕ ГИДРОПРИВОДА НАВЕСНОГО ОБОРУДОВАНИЯ L1

- Установить переключатель 1 в положение А (индикатор не горит).
- Установить переключатель 2 в верхнее или нижнее положение, чтобы подать питание на задний гидродвигатель.

ДВОЙНОЕ ДЕЙСТВИЕ ГИДРОПРИВОДА НАВЕСНОГО ОБОРУДОВАНИЯ L2

- Установить переключатель 1 в положение В (индикатор горит).
- Установить переключатель 2 в верхнее или нижнее положение, чтобы подать питание на задний гидродвигатель.

22 - ГИДРАВЛИЧЕСКИЙ КРЮК + ОДИНАРНОЕ ИЛИ ДВОЙНОЕ ДЕЙСТВИЕ ЗАДНЕГО ГИДРАВЛИЧЕСКОГО ПРИВОДА

Кроме MLT-X 1035 L Turbo LSU Série 6-E3

Позволяет установить гидравлический крюк (см. раздел: 2 - ОПИСАНИЕ: ТЯГОВЫЙ БРУС И КРЮК) или гидравлическое навесное оборудование сзади телескопического погрузчика.

ГИДРАВЛИЧЕСКИЙ КРЮК + ОДИНАРНОЕ ДЕЙСТВИЕ ЗАДНЕГО ГИДРОПРИВОДА L1

ГИДРАВЛИЧЕСКИЙ КРЮК

- Установить переключатель 1 в положение А (индикатор не горит).
- Установить переключатель 2 в верхнее или нижнее положение, чтобы использовать гидравлический крюк (см. раздел: 2 - ОПИСАНИЕ: ТЯГОВЫЙ БРУС И КРЮК; F - ГИДРАВЛИЧЕСКИЙ КРЮК).

ОДИНАРНОЕ ДЕЙСТВИЕ ГИДРОПРИВОДА НАВЕСНОГО ОБОРУДОВАНИЯ L2

- Установить переключатель 1 в положение В (индикатор горит).
- Установить переключатель 2 в нижнее положение, чтобы подать питание на задний гидродвигатель.

ГИДРАВЛИЧЕСКИЙ КРЮК + ДВОЙНОЕ ДЕЙСТВИЕ ЗАДНЕГО ГИДРОПРИВОДА L1

ГИДРАВЛИЧЕСКИЙ КРЮК

- Установить переключатель 1 в положение А (индикатор не горит).
- Установить переключатель 2 в верхнее или нижнее положение, чтобы использовать гидравлический крюк (см. раздел: 2 - ОПИСАНИЕ: ТЯГОВЫЙ БРУС И КРЮК; F - ГИДРАВЛИЧЕСКИЙ КРЮК).

ДВОЙНОЕ ДЕЙСТВИЕ ГИДРОПРИВОДА НАВЕСНОГО ОБОРУДОВАНИЯ L2

- Установить переключатель 1 в положение В (индикатор горит).
- Установить переключатель 2 в верхнее или нижнее положение, чтобы подать питание на задний гидродвигатель.

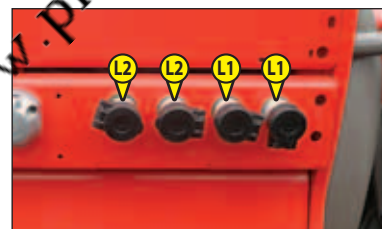

23 - СИГНАЛИЗАТОР И ОГРАНИЧИТЕЛЬ ПРОДОЛЬНОЙ УСТОЙЧИВОСТИ (СООТВЕТСТВУЕТ НОРМАТИВУ EN 15000)

Это устройство предупреждает оператора о достижении пределов продольной устойчивости телескопического погрузчика. Необходимо помнить, что изменение поперечной устойчивости может уменьшить значения в верхней части грузовой диаграммы. Такие изменения не определяются сигнализатором.

В зависимости от типа работ режимы использования сигнализатора и ограничителя продольной устойчивости позволяют оператору использовать телескопический погрузчик в полной безопасности.

⚠ Оператор должен всегда соблюдать параметры грузовой диаграммы телескопического погрузчика и режим использования в зависимости от типа навесного оборудования.

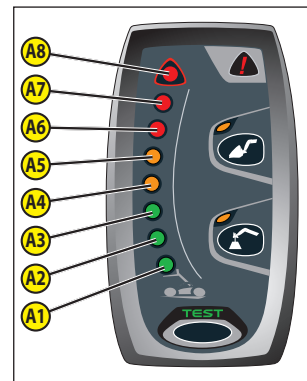

А - РЕЖИМ «ОБРАБОТКИ ГРУЗА»

Использование грузовых вилок (TFF, PFB, TDL) и оборудования, устанавливаемого на вилы (BB, GL).

- По умолчанию при запуске погрузчика устройство находится в РЕЖИМЕ «ОБРАБОТКИ ГРУЗА» за исключением случая, когда перед выключением двигателя был выбран РЕЖИМ «ПОДВЕШЕННОГО ГРУЗА».

A1 - A2 - A3: большой резерв продольной устойчивости.

A4 - A5: телескопический погрузчик приближается к пределу продольной устойчивости. Аварийная звуковая сигнализация выдает очень редкий периодический звук. Передвигаться, соблюдая осторожность.

A6: телескопический погрузчик близок к пределу продольной устойчивости. Аварийная звуковая сигнализация выдает редкий периодический звук. Передвигаться, соблюдая осторожность.

A7: телескопический погрузчик стоит совсем близко к пределу продольной устойчивости. Аварийная звуковая сигнализация выдает частый периодический звук. Передвигаться с большой осторожностью.

A8: телескопический погрузчик стоит на пределе допустимой продольной устойчивости. Аварийная звуковая сигнализация выдает очень частый периодический звук. Все «ОПАСНЫЕ» гидравлические движения отключены. Выключению может предшествовать автоматическое замедление гидравлического движения. Следует выполнять только безопасные гидравлические движения в следующем порядке: задвигание стрелы, поднятие стрелы.

ПРИМЕЧАНИЕ: когда стрела задвинута полностью, выключатель «ОПАСНЫХ» движений деактивируется.

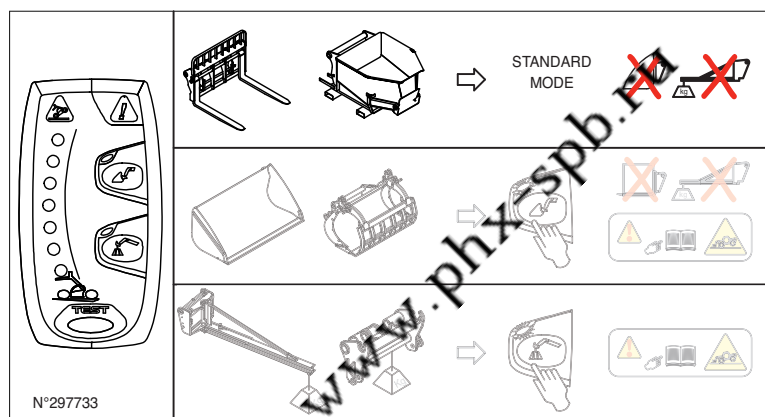

В - РЕЖИМ «КОВША»

Использование с ковшом (CB, CBA, CVC, CBG, CBR, CBM, FFGR).

- Установить телескопический погрузчик в транспортное положение.

- Нажать кнопку и удерживать нажатой в течение

2 секунд , переход в РЕЖИМ «КОВША» будет подтвержден подачей звукового сигнала и загоранием индикатора

- Возврат в РЕЖИМ «ОБРАБОТКИ ГРУЗА»

осуществляется нажатием кнопки , при обнаружении отсутствия оператора в течение нескольких секунд или при остановке двигателя.

A1 - A2 - A3: большой резерв продольной устойчивости.

A4 - A5: телескопический погрузчик приближается к пределу продольной устойчивости, следует передвигаться осторожно.

A6: телескопический погрузчик близок к пределу продольной устойчивости. Раздается звуковой сигнал. Следует передвигаться осторожно.

A7: телескопический погрузчик стоит совсем близко к пределу продольной устойчивости, следует передвигаться с большой осторожностью.

A8: телескопический погрузчик стоит на пределе допустимой продольной устойчивости.

⚠ Все гидравлические движения разрешены к выполнению; НЕОБХОДИМО ВЫПОЛНИТЬ «БЕЗОПАСНЫЕ» ГИДРАВЛИЧЕСКИЕ ДВИЖЕНИЯ В СЛЕДУЮЩЕМ ПОРЯДКЕ: ЗАДВИГАНИЕ СТРЕЛЫ, ПОДНЯТИЕ СТРЕЛЫ.

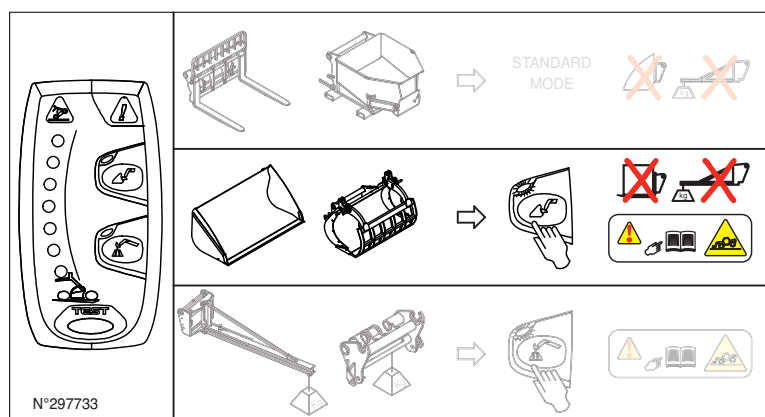

ПРИМЕЧАНИЕ: в зависимости от модели телескопического погрузчика движения опускания и выдвигания стрелы могут быть отключены, их выключению может предшествовать автоматическое замедление гидравлического движения. В этом случае при полностью задвинутой стреле выключатель «ОПАСНЫХ» гидравлических движений деактивируется.

С - РЕЖИМ «ПОДВЕШЕННОГО ГРУЗА»

Обеспечивает большой резерв надежности, используется с короткой крановой стрелой или рым-болтом.

- Установить телескопический погрузчик в транспортное положение.

- Нажать кнопку  и удерживать нажатой в течение 2 секунд, переход в РЕЖИМ «ПОДВЕШЕННОГО ГРУЗА» будет подтвержден подачей звукового сигнала и загоранием индикатора.

- Возврат в РЕЖИМ «ОБРАБОТКИ ГРУЗА»

осуществляется нажатием кнопки .

A1 - A2 - A3: большой резерв продольной устойчивости.

A4 - A5: телескопический погрузчик приближается к пределу продольной устойчивости. Аварийная звуковая сигнализация выдает очень редкий периодический звук. Передвигаться, соблюдая осторожность.

A6: телескопический погрузчик близок к пределу продольной устойчивости. Аварийная звуковая сигнализация выдает редкий периодический звук. Передвигаться, соблюдая осторожность.

A7: телескопический погрузчик стоит совсем близко к пределу продольной устойчивости. Аварийная звуковая сигнализация выдает частый периодический звук. Передвигаться с большой осторожностью.

A8: телескопический погрузчик стоит на пределе допустимой продольной устойчивости. Аварийная звуковая сигнализация выдает очень частый периодический звук. Все «ОПАСНЫЕ» гидравлические движения отключены. Выключению может предшествовать автоматическое замедление гидравлического движения. Следует выполнять только безопасные гидравлические движения в следующем порядке; задвигание стрелы, поднятие стрелы.

ПРИМЕЧАНИЕ: Когда стрела задвинута полностью, выключатель «ОПАСНЫХ» движений деактивируется.

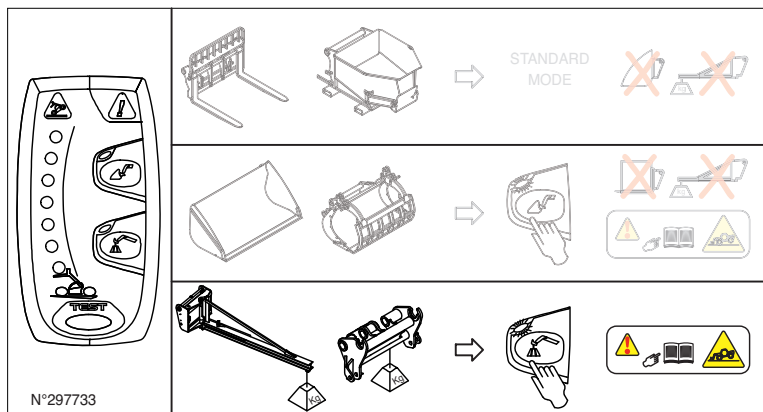

D - ДЕЗАКТИВАЦИЯ ФУНКЦИИ ВЫКЛЮЧЕНИЯ «ОПАСНЫХ» ГИДРАВЛИЧЕСКИХ ДВИЖЕНИЙ

В некоторых случаях для выхода из сложной ситуации оператор может пренебречь этой мерой безопасности. Кнопка D позволяет временно отключить «ОПАСНЫЕ» гидравлические движения.

- Удерживать кнопку D в нажатом положении, при этом загорится индикатор D, и одновременно выполнить, соблюдая крайнюю осторожность, необходимое ОПАСНОЕ гидравлическое движение. Совместное использование этих двух действий ограничено 60 секундами.

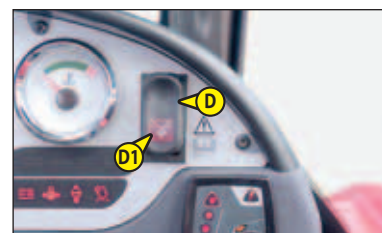

⚠ При выполнении этого маневра проявлять высокую бдительность, оператора уведомляет только динамическая устойчивость телескопического погрузчика.

E - ПРОВЕРКА СИГНАЛИЗАТОРА И ОГРАНИЧИТЕЛЯ ПРОДОЛЬНОЙ УСТОЙЧИВОСТИ

- Кратковременно нажать кнопку , чтобы в любой момент времени проверить правильную работу сигнализатора продольной устойчивости.

• Правильная работа: все индикаторы загораются на две секунды и подается звуковой сигнал.

ПРИМЕЧАНИЕ: эта проверка не позволяет проконтролировать правильность настройки ограничителя продольной устойчивости, которая должна проверяться ежедневно или через 10 часов работы (см. раздел: 3 - ТЕХНИЧЕСКОЕ ОБСЛУЖИВАНИЕ: А - ЕЖЕСМЕННОЕ ЧЕРЕЗ КАЖДЫЕ 10 ЧАСОВ РАБОТЫ ТЕХНИЧЕСКОЕ ОБСЛУЖИВАНИЕ).

F - ИНДИКАТОР НЕИСПРАВНОСТИ

Непрерывное горение индикатора неисправности F в сочетании с включением индикаторов указывает на возникновение серьезной неисправности, которая может затронуть систему безопасности телескопического погрузчика. За необходимой информацией обращайтесь к Вашему дилеру.

- Горение индикатора неисправности  в сочетании с попеременным включением индикаторов A1, A7 и A4, A8 указывает на неисправность связи сигнализатора и ограничителя продольной устойчивости.

- Горение индикатора неисправности  в сочетании с индикаторами A7 и A8, горящими непрерывным светом, указывает на неисправность модуля.

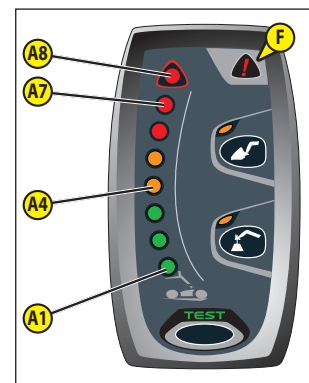

G - ДАТЧИК НАГРУЗКИ

⚠ Разборка и калибровка датчика нагрузки запрещены и могут выполняться только специально обученным персоналом. Свяжитесь с Вашим дилером.

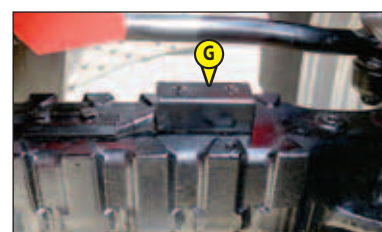

ООО "ФЕНИКС" 8 (800) 550-61-49 www.phx-spb.ru

3 - ТЕХНИЧЕСКОЕ БСЛУЖИВАНИЕ

ООО "ФЕНИКС" 8 (800) 550-61-49 www.rhx-spb.ru

ООО "ФЕНИКС" 8 (800) 550-61-49 www.phx-spb.ru

СОДЕРЖАНИЕ

ОРИГИНАЛЬНЫЕ ЗАПАСНЫЕ ЧАСТИ И ОБОРУДОВАНИЕ MANITOU	3-4
ФИЛЬТРУЮЩИЕ ЭЛЕМЕНТЫ И РЕМНИ MLT-X 735 Turbo LSU Série 6-E3 MLT-X 1035 L Turbo LSU Série 6-E3	3-6
ФИЛЬТРУЮЩИЕ ЭЛЕМЕНТЫ И РЕМНИ MLT-X 735 -120 LSU Série 6-E3 MLT-X 735 -120 LSU POWERSHIFT Série 6-E3 MLT-X 741 -120 LSU Série 6-E3	3-7
ТОПЛИВО И СМАЗОЧНЫЕ МАТЕРИАЛЫ	3-8
ПРОГРАММА ТЕХНИЧЕСКОГО ОБСЛУЖИВАНИЯ	3-10
A - ЕЖЕСМЕННОЕ ЧЕРЕЗ КАЖДЫЕ 10 ЧАСОВ РАБОТЫ ТЕХНИЧЕСКОЕ ОБСЛУЖИВАНИЕ	3-12
B - ТЕХНИЧЕСКОЕ ОБСЛУЖИВАНИЕ ЧЕРЕЗ 50 ЧАСОВ РАБОТЫ	3-18
C - ТЕХНИЧЕСКОЕ ОБСЛУЖИВАНИЕ ЧЕРЕЗ 250 ЧАСОВ РАБОТЫ	3-24
D - ТЕХНИЧЕСКОЕ ОБСЛУЖИВАНИЕ ЧЕРЕЗ 500 ЧАСОВ РАБОТЫ	3-28
E - ТЕХНИЧЕСКОЕ ОБСЛУЖИВАНИЕ ЧЕРЕЗ 1000 ЧАСОВ РАБОТЫ	3-34
F - ТЕХНИЧЕСКОЕ ОБСЛУЖИВАНИЕ ЧЕРЕЗ 2000 ЧАСОВ РАБОТЫ	3-40
G - ВНЕПЛАНОВОЕ ТЕХНИЧЕСКОЕ ОБСЛУЖИВАНИЕ	3-42

ООО "ФЕНИКС" в (800) 550-61-49 www.phx-spb.ru

ОРИГИНАЛЬНЫЕ ЗАПАСНЫЕ ЧАСТИ И ОБОРУДОВАНИЕ MANITOU

ТЕХНИЧЕСКОЕ ОБСЛУЖИВАНИЕ ТЕЛЕСКОПИЧЕСКОГО ПОГРУЗЧИКА MANITOU ДОЛЖНО ВЫПОЛНЯТЬСЯ ТОЛЬКО С ИСПОЛЬЗОВАНИЕМ ОРИГИНАЛЬНЫХ ЗАПАСНЫХ ЧАСТЕЙ.

ИСПОЛЬЗУЯ НЕ ОРИГИНАЛЬНЫЕ ЗАПАСНЫЕ ЧАСТИ MANITOU,

ВЫ РИСКУЕТЕ

- Юридически - несете ответственность при возникновении несчастного случая.
- Технически способствуете возникновению ошибок в работе систем и сокращаете срок службы телескопического погрузчика.

ИСПОЛЬЗОВАНИЕ НЕ ОРИГИНАЛЬНЫХ ЗАПАСНЫХ ЧАСТЕЙ ИЛИ КОМПОНЕНТОВ, НЕ ОДОБРЕННЫХ ПРОИЗВОДИТЕЛЕМ, ВЛЕКУТ ОТМЕНУ ГАРАНТИЙНЫХ ОБЯЗАТЕЛЬСТВ.

ИСПОЛЬЗУЯ ОРИГИНАЛЬНЫЕ ЗАПАСНЫЕ ЧАСТИ MANITOU ПРИ ТЕХНИЧЕСКОМ ОБСЛУЖИВАНИИ,

ПРЕИМУЩЕСТВА ЛЬЗОВАТЕЛЯ

- Через дилерскую сеть компания MANITOU обеспечивает,
- Соблюдение технологии и компетентность.
 - Гарантию высококачественной работы.
 - Оригинальные запасные части.
 - Помощь в профилактическом обслуживании.
 - Эффективную диагностическую помощь.
 - Усовершенствования конструкции, основанные на опыте.
 - Обучение операторам.
 - Только MANITOU владеет особенностями конструкции телескопического погрузчика и лучшим образом может обеспечить его техническое обслуживание.

ОРИГИНАЛЬНЫЕ ЗАПАСНЫЕ ЧАСТИ РАСПРОСТРАНЯЮТСЯ ТОЛЬКО КОМПАНИЕЙ MANITOU И ЕЕ ПРЕДСТАВИТЕЛЯМИ.



Список дилеров компании MANITOU можно найти на сайте www.manitou.com

ООО "ФЕНИКС" 8 (800) 550-61-49 www.phx-spb.ru

ФИЛЬТРУЮЩИЕ ЭЛЕМЕНТЫ И РЕМНИ

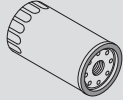
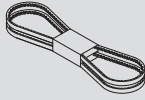
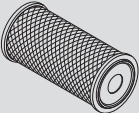
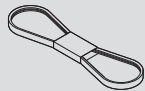
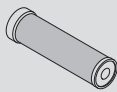
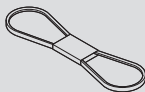
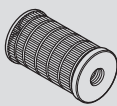
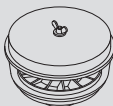
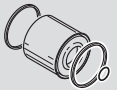

MLT-X 735 Turbo LSU Série 6-E3

MLT-X 1035 L Turbo LSU Série 6-E3

ДВИГАТЕЛЬ			
	<p>МАСЛЯНЫЙ ФИЛЬТР ДВИГАТЕЛЯ Каталожный номер: 476954 Заменить: 500 часов</p>		<p>РЕМЕНЬ ГЕНЕРАТОРА Каталожный номер: 702974 (MLT-X 735 T...) Каталожный номер: 291467 (MLT-X 1035 L T...)</p>
	<p>ВСТАВКА ВОЗДУШНОГО ФИЛЬТРА Каталожный номер: 563416 Очистить: 50 часов* Заменить: 500 часов*</p>		<p>РЕМЕНЬ ВЕНТИЛЯТОРА Каталожный номер: 257524</p>
	<p>ПАТРОН ВОЗДУШНОГО ФИЛЬТРА Каталожный номер: 563415 Заменить: 1000 часов*</p>		<p>РЕМЕНЬ КОМПРЕССОРА (ОПЦИЯ КОНДИЦИОНЕР) Каталожный номер: 244237</p>
	<p>ВСТАВКА ТОПЛИВНОГО ФИЛЬТРА Каталожный номер: 605013 Заменить: 500 часов</p>		<p>ЦИКЛОНИЧЕСКИЙ ПРЕДВАРИТЕЛЬНЫЙ ФИЛЬТР Каталожный номер: 224713 Очистить: 10 часов</p>
	<p>ТОПЛИВНЫЙ ФИЛЬТР ГРУБОЙ ОЧИСТКИ Каталожный номер: 706497 Заменить: 500 часов</p>		<p>АВТОМАТИЧЕСКИЙ ПРЕДВАРИТЕЛЬНЫЙ ФИЛЬТР ВАКУУМНОЙ ОЧИСТКИ (ОПЦИЯ) Каталожный номер: 226611</p>
			<p>АВТОМАТИЧЕСКИЙ ПРЕДВАРИТЕЛЬНЫЙ ФИЛЬТР ВАКУУМНОЙ ОЧИСТКИ (ОПЦИЯ) Каталожный номер: 223510</p>

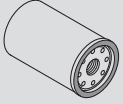
*: Периодичность дана только для информации (см. раздел: 3 - ОБСЛУЖИВАНИЕ: ПРОГРАММА ТЕХНИЧЕСКОГО ОБСЛУЖИВАНИЯ) касательно очистки и замены.

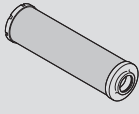
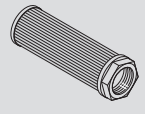
ТРАНСМИССИЯ	
	<p>МАСЛЯНЫЙ ФИЛЬТР КОРОБКИ ПЕРЕДАЧ Каталожный номер: 561749 Заменить: 500 часов</p>

HYDRAULIQUE			
	<p>ВСТАВКА МАСЛЯНОГО ФИЛЬТРА ОБРАТНОЙ МАГИСТРАЛИ Каталожный номер: 236094 Заменить: 500 часов</p>		<p>СЕТЧАТАЯ ВСТАВКА ГИДРАВЛИЧЕСКОГО БАКА Каталожный номер: 224726 Очистить: 1000 часов</p>
	<p>КРЫШКА ГИДРАВЛИЧЕСКОГО БАКА Каталожный номер: 62415 Заменить: 1000 часов</p>		<p>ФИЛЬТР ГОЛОВОК УПРАВЛЕНИЯ РАСПРЕДЕЛИТЕЛЕМ Каталожный номер: 254780 Заменить: 1000 часов</p>

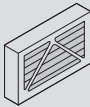
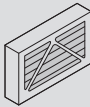

КАБИНА			
	<p>ФИЛЬТР ВЕНТИЛЯТОРА КАБИНЫ (БЕЗ КОНДИЦИОНЕРА) Каталожный номер: 282619 Очистить: 500 часов</p>		<p>ФИЛЬТР ВЕНТИЛЯТОРА КАБИНЫ (ОПЦИЯ КОНДИЦИОНЕР) Каталожный номер: 282619 Очистить: 50 часов Заменить: 250 часов</p>

ФИЛЬТРУЮЩИЕ ЭЛЕМЕНТЫ И РЕМНИ

MLT-X 735 -120 LSU Série 6-E3

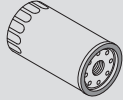
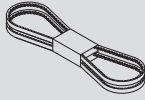
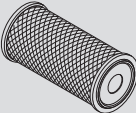
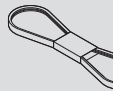
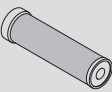
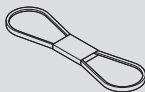
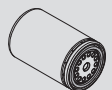
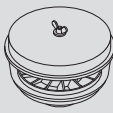
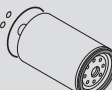

MLT-X 735 -120 LSU POWERSHIFT Série 6-E3

MLT-X 741 -120 LSU Série 6-E3

ДВИГАТЕЛЬ			
	<p>МАСЛЯНЫЙ ФИЛЬТР ДВИГАТЕЛЯ Каталожный номер: 476954 Заменить: 500 часов</p>		<p>РЕМЕНЬ ГЕНЕРАТОРА Каталожный номер: 291467</p>
	<p>ВСТАВКА ВОЗДУШНОГО ФИЛЬТРА Каталожный номер: 563416 Очистить: 50 часов* Заменить: 500 часов*</p>		<p>РЕМЕНЬ ВЕНТИЛЯТОРА Каталожный номер: 257524</p>
	<p>ПАТРОН ВОЗДУШНОГО ФИЛЬТРА Каталожный номер: 563415 Заменить: 1000 часов*</p>		<p>РЕМЕНЬ КОМПРЕССОРА (ОПЦИЯ КОНДИЦИОНЕР) Каталожный номер: 244237</p>
	<p>ТОПЛИВНЫЙ ФИЛЬТР Каталожный номер: 747351 Заменить: 500 часов</p>		<p>ЦИКЛОНИЧЕСКИЙ ПРЕДВАРИТЕЛЬНЫЙ ФИЛЬТР Каталожный номер: 224713 Очистить: 10 часов</p>
	<p>ТОПЛИВНЫЙ ФИЛЬТР ГРУБОЙ ОЧИСТКИ Каталожный номер: 747462 Заменить: 500 часов</p>		<p>АВТОМАТИЧЕСКИЙ ПРЕДВАРИТЕЛЬНЫЙ ФИЛЬТР ВАКУУМНОЙ ОЧИСТКИ (ОПЦИЯ) Каталожный номер: 226611</p>
			<p>АВТОМАТИЧЕСКИЙ ПРЕДВАРИТЕЛЬНЫЙ ФИЛЬТР ВАКУУМНОЙ ОЧИСТКИ (ОПЦИЯ) Каталожный номер: 223510</p>

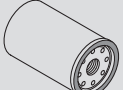
*: Периодичность дана только для информации (см. раздел 3 - ОБСЛУЖИВАНИЕ: ПРОГРАММА ТЕХНИЧЕСКОГО ОБСЛУЖИВАНИЯ) касательно очистки и замены.

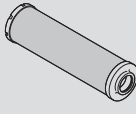
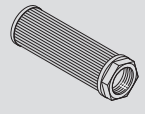
ТРАНСМИССИЯ	
	<p>МАСЛЯНЫЙ ФИЛЬТР КОРОБКИ ПЕРЕДАЧ Каталожный номер: 561749 Заменить: 500 часов</p>

HYDRAULIQUE			
	<p>ВСТАВКА МАСЛЯНОГО ФИЛЬТРА ОБРАТНОЙ МАГИСТРАЛИ Каталожный номер: 236094 Заменить: 500 часов</p>		<p>СЕТЧАТАЯ ВСТАВКА ГИДРАВЛИЧЕСКОГО БАКА Каталожный номер: 224726 Очистить: 1000 часов</p>
	<p>КРЫШКА ГИДРАВЛИЧЕСКОГО БАКА Каталожный номер: 62415 Заменить: 1000 часов</p>		<p>ФИЛЬТР ГОЛОВОК УПРАВЛЕНИЯ РАСПРЕДЕЛИТЕЛЕМ Каталожный номер: 254780 Заменить: 1000 часов</p>

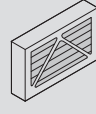
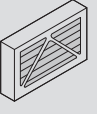
КАБИНА			
	<p>ФИЛЬТР ВЕНТИЛЯТОРА КАБИНЫ (БЕЗ КОНДИЦИОНЕРА) Каталожный номер: 282619 Очистить: 500 часов</p>		<p>ФИЛЬТР ВЕНТИЛЯТОРА КАБИНЫ (ОПЦИЯ КОНДИЦИОНЕР) Каталожный номер: 282619 Очистить: 50 часов Заменить: 250 часов</p>

ТОПЛИВО И СМАЗОЧНЫЕ МАТЕРИАЛЫ

⚠ СЛЕДУЕТ ИСПОЛЬЗОВАТЬ ТОЛЬКО РЕКОМЕНДОВАННЫЕ СМАЗОЧНЫЕ МАТЕРИАЛЫ И ТОПЛИВО:

- При доливке запрещается смешивать разные сорта смазочных материалов.

- При замене следует использовать смазочные материалы MANITOU.

ДИАГНОСТИЧЕСКИЙ АНАЛИЗ ТОПЛИВА И СМАЗОЧНЫХ МАТЕРИАЛОВ

При обеспечении технического обслуживания дилером может потребоваться диагностический анализ моторного и трансмиссионного масла, в зависимости от интенсивности эксплуатации машины.

(*) ХАРАКТЕРИСТИКИ РЕКОМЕНДУЕМОГО ТОПЛИВА:

Для обеспечения безупречной работы и оптимальных рабочих характеристик двигателя следует использовать только высококачественное топливо.

- Тип дизельного топлива N590 - Auto/C0/C1/C2/C3/C4.
- BS2869 Class A2.
- ASTM D975-91 Класс 2-2DA, US DF1, US DF2, US DFA.
- JIS K2204 (1992) Сорта 1, 2, 3 и Специальный сорт 3.

ДВИГАТЕЛЬ				
НАЗНАЧЕНИЕ	ЕМКОСТЬ	РЕКОМЕНДАЦИИ	УПАКОВКА	КАТАЛОЖНЫЙ НОМЕР
ДВИГАТЕЛЬ	11 л	Масло MANITOU 500 API CH4 10W40	20 l	661706
			55 l	582357
			209 l	582358
			1000 l	582359
СИСТЕМА ОХЛАЖДЕНИЯ	18,5 л	Антифриз (до - 25°)	2 l	490205
			5 l	788245
			20 l	788246
			210 l	788247
		Антифриз (до - 35°)	20 l	788248
210 l	788249			
ТОПЛИВНЫЙ БАК	120 л	Дизельное топливо (*)	1000 l	788250
				788251

ТРАНСМИССИЯ				
НАЗНАЧЕНИЕ	ЕМКОСТЬ	РЕКОМЕНДАЦИИ	УПАКОВКА	КАТАЛОЖНЫЙ НОМЕР
КОРОБКА ПЕРЕДАЧ	16,6 л	Масло MANITOU Для автоматических трансмиссий	1 l	62148
			20 l	546332
			55 l	546217
			209 l	546195
УГЛОВАЯ КОРОБКА ПЕРЕДАЧ	2,2 л	Масло MANITOU SAE80W90 Для механических трансмиссий	1000 l	720148
			2 l	499237
			5 l	720184
			20 l	546330
СМАЗКА ШАРНИРОВ ТРАНСМИССИИ		Смазка MANITOU Многофункциональная СИНЯЯ	55 l	546221
			209 l	546220
			400 g	161589
			1 kg	720683
			5 kg	554974
			20 kg	499233
			50 kg	489670

СТРЕЛА			
НАЗНАЧЕНИЕ	РЕКОМЕНДАЦИИ	УПАКОВКА	КАТАЛОЖНЫЙ НОМЕР
СМАЗКА ОПОР СТРЕЛЫ	Смазка MANITOU Многофункциональная ЧЕРНАЯ	400 g	545996
		1 kg	161590
		5 kg	499235
СМАЗКА СТРЕЛЫ	Смазка MANITOU Многофункциональная СИНЯЯ	400 g	161589
		1 kg	720683
		5 kg	554974
		20 kg	499233
		50 kg	489670

HYDRAULIQUE				
НАЗНАЧЕНИЕ	ЕМКОСТЬ	РЕКОМЕНДАЦИИ	УПАКОВКА	КАТАЛОЖНЫЙ НОМЕР
ГИДРАВЛИЧЕСКИЙ БАК	135 л	Масло MANITOU Гидравлическое масло ISO VG 46	5 l	545500
			20 l	582297
			55 l	546108
			209 l	546109

ТОРМОЗНАЯ СИСТЕМА			
НАЗНАЧЕНИЕ	РЕКОМЕНДАЦИИ	УПАКОВКА	КАТАЛОЖНЫЙ НОМЕР
ТОРМОЗНОЙ КОНТУР	Масло MANITOU Минеральная тормозная жидкость	1 l	490408

КАБИНА			
НАЗНАЧЕНИЕ	РЕКОМЕНДАЦИИ	УПАКОВКА	КАТАЛОЖНЫЙ НОМЕР
ДВЕРЬ КАБИНЫ	Смазка MANITOU Многофункциональная СИНЯЯ	400 g	161589
		1 kg	720683
		5 kg	554974
		20 kg	499233
		50 kg	489670
РЕЗЕРВУАР СТЕКЛОМЫВАТЕЛЯ	Жидкость стеклоомывателя	1 л	490402
		5 л	486424

ПЕРЕДНЯЯ ОСЬ				
НАЗНАЧЕНИЕ	ЕМКОСТЬ	РЕКОМЕНДАЦИИ	УПАКОВКА	КАТАЛОЖНЫЙ НОМЕР
ДИФФЕРЕНЦИАЛ ПЕРЕДНЕЙ ОСИ	8,1 л	Масло MANITOU Для мокрых дисковых тормозов	5 l	545976
			20 l	582391
			209 l	546222
			1000 l	720149
БОРТОВЫЕ РЕДУКТОРЫ ПЕРЕДНИХ КОЛЕС	0,8 л	Масло MANITOU SAE80W90 Для механических трансмиссий	2 l	499237
			5 l	720184
			20 l	546330
			55 l	546221
209 l	546220			
ШАРНИРЫ БОРТОВЫХ РЕДУКТОРОВ ПЕРЕДНИХ КОЛЕС ШАРНИР КОЛЕБАНИЯ ПЕРЕДНЕЙ ОСИ		Смазка MANITOU Многофункциональная СИНЯЯ	400 g	161589
			1 kg	720683
			5 kg	554974
			20 kg	499233
			50 kg	489670

ЗАДНЯЯ ОСЬ				
НАЗНАЧЕНИЕ	ЕМКОСТЬ	РЕКОМЕНДАЦИИ	УПАКОВКА	КАТАЛОЖНЫЙ НОМЕР
ДИФФЕРЕНЦИАЛ ЗАДНЕЙ ОСИ	8,1 л	Масло MANITOU Для мокрых дисковых тормозов	5 l	545976
			20 l	582391
			209 l	546222
			1000 l	720149
БОРТОВЫЕ РЕДУКТОРЫ ЗАДНИХ КОЛЕС	0,8 л	Масло MANITOU SAE80W90 Для механических трансмиссий	2 l	499237
			5 l	720184
			20 l	546330
			55 l	546221
209 l	546220			
ШАРНИРЫ БОРТОВЫХ РЕДУКТОРОВ ЗАДНИХ КОЛЕС ШАРНИР КОЛЕБАНИЯ ЗАДНЕЙ ОСИ		Смазка MANITOU Многофункциональная СИНЯЯ	400 g	161589
			1 kg	720683
			5 kg	554974
			20 kg	499233
			50 kg	489670

ШАССИ			
НАЗНАЧЕНИЕ	РЕКОМЕНДАЦИИ	УПАКОВКА	КАТАЛОЖНЫЙ НОМЕР
MLT-X 1035 L Turbo LSU Série 6-E3 ВЫРАВНИВАНИЕ РАМЫ	Смазка MANITOU Многофункциональная СИНЯЯ	400 g	161589
		1 kg	720683
		5 kg	554974
		20 kg	499233
		50 kg	489670

ПРОГРАММА ТЕХНИЧЕСКОГО ОБСЛУЖИВАНИЯ

(1): ОБЯЗАТЕЛЬНЫЙ КОНТРОЛЬ СПУСТЯ 500 ЧАСОВ ИЛИ 6 МЕСЯЦЕВ

Контроль должен проводиться в обязательном порядке по прошествии примерно первых 500 часов или через 6 месяцев после ввода машины в эксплуатацию (что раньше наступит).

A = ОТРЕГУЛИРОВАТЬ, C = ПРОВЕРИТЬ, G = СМАЗАТЬ,
N = ОЧИСТИТЬ, P = ПРОКАЧАТЬ, R = ЗАМЕНИТЬ, V = СЛИТЬ

	СТРАНИЦА	 (1)	ЕЖЕСМЕННОЕ ЧЕРЕЗ КАЖДЫЕ 10 ЧАСОВ РАБОТЫ ТЕХНИЧЕСКОЕ ОБСЛУЖИВАНИЕ	ТЕХНИЧЕСКОЕ ОБСЛУЖИВАНИЕ ЧЕРЕЗ 50 ЧАСОВ РАБОТЫ	ТЕХНИЧЕСКОЕ ОБСЛУЖИВАНИЕ ЧЕРЕЗ 250 ЧАСОВ РАБОТЫ	ТЕХНИЧЕСКОЕ ОБСЛУЖИВАНИЕ ЧЕРЕЗ 500 ЧАСОВ РАБОТЫ ИЛИ 6 МЕСЯЦЕВ	ТЕХНИЧЕСКОЕ ОБСЛУЖИВАНИЕ ЧЕРЕЗ 1000 ЧАСОВ РАБОТЫ ИЛИ 1 ГОД	ТЕХНИЧЕСКОЕ ОБСЛУЖИВАНИЕ ЧЕРЕЗ 2000 ЧАСОВ РАБОТЫ ИЛИ 2 ГОДА	ТЕХНИЧЕСКОЕ ОБСЛУЖИВАНИЕ ЧЕРЕЗ 4000 ЧАСОВ РАБОТЫ	ВРЕМЯ ОТ ВРЕМЕНИ
ДВИГАТЕЛЬ										
Уровень масла в картере двигателя	3-12	C	C	<<<	<<<	<<<	<<<	<<<	<<<	
Уровень охлаждающей жидкости	3-12	C	C	<<<	<<<	<<<	<<<	<<<	<<<	
Уровень топлива	3-13	C	C	<<<	<<<	<<<	<<<	<<<	<<<	
Топливный фильтр грубой очистки	3-13	C	C	<<<	<<<	<<<	<<<	<<<	<<<	
Циклонический предварительный фильтр	3-13	N	N	<<<	<<<	<<<	<<<	<<<	<<<	
Вставка воздушного фильтра	3-18/29	R		C/N	<<<	R	<<<	<<<	<<<	
Сердцевина радиатора	3-18	N		N	<<<	<<<	<<<	<<<	<<<	
Сердцевина конденсатора (ОПЦИЯ Кондиционер)	3-18	C/N		C/N	<<<	<<<	<<<	<<<	<<<	
Натяжение ремня привода вентилятора	3-24	C/A			C/A	<<<	<<<	<<<	<<<	
Натяжение ремня привода генератора	3-24	C/A			C/A	<<<	<<<	<<<	<<<	
Натяжение ремня привода компрессора (ОПЦИЯ Кондиционер)	3-25	C/A			C/A	<<<	<<<	<<<	<<<	
Масло двигателя	3-28	V				V	<<<	<<<	<<<	
Масляный фильтр двигателя	3-28	R					<<<	<<<	<<<	
Топливный фильтр грубой очистки	3-29	R					<<<	<<<	<<<	
Топливный фильтр	3-30	R					<<<	<<<	<<<	
Топливный бак	3-34						N	<<<	<<<	
Патрон воздушного фильтра	3-34						R	<<<	<<<	
Сайлент-блоки крепления двигателя							C**	<<<	<<<	
Частота вращения коленчатого вала двигателя							C**	<<<	<<<	
Зазоры клапанов		C**					C**	<<<	<<<	
Антифриз	3-40							V	<<<	
Радиатор								C**	<<<	
Водяной насос и термостат								C**	<<<	
Роторы генератора и стартера								C**	<<<	
Турбокомпрессор								C**	<<<	
Топливная система	3-42									P
ТРАНСМИССИЯ										
Уровень масла коробки передач	3-14	C	C	<<<	<<<	<<<	<<<	<<<	<<<	
Уровень масла в угловой коробке передач	3-26	C			C	<<<	<<<	<<<	<<<	
Масляный фильтр коробки передач	3-31	R				R	<<<	<<<	<<<	
Масло коробки передач	3-35/36	V					V	<<<	<<<	
Сетчатая вставка картера коробки передач	3-35/36	N					N	<<<	<<<	
Масло угловой коробки передач	3-37	V					V	<<<	<<<	
Сайлент-блоки коробки передач							C**	<<<	<<<	
Органы управления коробкой передач							C**	<<<	<<<	
Давление коробки передач								C**	<<<	
Давление в гидротрансформаторе								C**	<<<	
ШИНЫ										
Давление в шинах	3-14	C	C	<<<	<<<	<<<	<<<	<<<	<<<	
Затяжка гаек крепления колес	3-14	C	C	<<<	<<<	<<<	<<<	<<<	<<<	
Состояние колес и шин								C**	<<<	
Колесо	3-43									R
СТРЕЛА										
Подушки стрелы	3-14		G*	<<<	<<<	<<<	<<<	<<<	<<<	
Стрела	3-19	G		G	<<<	<<<	<<<	<<<	<<<	
Накладки подушек стрелы								C**	<<<	
Состояние элементов стрелы								C**	<<<	
Подшипники и оси стрелы								C**	<<<	
ГИДРАВЛИКА										
Уровень гидравлического масла	3-20	C		C	<<<	<<<	<<<	<<<	<<<	
Вставка масляного фильтра обратной магистрали	3-32	R				R	<<<	<<<	<<<	
Гидравлическое масло	3-37						V	<<<	<<<	
Сетчатая вставка гидравлического бака	3-37						N	<<<	<<<	
Крышка гидравлического бака	3-37						R	<<<	<<<	
Фильтр головок управления распределителем	3-37						R	<<<	<<<	
Скорость гидравлических движений								C**	<<<	
Трубчатый фильтр гидронасоса (за исключением ... LSU ...)								N**	<<<	
Состояние трубок и шлангов								C**	<<<	
Состояние гидроцилиндров (утечки, оси)								C**	<<<	
Напорная магистраль								C**	<<<	
Величины потока гидросистемы								C**	<<<	
Гидравлический бак								N**	<<<	

A = ОТРЕГУЛИРОВАТЬ, C = ПРОВЕРИТЬ, G = СМАЗАТЬ,
N = ОЧИСТИТЬ, P = ПРОКАЧАТЬ, R = ЗАМЕНИТЬ, V = СЛИТЬ

СТРАНИЦА	(1)	ЕЖЕДНЕВНОЕ ЧЕРЕЗ КАЖДЫЕ 10 ЧАСОВ РАБОТЫ ТЕХНИЧЕСКОЕ ОБСЛУЖИВАНИЕ	ТЕХНИЧЕСКОЕ ОБСЛУЖИВАНИЕ ЧЕРЕЗ 50 ЧАСОВ РАБОТЫ	ТЕХНИЧЕСКОЕ ОБСЛУЖИВАНИЕ ЧЕРЕЗ 250 ЧАСОВ РАБОТЫ	ТЕХНИЧЕСКОЕ ОБСЛУЖИВАНИЕ ЧЕРЕЗ 500 ЧАСОВ РАБОТЫ ИЛИ 6 МЕСЯЦЕВ	ТЕХНИЧЕСКОЕ ОБСЛУЖИВАНИЕ ЧЕРЕЗ 1000 ЧАСОВ РАБОТЫ ИЛИ 1 ГОДА	ТЕХНИЧЕСКОЕ ОБСЛУЖИВАНИЕ ЧЕРЕЗ 2000 ЧАСОВ РАБОТЫ ИЛИ 2 ГОДА	ТЕХНИЧЕСКОЕ ОБСЛУЖИВАНИЕ ЧЕРЕЗ 4000 ЧАСОВ РАБОТЫ	ВРЕМЯ ОТ ВРЕМЕНИ
ТОРМОЗНАЯ СИСТЕМА									
Уровень тормозной жидкости	3-20	C		C	<<<	<<<	<<<	<<<	<<<
Стояночный тормоз	3-26	C/A			C/A	<<<	<<<	<<<	<<<
Механизм рычага стояночного тормоза	3-32	G			G	<<<	<<<	<<<	
Механизм стояночного тормоза на трансмиссии		G**			G**	<<<	<<<	<<<	
Тормозная жидкость						V**	<<<	<<<	
Тормозной контур						P**	<<<	<<<	
Давление тормозной системы						C**	<<<	<<<	
Торможение						A**	<<<	<<<	
СИСТЕМА УПРАВЛЕНИЯ									
Система управления							C**	<<<	
Шарниры системы управления								C**	
КАБИНА									
Уровень жидкости стеклоомывателя	3-21	C		C	<<<	<<<	<<<	<<<	
Дверь кабины	3-21	G		G	<<<	<<<	<<<	<<<	
Фильтр вентиляции кабины (ОПЦИЯ Кондиционер)	3-21/26	R		N	R	<<<	<<<	<<<	
Обратный клапан обогревателя	3-26	N			N	<<<	<<<	<<<	
Фильтр вентиляции кабины	3-32	N			N	<<<	<<<	<<<	
Ремень безопасности	3-39						C	<<<	<<<
Состояние зеркал заднего вида							C**	<<<	<<<
Обшивка							C**	<<<	<<<
Кондиционер (ОПЦИЯ)	3-41							C	<<<
СИСТЕМА ЭЛЕКТРООБОРУДОВАНИЯ									
Сигнализатор и ограничитель продольной устойчивости	3-15/45	C	C			<<<	<<<	<<<	<<<
Состояние проводов и кабелей							C**	<<<	<<<
Освещение и сигнал							C**	<<<	<<<
Сигнальные индикаторы							C**	<<<	<<<
Передние фары	3-43								A
ПЕРЕДНЯЯ ОСЬ									
Поворотные оси редукторов передних колес	3-22	G		G	<<<	<<<	<<<	<<<	G/C**
Механизм колебания передней оси	3-22	G		G	<<<	<<<	<<<	G/C**	<<<
Уровень масла в дифференциале передней оси	3-27	C			C	<<<	<<<	<<<	<<<
Уровень масла в редукторах передних колес	3-27	C			C	<<<	<<<	<<<	<<<
Масло в дифференциале передней оси	3-38	V				V	<<<	<<<	<<<
Масло в редукторах передних колес	3-39	V					V	<<<	<<<
Износ тормозных дисков передней оси									C**
Шарниры редукторов передних колес									C**
Зазоры в редукторах передних колес									C**
ЗАДНЯЯ ОСЬ									
Поворотные оси редукторов задних колес	3-22	G		G	<<<	<<<	<<<	<<<	G/C**
Механизм колебания задней оси	3-22	G		G	<<<	<<<	<<<	G/C**	<<<
Уровень масла в дифференциале задней оси	3-27	C			C	<<<	<<<	<<<	<<<
Уровень масла в редукторах задних колес	3-27	C			C	<<<	<<<	<<<	<<<
Масло в дифференциале задней оси	3-33	V				V	<<<	<<<	<<<
Масло в редукторах задних колес	3-39	V					V	<<<	<<<
Износ тормозных дисков задней оси									C**
Шарниры редукторов задних колес									C**
Зазоры в редукторах задних колес									C**
ШАССИ									
Система выравнивания рамы	3-22	G		G	<<<	<<<	<<<	<<<	<<<
Обшивка							C**	<<<	<<<
Подшипники и оси стрелы								C**	<<<
НАВЕСНОЕ ОБОРУДОВАНИЕ									
Износ грузовых вилок		C**				C**	<<<	<<<	<<<
Каретка							C**	<<<	<<<
Состояние навесного оборудования							C**	<<<	<<<
ТЕЛЕСКОПИЧЕСКИЙ ПОГРУЗЧИК									
Буксировка телескопического погрузчика	3-43								XXX
Строповка телескопического погрузчика	3-44								XXX
Транспортировка погрузчика на платформе	3-44								XXX

(*): Каждые 10 часов в течение первых 50 часов. Затем - каждые 250 часов.

(**): Обратитесь за информацией к вашему дилеру.

А - ЕЖЕСМЕННОЕ ЧЕРЕЗ КАЖДЫЕ 10 ЧАСОВ РАБОТЫ ТЕХНИЧЕСКОЕ ОБСЛУЖИВАНИЕ

A1 - УРОВЕНЬ МАСЛА В КАРТЕРЕ ДВИГАТЕЛЯ

ПРОВЕРИТЬ

Установить телескопический погрузчик на ровную поверхность, выключить двигатель, дать маслу стечь в картер.

- Открыть капот двигателя.
- Вынуть щуп 1 (рис. А1).
- Вытереть щуп и проверить уровень масла.
- При необходимости, долить масло в заливную горловину 2 (рис. А1) (см. раздел: 3 - ТЕХНИЧЕСКОЕ ОБСЛУЖИВАНИЕ: ТОПЛИВО И СМАЗОЧНЫЕ МАТЕРИАЛЫ).
- Визуально проверить отсутствие утечек или просачивания масла на двигателе.

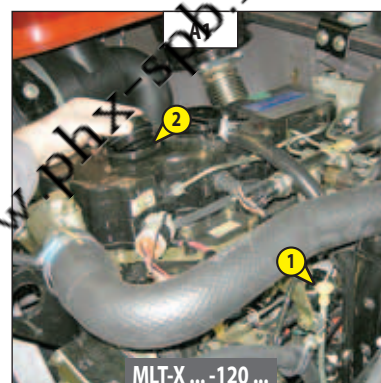
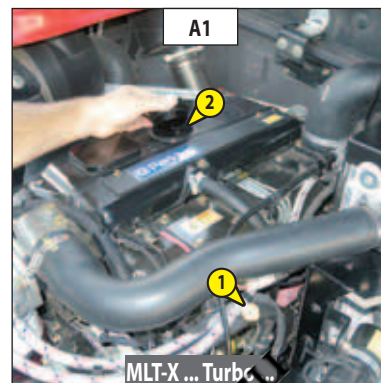

A2 - УРОВЕНЬ ОХЛАЖДАЮЩЕЙ ЖИДКОСТИ

ПРОВЕРИТЬ

Установить телескопический погрузчик на ровную поверхность, выключить двигатель и дать ему остыть.

- Открыть капот двигателя.
- Проверить уровень охлаждающей жидкости по указателю 1 (рис. А2).
- При необходимости, долить охлаждающую жидкость (см. раздел: 3 - ТЕХНИЧЕСКОЕ ОБСЛУЖИВАНИЕ: ТОПЛИВО И СМАЗОЧНЫЕ МАТЕРИАЛЫ).
- Медленно повернуть крышку радиатора 2 (рис. А2) до упора.
- Выпустить пар и сбросить давление.
- Нажать на крышку, повернуть и снять ее.
- Долить охлаждающую жидкость через заливную горловину 3 (рис. А2) до середины указателя 1 (рис. А2).
- Смазать заливную горловину для облегчения установки и снятия крышки радиатора.
- Визуально проверить отсутствие утечек охлаждающей жидкости через радиатор и патрубки.

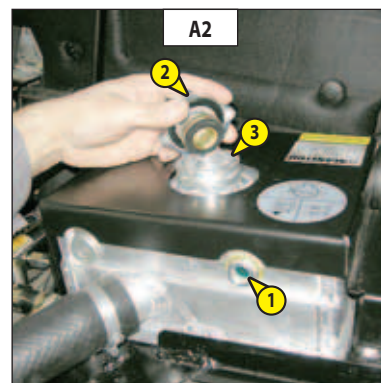

⚠ Во избежание ожога необходимо дать двигателю остыть перед снятием крышки радиатора. При горячей охлаждающей жидкости доливать только горячую жидкость (80°C). В крайнем случае можно использовать воду в качестве охлаждающей жидкости, но при этом следует заменить охлаждающую жидкость как можно быстрее. (см. раздел: 3 - ТЕХНИЧЕСКОЕ ОБСЛУЖИВАНИЕ: F1 - ОХЛАЖДАЮЩАЯ ЖИДКОСТЬ).

A3 - УРОВЕНЬ ТОПЛИВА

ПРОВЕРИТЬ

Топливный бак должен быть полным во избежание образования конденсата.

- Снять крышку 1 (рис. A3).
- Залить в заливную горловину топливного бака 2 (рис. A3) топливо (см. раздел: 3 - ТЕХНИЧЕСКОЕ ОБСЛУЖИВАНИЕ: ТОПЛИВО И СМАЗОЧНЫЕ МАТЕРИАЛЫ). Топливо должно быть профильтровано.
- Поставить на место крышку 1 (рис. A3).
- Визуально проверить отсутствие утечек топлива на баке и патрубке.

! *Запрещается курить и пользоваться открытым огнем во время заправки топлива или при открытом топливном баке. Запрещается заправлять топливо при работающем двигателе.*

! *Газы из топливного бака отводятся через крышку заливной горловины. При замене крышки следует использовать только оригинальную крышку с газоотводным отверстием.*

ПРИМЕЧАНИЕ: Возможна установка запирающейся крышки топливного бака в качестве ОПЦИИ.

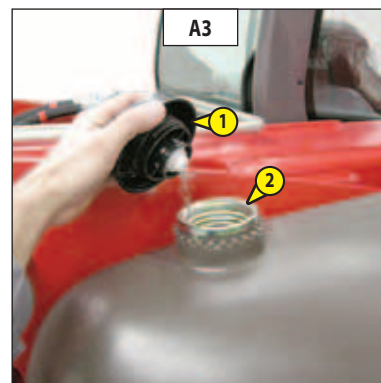

A4 - ТОПЛИВНЫЙ ФИЛЬТР ГРУБОЙ ОЧИСТКИ

ПРОВЕРИТЬ

MLT-X 735 Turbo LSU Série 6-E3

MLT-X 1035 L Turbo LSU Série 6-E3

- Открыть капот двигателя.
- Проверить наличие воды в сборнике фильтра грубой очистки 1 (рис. A4/1) и слить её, если требуется.
- Поставить ёмкость под сливную пробку 2 (рис. A4/1) и открутить её на два три оборота.
- Выпускать дизельное топливо до тех пор, пока оно не будет содержать примесей и воду.
- Затянуть сливную пробку во время вытекания дизельного топлива.

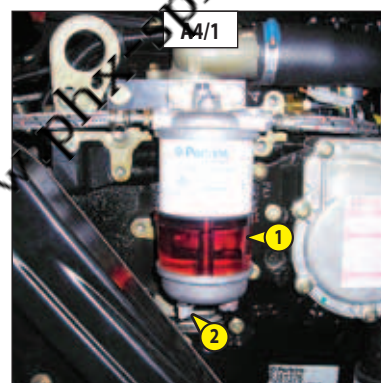

A4 - ТОПЛИВНЫЙ ФИЛЬТР ГРУБОЙ ОЧИСТКИ

ПРОВЕРИТЬ

MLT-X 735 -120 LSU Série 6-E3

MLT-X 735 -120 LSU POWERSHIFT Série 6-E3

MLT-X 741 -120 LSU Série 6-E3

- Открыть капот двигателя.
- Проверить наличие воды в сборнике фильтра грубой очистки 1 (рис. A4/2) и слить её, если требуется.
- Поставить ёмкость под сливную пробку 2 (рис. A4/2) и открутить её на два три оборота.
- Выпускать дизельное топливо до тех пор, пока оно не будет содержать примесей и воду.
- Затянуть сливную пробку.
- Подать давление в сеть с помощью ручного насоса 3 (рис. A4/2).

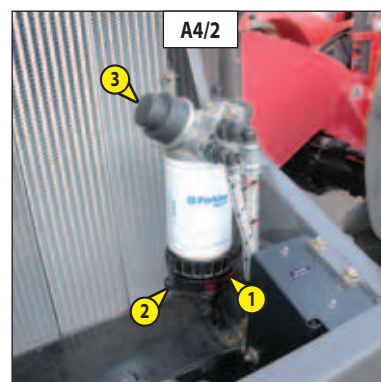

A5 - ЦИКЛОНИЧЕСКИЙ ПРЕДВАРИТЕЛЬНЫЙ ФИЛЬТР

ОЧИСТИТЬ

Интервал очистки - 10 часов - указан ориентировочно. Фильтр следует чистить при достижении примесями отметки MAXI.

- Открутить гайку 1 (рис. A5), снять крышку 2 (рис. A5) и очистить корпус фильтра.
- Протереть корпус фильтра чистой сухой тряпкой и собрать фильтр.

! *Во время очистки грязь не должна попасть в основной воздушный фильтр.*

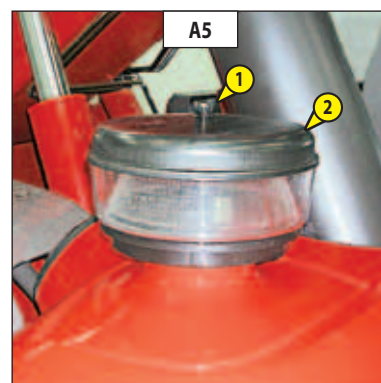

A6 - УРОВЕНЬ МАСЛА КОРОБКИ ПЕРЕДАЧ

ПРОВЕРИТЬ

MLT-X 735 Turbo LSU Série 6-E3
MLT-X 735 -120 LSU Série 6-E3
MLT-X 741 -120 LSU Série 6-E3
MLT-X 1035 L Turbo LSU Série 6-E3

Установить телескопический погрузчик на ровную поверхность, поднять стрелу и выключить двигатель. Начать контроль через 5 минут после остановки двигателя.

! Поднять стрелу и установить клиновидный предохранитель стрелы на штоке гидроцилиндра подъема (см. раздел: 1 - РУКОВОДСТВО ПО ЭКСПЛУАТАЦИИ И ТРЕБОВАНИЯ БЕЗОПАСНОСТИ: ИНСТРУКЦИИ ПО ТЕХНИЧЕСКОМУ ОБСЛУЖИВАНИЮ).

- Снять пластмассовую крышку 1 (рис. A6).
- Извлечь щуп 2 (рис. A6).
- Вытереть щуп и проверить уровень масла. Уровень масла должен находиться между метками MINI и MAXI щупа.
- Долить масло, если требуется, (см. раздел: 3 - ТЕХНИЧЕСКОЕ ОБСЛУЖИВАНИЕ: E3 - МАСЛО КОРОБКИ ПЕРЕДАЧ).
- Визуально проверить отсутствие утечек масла.

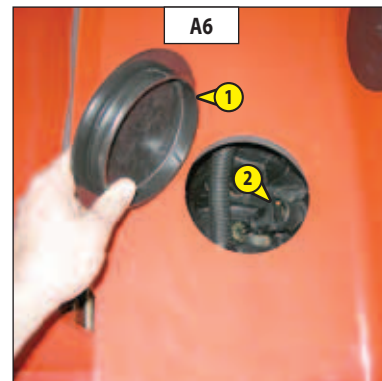

A6 - УРОВЕНЬ МАСЛА КОРОБКИ ПЕРЕДАЧ

ПРОВЕРИТЬ

MLT-X 735 -120 LSU POWERSHIFT Série 6-E3

Установить телескопический погрузчик на ровную поверхность, поднять стрелу и выключить двигатель. Начать контроль через 5 минут после остановки двигателя.

! Поднять стрелу и установить клиновидный предохранитель стрелы на штоке гидроцилиндра подъема (см. раздел: 1 - РУКОВОДСТВО ПО ЭКСПЛУАТАЦИИ И ТРЕБОВАНИЯ БЕЗОПАСНОСТИ: ИНСТРУКЦИИ ПО ТЕХНИЧЕСКОМУ ОБСЛУЖИВАНИЮ).

- Снять пластмассовую крышку 1 (рис. A6).
- Извлечь щуп 2 (рис. A6).
- Вытереть щуп и проверить уровень масла. Уровень масла должен находиться между метками MINI и MAXI щупа.
- Долить масло, если требуется, (см. раздел: 3 - ТЕХНИЧЕСКОЕ ОБСЛУЖИВАНИЕ: E3 - МАСЛО КОРОБКИ ПЕРЕДАЧ).
- Визуально проверить отсутствие утечек масла.

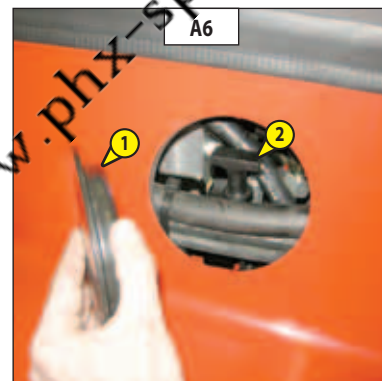

A7 - ДАВЛЕНИЕ В ШИНАХ И ЗАТЯЖКА ГАЕК КРЕПЛЕНИЯ КОЛЕС

ПРОВЕРИТЬ

- Проверить состояние шин на наличие порезов, выпуклостей, износа.
- Проверить момент затяжки гаек колес во избежание разрыва шпилек и раскручивания гаек колес.
Момент затяжки гаек колес
 - Передние колеса: 630 Н.м ± 15%
 - Задние колеса: 630 Н.м ± 15%
- Проконтролировать давление в шинах и, если требуется, подкачать (см. раздел: 2 - ОПИСАНИЕ: ПЕРЕДНИЕ И ЗАДНИЕ ШИНЫ).

! Проверить правильность присоединения воздушного шланга к клапану шины перед регулировкой давления. Удалить посторонних на время накачивания шин. Учить вить рекомендованное давление в шинах.

ПРИМЕЧАНИЕ: в качестве ОПЦИИ имеется набор инструментов для обслуживания колес и набор от прокола шин.

A8 - ПОДУШКИ СТРЕЛЫ

ОЧИСТИТЬ - СМАЗАТЬ

Данный вид технического обслуживания следует выполнять через каждые 10 часов в течение первых 50 часов работы. Затем - через каждые 250 часов работы.





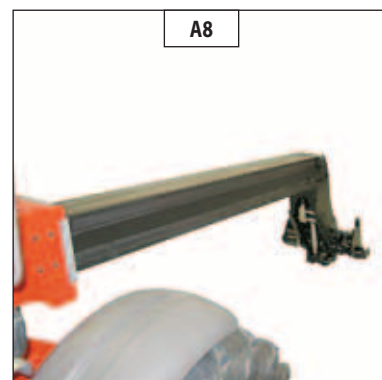







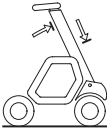

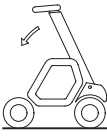

- Полностью выдвинуть стрелу.
- Нанести щеткой слой смазки (см. раздел: 3 - ТЕХНИЧЕСКОЕ ОБСЛУЖИВАНИЕ: ТОПЛИВО И СМАЗОЧНЫЕ МАТЕРИАЛЫ) на 4 стороны поверхности телескопической стрелы (рис. A8).
- Несколько раз произвести задвижение и выдвижение стрелы для равномерного распределения смазки.
- Убрать излишки смазки.

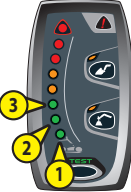
! При работе телескопического погрузчика в агрессивной среде (пыль, песок, уголь.), следует использовать смазочный лак (каталожный номер MANITOU: 483536). За дополнительной информацией обращайтесь к вашему дилеру.

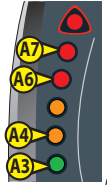

- Эти проверки необходимы для того, чтобы проконтролировать надлежащее функционирование и настройку различных компонентов устройства.
- Установить телескопический погрузчик на ровной горизонтальной поверхности, колеса направлены прямо.

! *Использовать кнопку проверки  только тогда, когда это требуется, соблюдая указания по кратковременному (менее 1 секунды) или продолжительному (5 секунды) нажатию. При наличии сомнений во время проверки выйти из проверочного режима, кратковременно нажав кнопку РЕЖИМ "КОВША"  или РЕЖИМ "ПОДВЕШЕННОГО ГРУЗА" .*

Продолжительное нажатие на кнопку проверки. 	
<p>ЭТАП 1</p>  <ul style="list-style-type: none"> - Звуковой сигнал. - Первый индикатор мигает зеленым светом. - Кнопка проверки горит. 	 <ul style="list-style-type: none"> - Установить телескопический погрузчик без навесного оборудования, стрела полностью задвинута и поднята. <p>Кратковременное нажатие на кнопку проверки. </p> <p>TEST OK (ПРОВЕРКА ПРОЙДЕНА)</p> <ul style="list-style-type: none"> - Подача звукового сигнала и переход к этапу 2. <p>TEST NON OK (ПРОВЕРКА НЕ ПРОЙДЕНА)</p> <ul style="list-style-type: none"> - Подача двух звуковых сигналов и загорание индикатора неисправности . - Выход из режима проверки. - Переход к этапу 4.
<p>ЭТАП 2</p>  <ul style="list-style-type: none"> - Первый индикатор горит непрерывным зеленым светом. - Второй индикатор мигает зеленым светом. - Кнопка проверки горит. 	 <ul style="list-style-type: none"> - Опустить стрелу при двигателе, работающем на максимальных оборотах, и установить джойстик гидравлического привода в крайнее положение. Опускание стрелы будет замедлено до выключения гидравлического движения. <p>Кратковременное нажатие на кнопку проверки. </p> <p>TEST OK (ПРОВЕРКА ПРОЙДЕНА)</p> <ul style="list-style-type: none"> - Подача звукового сигнала и переход к этапу 3. <p>TEST NON OK (ПРОВЕРКА НЕ ПРОЙДЕНА)</p> <ul style="list-style-type: none"> - Подача двух звуковых сигналов и загорание индикатора неисправности . - Выход из режима проверки. - Переход к этапу 4.
<p>ЭТАП 3</p>  <ul style="list-style-type: none"> - Первый и второй индикаторы горят непрерывным зеленым светом. - Третий индикатор мигает зеленым светом. - Кнопка проверки горит. 	<ul style="list-style-type: none"> - Опустить стрелу до выключения гидравлического движения. - Начать выполнение движений в следующем порядке: наклон каретки назад, наклон каретки вперед и выдвигание секций стрелы. Ни одно из этих 3 движений не должно быть возможно. <p>Кратковременное нажатие на кнопку проверки. </p> <p>TEST OK (ПРОВЕРКА ПРОЙДЕНА)</p> <ul style="list-style-type: none"> - Соответствие выключения опасных гидравлических движений. - Выход из режима проверки, все индикаторы загораются на 2 секунды, и раздается звуковой сигнал. <p>TEST NON OK (ПРОВЕРКА НЕ ПРОЙДЕНА)</p> <ul style="list-style-type: none"> - Загорание индикатора неисправности . - Выход из режима проверки. - Переход к этапу 4.
<p>ЭТАП 4</p>  <ul style="list-style-type: none"> - Индикатор неисправности горит непрерывно до тех пор, пока ошибка не будет устранена. 	<ul style="list-style-type: none"> - Индикатор неисправности  в сопровождении звукового сигнала указывает на неисправность. - Кратковременно нажать кнопку , чтобы отобразить код ошибки. - При наличии нескольких неисправностей последовательно кратковременно нажимать кнопку , чтобы отобразить в циклическом виде все коды ошибок. <p>ПРИМЕЧАНИЕ: неисправный плавкий предохранитель может привести к возникновению нескольких кодов ошибок. В этом случае проверить плавкие предохранители (см. раздел: 2 - ОПИСАНИЕ: 11 - ПРЕДОХРАНИТЕЛИ И РЕЛЕ В КАБИНЕ)</p>  <ul style="list-style-type: none"> - Если отображается кодошибки , то регулировка сигнализатора и ограничителя боковой устойчивости может устранить неисправность (см. раздел: 3 - ТЕХНИЧЕСКОЕ ОБСЛУЖИВАНИЕ: G - ВНЕПЛАНОВОЕ ТЕХНИЧЕСКОЕ ОБСЛУЖИВАНИЕ). - Связаться с дилером, указав код или коды ошибок (см. таблицу далее). <p>ПРИМЕЧАНИЕ: в ходе проверки на этапе 3 указать при необходимости несоответствующие опасные гидравлические движения.</p>

На коды ошибок указывают индикаторы А3-А7 на сигнализаторе и ограничителе продольной устойчивости.

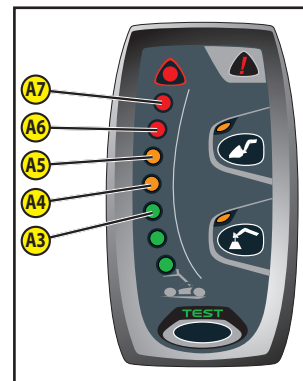

КОДЫ ОШИБОК		ИНДИКАТОРЫ				
ОПИСАНИЕ						
	A7	A6	A5	A4	A3	
Неисправность регулирования (неисправность, обнаруженная в ходе проверки).	☀	☀	☀	☀	☀	
Неисправность клапана регулирования опускания.	☀	☀	☀	☀	○	
Неисправность отключения предохранительного клапана (неисправность, обнаруженная в ходе проверки).	☀	☀	☀	○	☀	
Неисправность предохранительного клапана.	☀	☀	☀	○	○	
Неисправность калибровки датчика (неисправность, обнаруженная в ходе проверки). То регулировка сигнализатора и ограничителя боковой устойчивости может устранить неисправность (см. раздел: 3 - ТЕХНИЧЕСКОЕ ОБСЛУЖИВАНИЕ: G - ВНЕПЛАНОВОЕ ТЕХНИЧЕСКОЕ ОБСЛУЖИВАНИЕ)	☀	☀	○	☀	☀	
Неисправность калибровки угла (неисправность, обнаруженная в ходе проверки).	☀	☀	○	☀	○	
Неисправность клапана отключения наклона.	☀	☀	○	○	☀	
Неисправность датчика нагрузки.	☀	○	☀	☀	☀	
Неисправность датчика угла стрелы.	☀	○	☀	☀	○	
Неисправность управления телескопическим или навесным оборудованием.	☀	○	☀	○	☀	
Неисправность датчика задвинутой стрелы.	☀	○	☀	○	○	
Неисправность вывода электронного устройства на «массу».	☀	○	○	☀	☀	
Ошибка дезактивации функции выключения опасных гидравлических движений.	☀	○	○	☀	○	
Неисправность индикатора устойчивости.	○	☀	☀	☀	○	
Отказ электронного контроллера обработки груза.	○	☀	☀	○	☀	
Ошибка установки управления рычагом управления гидравлическим приводом.	○	☀	☀	○	○	
Неисправность выхода выключения трансмиссии.	○	☀	○	☀	☀	
Неисправность питания электронного контроллера обработки груза.	○	☀	○	○	☀	
Неисправность датчика задвижения стрелы (неисправность, обнаруженная в ходе проверки).	○	☀	○	○	○	
Неисправность клапана отключения выравнивания рамы. (согласно модели)	○	○	☀	☀	☀	
Неисправность электромагнитного клапана гидролинии стрелы. (ОПЦИЯ)	○	○	☀	☀	○	
Неисправность кнопки простого гидравлического подключения навесного оборудования. (ОПЦИЯ)	○	○	☀	○	☀	
Неисправность кнопки управления гидравлическим приводом навесного оборудования и электрическим питанием на головке стрелы. (ОПЦИЯ)	○	○	☀	○	○	
Неисправность индикатора гидравлического привода непрерывного действия. (ОПЦИЯ)	○	○	○	☀	☀	
Неисправность выхода 10В электрического контроллера обработки груза.	○	○	○	☀	○	
Неисправность кнопки управления гидравлическим приводом непрерывного действия. (ОПЦИЯ)	○	○	○	○	☀	

ООО "ФЕНИКС" 8 (800) 550-61-49 www.phx-spb.ru

В - ТЕХНИЧЕСКОЕ ОБСЛУЖИВАНИЕ ЧЕРЕЗ 50 ЧАСОВ РАБОТЫ

Вначале следует выполнить действия, описанные ранее.

В1 - ВСТАВКА ВОЗДУШНОГО ФИЛЬТРА

ПРОВЕРИТЬ - ОЧИСТИТЬ

При работе в сильно запыленных условиях следует использовать предварительные фильтры. (см. раздел: 3 - ТЕХНИЧЕСКОЕ ОБСЛУЖИВАНИЕ: ФИЛЬТРУЮЩИЕ ЭЛЕМЕНТЫ И РЕМНИ). Вместе с тем, периодичность проверки и очистки воздушного фильтра должны быть уменьшены.

⚠ При включении сигнальной лампы засорения воздушного фильтра необходимо произвести его очистку как можно быстрее (не более, чем через 1 час работы). Вставку воздушного фильтра нельзя чистить более семи раз. После этого вставку следует заменить. Запрещается использовать телескопический погрузчик без воздушного фильтра или с повреждённым воздушным фильтром.

- Порядок разборки и повторной сборки указан в разделе: 3 - ТЕХНИЧЕСКОЕ ОБСЛУЖИВАНИЕ: Д3 - ВСТАВКА ВОЗДУШНОГО ФИЛЬТРА.
- Очистку вставки воздушного фильтра следует производить струей сжатого воздуха (максимальное давление 3 атмосферы), направленной сверху вниз и изнутри наружу. Форсунку со сжатым воздухом следует держать на расстоянии не менее 30 мм от стенки вставки воздушного фильтра.
- Очистка закончена, когда во вставке воздушного фильтра не будет пыли.

⚠ Во избежание перфорации, обязательно соблюдать расстояние не менее 30 мм от форсунки со сжатым воздухом до стенки вставки воздушного фильтра. Не следует производить очистку вблизи корпуса воздушного фильтра. Запрещается выбивать вставку воздушного фильтра о твердую поверхность. Во время очистки картриджа следует защитить глаза.

- Очистить уплотнительные кольца вставки воздушного фильтра влажной чистой тканью и смазать их силиконовой смазкой (каталожный номер MANITOU: 479292).
- Визуально проверить состояние воздушного фильтра и его крепления. Также проверить состояние патрубков и их крепление.

⚠ Запрещается очищать вставку воздушного фильтра путем промывки в жидкости. Патрон воздушного фильтра не подлежит очистке. При загрязнении или повреждении патрон воздушного фильтра должен быть заменен.

В2 - СЕРДЦЕВИНА РАДИАТОРА

ЗАМЕНИТЬ

⚠ При работе в сильно запыленных условиях следует очищать сердцевину радиатора ежедневно. Во избежание повреждения сердцевины радиатора, для ее очистки не следует использовать воду или пар под давлением.

- Открыть капот двигателя.
- При необходимости очистить заборную решетку капота двигателя (рис. В2/1).
- Очистить сердцевину щёткой, чтобы удалить максимальное количество грязи.
- Очистить радиатор струёй сжатого воздуха, направленного в том же направлении, что поток охлаждающего воздуха (рис. В2/2).
- Чтобы оптимизировать очистку, выполнять операцию с вращающимся вентилятором.

ПРИМЕЧАНИЕ: в качестве ОПЦИИ можно установить самоочищающийся вентилятор.

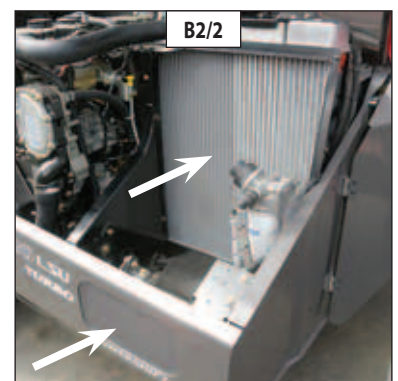
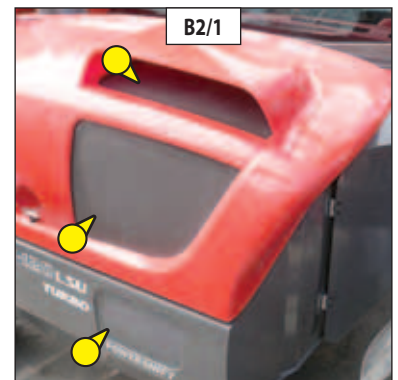

В3 - СЕРДЦЕВИНА КОНДЕНСАТОРА (ОПЦИЯ КОНДИЦИОНЕР)

ПРОВЕРИТЬ - ОЧИСТИТЬ

⚠ При работе в сильно запыленных условиях следует очищать сердцевину радиатора ежедневно. Во избежание повреждения сердцевины радиатора, для ее очистки не следует использовать воду или пар под давлением.

- Снять предохранительную решетку 1 (рис. В3) и прочистить её, если требуется.
- Визуально проверить чистоту конденсатора 2 (рис. В3) и прочистить его, если требуется.
- Очистить конденсатор струёй сжатого воздуха, направленного в том же направлении, что поток воздуха. (рис. В3).
- Чтобы оптимизировать очистку, выполнять операцию с вращающимися вентиляторами.

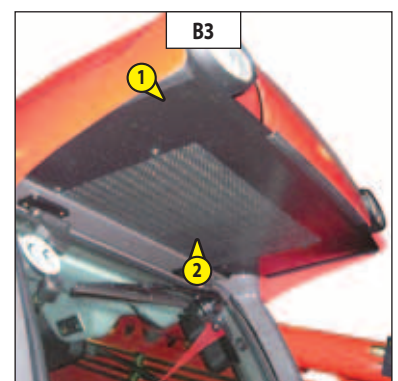

При работе телескопического погрузчика менее 50 часов в неделю стрела смазывается еженедельно.

! При работе телескопического погрузчика более 50 часов в неделю, при работе в запыленных или окисляющих условиях следует смазывать стрелу через каждые 10 часов работы или ежедневно.

- Очистить и смазать консистентной смазкой (см. раздел: 3 - ТЕХНИЧЕСКОЕ ОБСЛУЖИВАНИЕ: ТОПЛИВО И СМАЗОЧНЫЕ МАТЕРИАЛЫ) следующие точки. Излишки смазки удалить.

- 1 - Пресс-масленки оси стрелы (2 точки) (рис. В4/1).
- 2 - Пресс-масленки оси каретки (2 точки) (рис. В4/2).
- 3 - Пресс-масленка оси корпуса гидроцилиндра наклона каретки (1 точка) (рис. В4/3).
- 4 - Пресс-масленка оси головки гидроцилиндра наклона каретки (1 точка) (рис. В4/4).
- 5 - Пресс-масленки оси присоединения каретки (3 точки) (рис. В4/5).
- 6 - Пресс-масленка оси корпуса гидроцилиндра подъема стрелы (1 точка) (рис. В4/6).
- 7 - Пресс-масленка оси головки гидроцилиндра подъема стрелы (1 точка) (рис. В4/7).
- 8 - Пресс-масленка оси корпуса компенсирующего гидроцилиндра (1 точка) (рис. В4/6).
- 9 - Пресс-масленка оси головки компенсирующего гидроцилиндра (1 точка) (рис. В4/8).

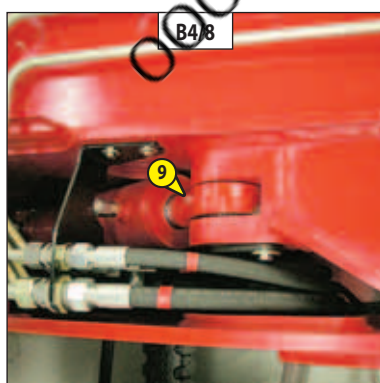
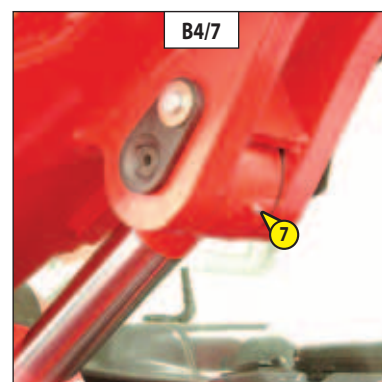
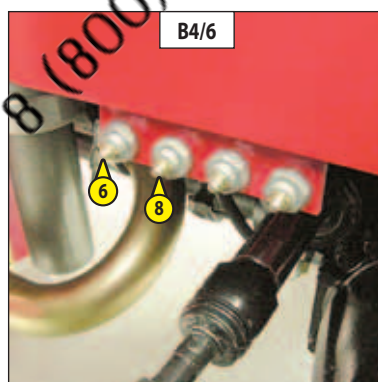
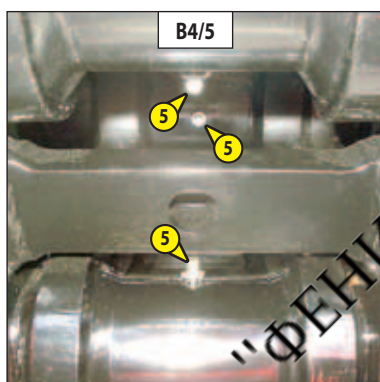
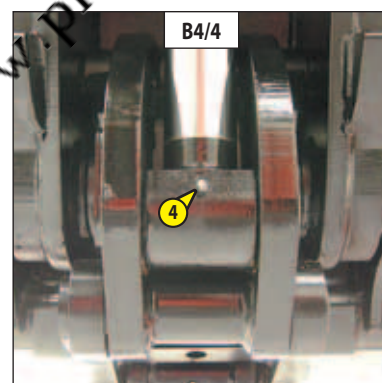
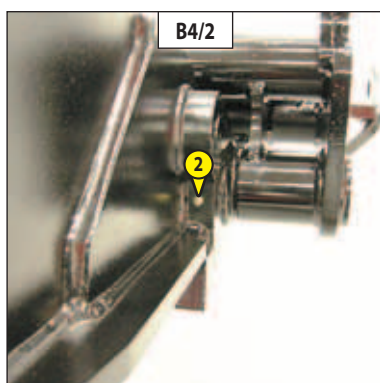
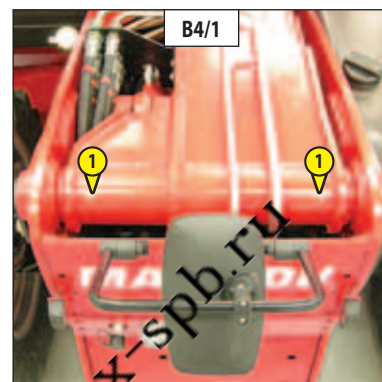

B5 - УРОВЕНЬ ГИДРАВЛИЧЕСКОГО МАСЛА

ПРОВЕРИТЬ

Установить телескопический погрузчик на ровную поверхность, выключить двигатель, задвинуть стрелу и опустить ее как можно ниже.

- Проверить уровень гидравлического масла по указателю 1 (рис. B5/1).
- Уровень масла считается достаточным, когда он доходит до красной точки.
- При необходимости, долить масло (см. раздел: 3 - ТЕХНИЧЕСКОЕ ОБСЛУЖИВАНИЕ: ТОПЛИВО И СМАЗОЧНЫЕ МАТЕРИАЛЫ).
- Снять крышку 2 (рис. B5/2).
- Залить масло в заливную горловину 3 (рис. B5/2).

! *Использовать чистую горловину и очистить крышку канистры, перед заливкой масла.*

- Установить крышку заливной горловины.
- Визуально проверить отсутствие утечек топлива на баке и патрубке.

Необходимо поддерживать максимальный уровень гидравлического масла, так как его охлаждение зависит от потока масла через гидравлический бак.

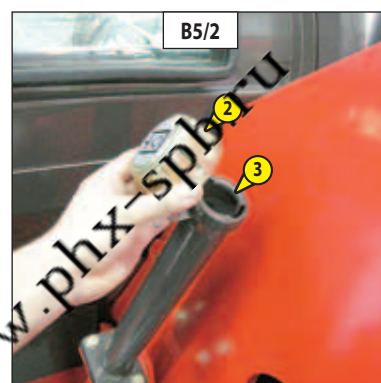
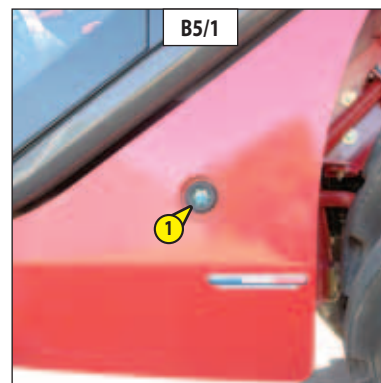

B6 - УРОВЕНЬ ТОРМОЗНОЙ ЖИДКОСТИ

ПРОВЕРИТЬ

Установить телескопический погрузчик на ровную поверхность.

- Выкрутить винты 1 (рис. B6/1) и снять панель (рис. B6/1) для доступа к баку тормозной жидкости и стеклоомывателя 2.
- Уровень тормозной жидкости должен доходить до отметки МАХ на баке 3 (рис. B6/2).
- При необходимости, долить тормозную жидкость (см. раздел: 3 - ТЕХНИЧЕСКОЕ ОБСЛУЖИВАНИЕ: ТОПЛИВО И СМАЗОЧНЫЕ МАТЕРИАЛЫ) в заливную горловину.
- Повернуть бак 3 (рис. B6/2), чтобы получить доступ к заливной горловине 4 (рис. B6/2).
- Визуально проверить отсутствие утечек топлива на баке и патрубке.

! *При значительном падении уровня тормозной жидкости проконсультируйтесь с Вашим дилером.*

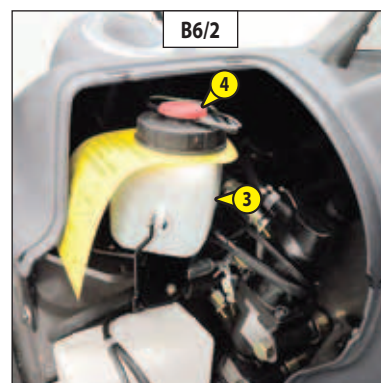
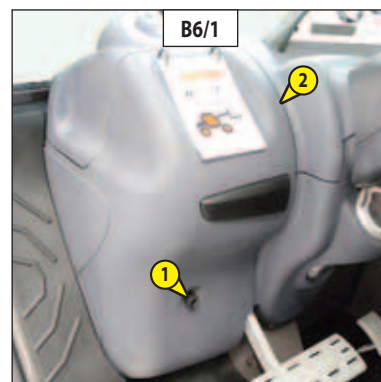

B7 - УРОВЕНЬ ЖИДКОСТИ СТЕКЛОМЫВАТЕЛЯ

ПРОВЕРИТЬ

- Выкрутить винт 1 (рис. B7/1) и снять панель для доступа к баку тормозной жидкости и стеклоомывателя 2 (рис. B7/1).
- Визуально проверить уровень.
- При необходимости долить омывающую жидкость (см. раздел: 3 - ТЕХНИЧЕСКОЕ ОБСЛУЖИВАНИЕ: ТОПЛИВО И СМАЗОЧНЫЕ МАТЕРИАЛЫ) через заливную горловину 3 (рис. B7/2).

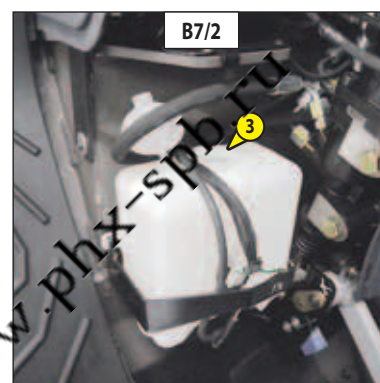
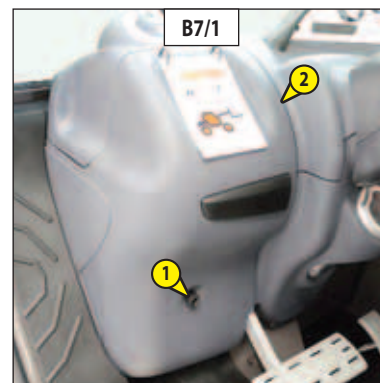

B8 - ДВЕРЬ КАБИНЫ

СМАЗАТЬ

- Очистить и смазать точки 1 (4 пресс-масленки) (рис. B8) консистентной смазкой (см. раздел: 3 - ТЕХНИЧЕСКОЕ ОБСЛУЖИВАНИЕ: ТОПЛИВО И СМАЗОЧНЫЕ МАТЕРИАЛЫ). Излишки смазки удалить.

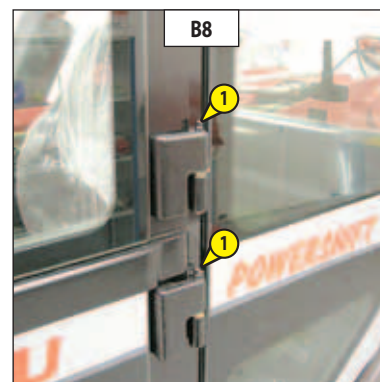

B9 ФИЛЬТР ВЕНТИЛЯЦИИ КАБИНЫ (ОПЦИЯ КОНДИЦИОНЕР)

ЗАМЕНИТЬ

- Отвинтить колесико 1 (рис. B9/1) и снять защитную крышку 2 (рис. B9/1).
- Извлечь фильтр вентиляции кабины 3 (рис. B9/2).
- Очистить фильтр струей сжатого воздуха.
- Проверить состояние фильтра. При необходимости фильтр заменить (см. раздел: 3 - ТЕХНИЧЕСКОЕ ОБСЛУЖИВАНИЕ: ФИЛЬТРУЮЩИЕ ЭЛЕМЕНТЫ И РЕМНИ).
- Установить фильтр и защитную крышку.

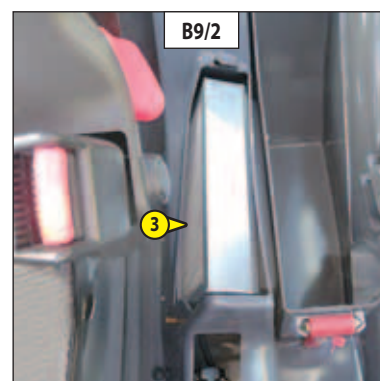
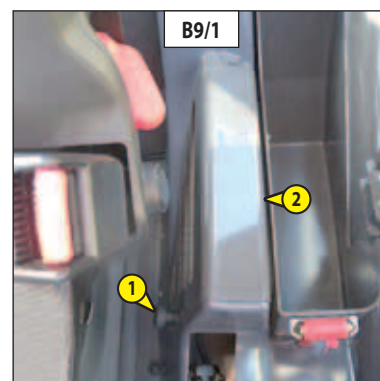

V10 - ПОВОРОТНЫЕ ОСИ РЕДУКТОРОВ ПЕРЕДНИХ И ЗАДНИХ КОЛЕС

СМАЗАТЬ

- Очистить и смазать точки 1 (8 пресс-масленок) (рис. B10) консистентной смазкой (см. раздел: 3 - ТЕХНИЧЕСКОЕ ОБСЛУЖИВАНИЕ: ТОПЛИВО И СМАЗОЧНЫЕ МАТЕРИАЛЫ). Излишки смазки удалить.

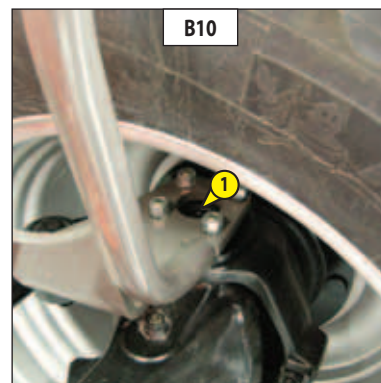

V11 - МЕХАНИЗМ КОЛЕБАНИЯ ПЕРЕДНЕЙ ОСИ

СМАЗАТЬ

MLT-X 1035 L Turbo LSU Série 6-E3

- Очистить и смазать точки 1 (2 пресс-масленки) (рис. B11) консистентной смазкой (см. раздел: 3 - ТЕХНИЧЕСКОЕ ОБСЛУЖИВАНИЕ: ТОПЛИВО И СМАЗОЧНЫЕ МАТЕРИАЛЫ). Излишки смазки удалить.

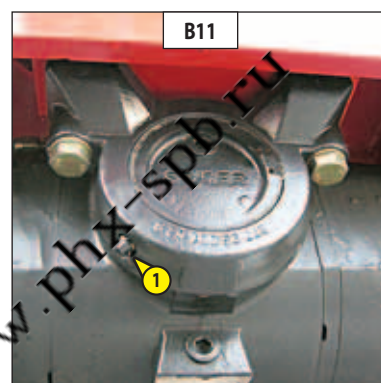

V12 - МЕХАНИЗМ КОЛЕБАНИЯ ЗАДНЕЙ ОСИ

СМАЗАТЬ

- Очистить и смазать точки 1 (2 пресс-масленки) (рис. B12) консистентной смазкой (см. раздел: 3 - ТЕХНИЧЕСКОЕ ОБСЛУЖИВАНИЕ: ТОПЛИВО И СМАЗОЧНЫЕ МАТЕРИАЛЫ). Излишки смазки удалить.

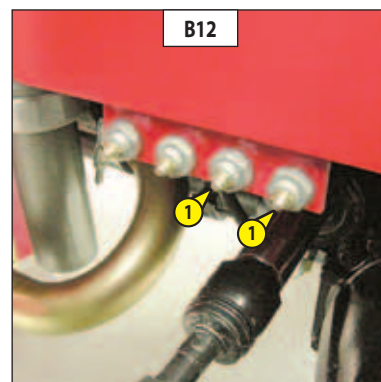

V13 - СИСТЕМА ВЫРАВНИВАНИЯ РАМЫ

СМАЗАТЬ

MLT-X 1035 L Turbo LSU Série 6-E3

- Очистить и смазать консистентной смазкой (см. раздел: 3 - ТЕХНИЧЕСКОЕ ОБСЛУЖИВАНИЕ: ТОПЛИВО И СМАЗОЧНЫЕ МАТЕРИАЛЫ) следующие точки. Излишки смазки удалить.

- 1 - Пресс-масленка оси корпуса выравнивающего гидроцилиндра (1 точка) (рис. B13/1).
- 2 - Пресс-масленка оси головки выравнивающего гидроцилиндра (1 точка) (рис. B13/4).

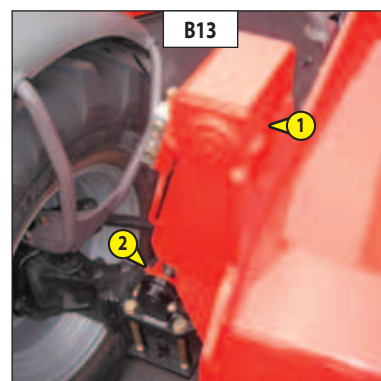

ООО "ФЕНИКС" 8 (800) 550-61-49 www.phx-spb.ru

C - ТЕХНИЧЕСКОЕ ОБСЛУЖИВАНИЕ ЧЕРЕЗ 250 ЧАСОВ РАБОТЫ

Вначале следует выполнить действия, описанные ранее.

C1 - НАТЯЖЕНИЕ РЕМНЯ ПРИВОДА ВЕНТИЛЯТОРА

ПРОВЕРИТЬ - НАСТРОИТЬ

- Открыть капот двигателя.
- Проверить состояние ремня на предмет износа и наличия трещин. При необходимости, заменить ремень (см. раздел: 3 - ТЕХНИЧЕСКОЕ ОБСЛУЖИВАНИЕ: ФИЛЬТРУЮЩИЕ ЭЛЕМЕНТЫ И РЕМНИ).
- Ослабить винт 1 (рис. C1/1) на натяжном шкиве.
- Ослабить контргайку 2 (рис. C1/1 и C1/2) и винт 3 (рис. C1/1 и C1/2).
- Затянуть винт 2 (рис. C1/1 и C1/2) до тех пор, пока ремень не приблизится на канавке шкива 4 (рис. C1/1).
- Сделать отметку на головке винта 3 (рис. C1/1 и C1/2) и затянуть его на 5 оборотов.
- Затянуть контргайку 2 (рис. C1/1 и C1/2).
- Затянуть винт 1 (рис. C1/1) на натяжном шкиве.

⚠ При замене ремня привода вентилятора, затянуть винт 3 (рис. C1/1 и C1/2) на полтора оборота, после того, как двигатель отработал на холостых оборотах в течение 30 мин.

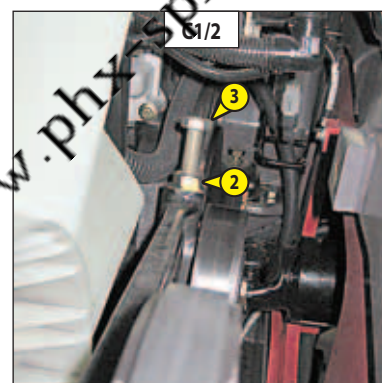
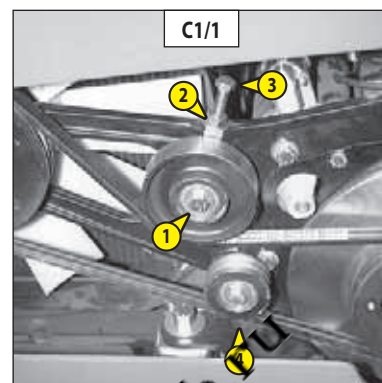

C2 - НАТЯЖЕНИЕ РЕМНЯ ПРИВОДА ГЕНЕРАТОРА

ПРОВЕРИТЬ - НАСТРОИТЬ

MLT-X 735 Turbo LSU Série 6-E3

- Открыть капот двигателя.
- Отвинтить крепежные винты 1 (рис. C2/1).
- Снять защитное ограждение 2 (рис. C2/1).
- Проверить состояние ремня на предмет износа и наличия трещин. При необходимости, заменить ремень (см. раздел: 3 - ТЕХНИЧЕСКОЕ ОБСЛУЖИВАНИЕ: ФИЛЬТРУЮЩИЕ ЭЛЕМЕНТЫ И РЕМНИ).
- Проверить натяжение ремня привода генератора между шкивами.
- При нормальном надавливании большим пальцем (45 Н), просвет должен быть примерно в 10 мм.
- При необходимости изменить натяжение ремня.
- Отпустить винты 3 (рис. C2/2) на два-три оборота.
- Повернуть блок генератора до достижения необходимого натяжения ремня.
- Затянуть винты 3 (рис. C2/2) (момент затяжки 22 Н.м).
- Установить защитное ограждение 2 (рис. C2/1).

⚠ При замене ремня привода генератора необходимо проверить его натяжение по прошествии 20 первых часов работы.

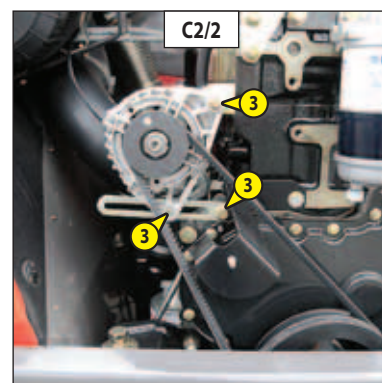
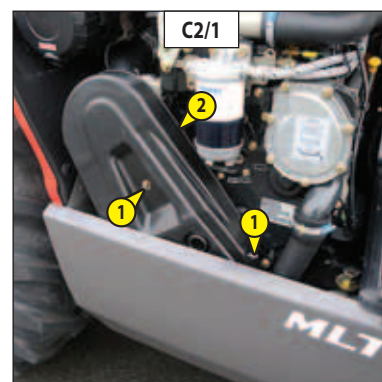

C2 - НАТЯЖЕНИЕ РЕМНЯ ПРИВОДА ГЕНЕРАТОРА

ПРОВЕРИТЬ - НАСТРОИТЬ

MLT-X 735 -120 LSU Série 6-E3
MLT-X 735 -120 LSU POWERSHIFT Série 6-E3
MLT-X 741 -120 LSU Série 6-E3
MLT-X 1035 L Turbo LSU Série 6-E3

Для выполнения этой операции предлагается использовать тензомер MANITOU (рис. C2/1) Каталожный номер 167418.

- Открыть капот двигателя.
- Отвинтить крепежные винты 1 (рис. C2/2).
- Снять ограждение 2 (рис. C2/2).
- Проверить состояние ремня на предмет износа и наличия трещин. При необходимости, заменить ремень (см. раздел: 3 - ТЕХНИЧЕСКОЕ ОБСЛУЖИВАНИЕ: ФИЛЬТРУЮЩИЕ ЭЛЕМЕНТЫ И РЕМНИ).
- Проверить натяжение ремня привода генератора между шкивами.

НОВЫЙ РЕМЕНЬ:

- При надавливании с усилием $15\text{H} \pm 0,4\text{H}$ на ветвь 3 (рис. C2/3) просвет должен составлять приблизительно 3,7 мм.

РЕМЕНЬ ЧЕРЕЗ 20 ЧАСОВ РАБОТЫ:

- При надавливании с усилием $13\text{H} \pm 0,4$ на ветвь 3 (рис. C2/3) просвет должен составлять приблизительно 3,7 мм.

- При необходимости изменить натяжение ремня.
- Отпустить винты 4 (рис. C2/3) на 2-3 оборота.
- Повернуть блок генератора до достижения необходимого натяжения ремня.
- Затянуть винты 4 (рис. C2/3) (момент затяжки 22 Н.м).
- Установить ограждение 2 (рис. C2/2).

⚠ При замене ремня привода генератора необходимо проверить его натяжение по прошествии 20 первых часов работы.

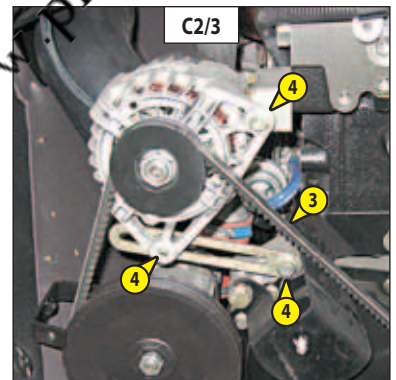
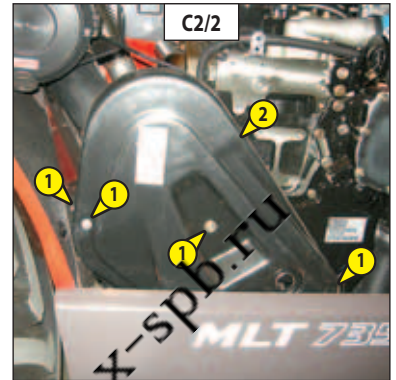
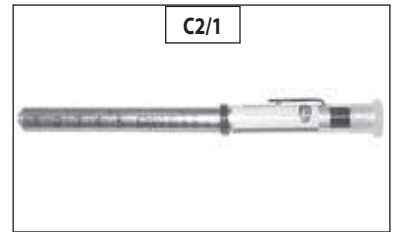

C3 - НАТЯЖЕНИЕ РЕМНЯ ПРИВОДА КОМПРЕССОРА (ОПЦИЯ КОНДИЦИОНЕР)

ПРОВЕРИТЬ - НАСТРОИТЬ

- Открыть капот двигателя.
- Отвинтить крепежные винты 1 (рис. C3/1).
- Снять защитное ограждение 2 (рис. C3/1).
- Проверить состояние ремня на предмет износа и наличия трещин. При необходимости, заменить ремень (см. раздел: 3 - ТЕХНИЧЕСКОЕ ОБСЛУЖИВАНИЕ: ФИЛЬТРУЮЩИЕ ЭЛЕМЕНТЫ И РЕМНИ).
- Проверить натяжение ремня привода компрессора.
- При нормальном надавливании большим пальцем (45 Н), просвет должен быть примерно в 10 мм.
- При необходимости изменить натяжение ремня.
- Отпустить винты 3 (рис. C3/2) на два-три оборота.
- Повернуть блок компрессора до достижения необходимого натяжения ремня.
- Затянуть винты 3 (рис. C3/2).
- Установить защитное ограждение 2 (рис. C3/1).

⚠ При замене ремня привода компрессора необходимо проверить его натяжение по прошествии 20 часов работы.

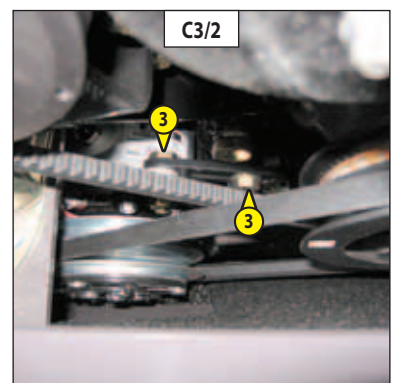
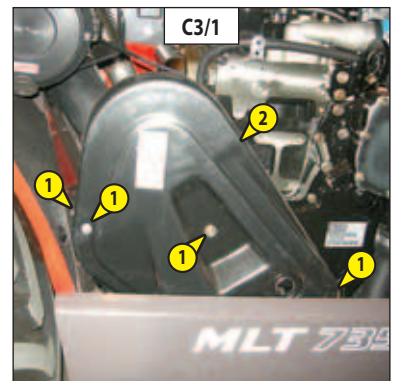

C4 - УРОВЕНЬ МАСЛА В УГЛОВОЙ КОРОБКЕ ПЕРЕДАЧ

ПРОВЕРИТЬ

Установить телескопический погрузчик на ровную поверхность, поднять стрелу и выключить двигатель.

! Поднять стрелу и установить клиновидный предохранитель стрелы на штоке гидроцилиндра подъема (см. раздел: 1 - РУКОВОДСТВО ПО ЭКСПЛУАТАЦИИ И ТРЕБОВАНИЯ БЕЗОПАСНОСТИ: ИНСТРУКЦИИ ПО ТЕХНИЧЕСКОМУ ОБСЛУЖИВАНИЮ).

- Извлечь щуп 1 (рис. C4).
- Вытереть щуп и проверить уровень масла. Уровень масла должен находиться между метками MINI и MAXI щупа.
- При необходимости долить масло (см. раздел: 3 - ТЕХНИЧЕСКОЕ ОБСЛУЖИВАНИЕ: E5 - УГЛОВАЯ КОРОБКА ПЕРЕДАЧ).

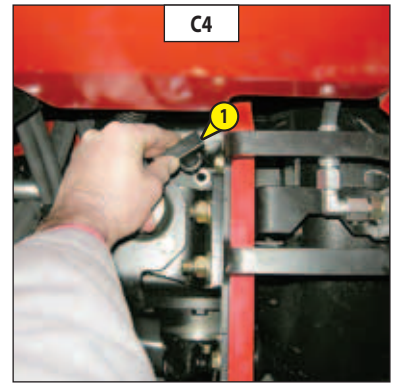

C5 - СТОЯНОЧНЫЙ ТОРМОЗ

ПРОВЕРИТЬ - НАСТРОИТЬ

Установить телескопический погрузчик на ровную поверхность с номинальной нагрузкой в транспортном положении.

- Проверить натяжение троса стояночного тормоза, установив рычаг стояночного тормоза в положение А (рис. C5).
- Потянуть за тяговый брус телескопического погрузчика с усилием как минимум в 3500 даН. Колёса телескопического погрузчика не должны вращаться.
- При необходимости изменить натяжение ремня.
- Постепенно затягивая концевую часть рычага 1 (рис. C5), проверить торможение.
- Повторять эту операцию до получения требуемых настроек.

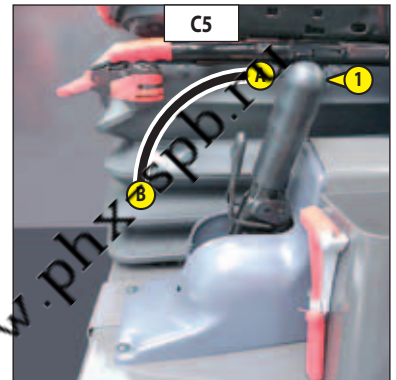

C6 - ФИЛЬТР ВЕНТИЛЯЦИИ КАБИНЫ (ОПЦИЯ КОНДИЦИОНЕР)

ЗАМЕНИТЬ

- Отвинтить колесико 1 (рис. C6/1) и снять защитную крышку 2 (рис. C6/1).
- Извлечь фильтр вентиляции кабины 3 (рис. C6/2) и установить новый фильтр (см. раздел: 3 - ТЕХНИЧЕСКОЕ ОБСЛУЖИВАНИЕ: ФИЛЬТРУЮЩИЕ ЭЛЕМЕНТЫ И РЕМНИ).
- Установить защитную крышку.

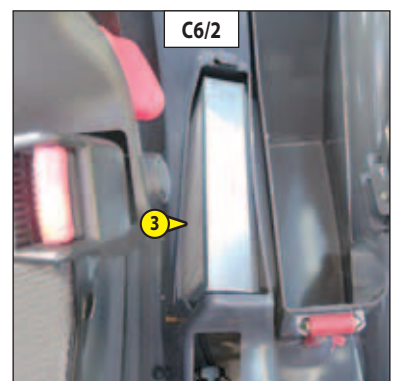
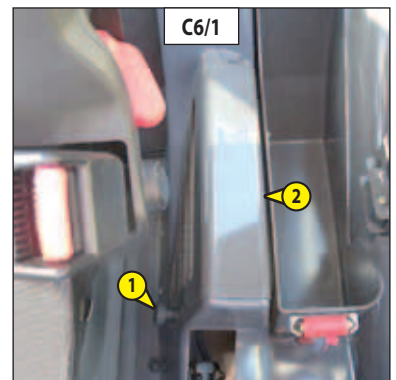

C7 - ОБРАТНЫЙ КЛАПАН ОБОГРЕВАТЕЛЯ

ЗАМЕНИТЬ

- Обратный клапан 1 (рис. C7) расположен под кабиной. Он может быть засорен грязью. Очистить при необходимости.

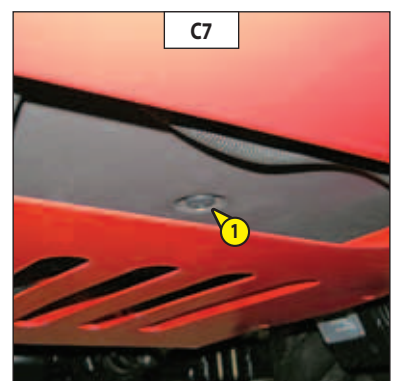

000 "ФЕНИКС" 8 (800) 550-61-49 www.phxspb.ru

C8 - УРОВЕНЬ МАСЛА В ДИФФЕРЕНЦИАЛАХ ПЕРЕДНЕЙ И ЗАДНЕЙ ОСЕЙ

ПРОВЕРИТЬ

Установить телескопический погрузчик на ровную поверхность и выключить двигатель.

- Выкрутить пробку 1 (рис. C8). Масло должно доходить до края отверстия.
- При необходимости долить масло (см. раздел: 3 - ТЕХНИЧЕСКОЕ ОБСЛУЖИВАНИЕ: ТОПЛИВО И СМАЗОЧНЫЕ МАТЕРИАЛЫ) в заливную горловину 2 (рис. C8).
- Установить и затянуть пробку 1 (рис. C8) (момент затяжки 34... 49 Н.м).
- Повторить эту операцию на дифференциале задней оси.

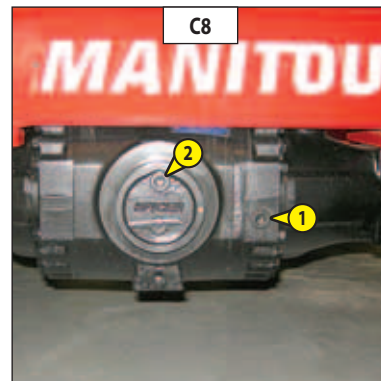

C9 - УРОВЕНЬ МАСЛА В РЕДУКТОРАХ ПЕРЕДНИХ И ЗАДНИХ КОЛЕС

ПРОВЕРИТЬ

Установить телескопический погрузчик на ровную поверхность и выключить двигатель.

- Проверить уровень масла в каждом редукторе передних колес.
- Установить пробку 1 (рис. C9) в горизонтальное положение.
- Выкрутить пробку. Масло должно доходить до края отверстия.
- При необходимости долить масло в тоже самое отверстие (см. раздел: 3 - ТЕХНИЧЕСКОЕ ОБСЛУЖИВАНИЕ: ТОПЛИВО И СМАЗОЧНЫЕ МАТЕРИАЛЫ).
- Установить и затянуть пробку 1 (рис. C9) (момент затяжки 34... 49 Н.м).
- Прodelать те же операции на каждом редукторе задних колес.

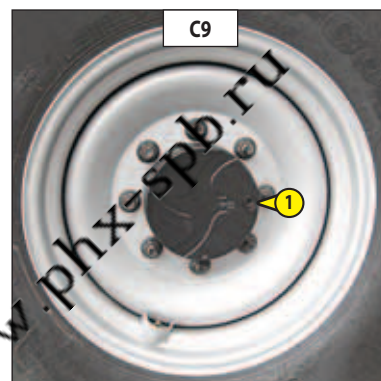

000 "ФЕНИКС" 8 (800) 550-61-49 www.phx.spb.ru

D - ТЕХНИЧЕСКОЕ ОБСЛУЖИВАНИЕ ЧЕРЕЗ 500 ЧАСОВ РАБОТЫ

Вначале следует выполнить действия, описанные ранее.

D1 - МАСЛО ДВИГАТЕЛЯ

СЛИТЬ

D2 - МАСЛЯНЫЙ ФИЛЬТР ДВИГАТЕЛЯ

ЗАМЕНИТЬ

Установить телескопический погрузчик на ровную поверхность, запустить двигатель, через несколько минут работы на холостых оборотах выключить двигатель.

СЛИВ МАСЛА

- Открыть капот двигателя.
- Снять пластину 1 (рис. D1/1).
- Установить контейнер под сливное отверстие 2 (рис. D1/1) и выкрутить пробку 3 (рис. D1/2).
- Вытянуть сливной шланг 4 (рис. D1/3).
- Провести конец сливного шланга через сливное отверстие и прикрутить шланг к соединительной муфте 5 (рис. D1/4).
- Снять крышку заливной горловины 6 (рис. D1/5) для лучшего слива масла.

! *Отработанное масло следует утилизировать, не нанося вред окружающей среде.*

ЗАМЕНА МАСЛЯНОГО ФИЛЬТРА ДВИГАТЕЛЯ

- Снять масляный фильтр двигателя 7 (рис. D1/2). Выбросить фильтр и прокладку.
- Очистить кронштейн фильтра чистой тряпкой без волокон.
- Заполнить новый масляный фильтр (см. раздел: 3 - ТЕХНИЧЕСКОЕ ОБСЛУЖИВАНИЕ: ФИЛЬТРУЮЩИЕ ЭЛЕМЕНТЫ И РЕМНИ) моторным маслом, слегка смазать прокладку и установить масляный фильтр на кронштейн.

! *Затянуть масляный фильтр от руки и зафиксировать его, повернув еще на четверть оборота.*

ЗАЛИВКА МАСЛА

- Отсоединить, очистить и положить на место сливной шланг 4 (рис. D1/3).
- Установить и затянуть сливную пробку 3 (рис. D1/2).
- Установить на место пластину 1 (рис. D1/1).
- Залить масло (см. раздел: 3 - ТЕХНИЧЕСКОЕ ОБСЛУЖИВАНИЕ: ТОПЛИВО И СМАЗОЧНЫЕ МАТЕРИАЛЫ) в заливную горловину 8 (рис. D1/5).
- Подождать несколько минут, чтобы масло стекло в картер.
- Запустить двигатель на несколько минут.
- Проверить герметичность сливной пробки и масляного фильтра.
- Остановить двигатель, подождать несколько минут и проверить уровень масла на верхней метке щупа 9 (рис. D1/5).
- При необходимости долить масло.

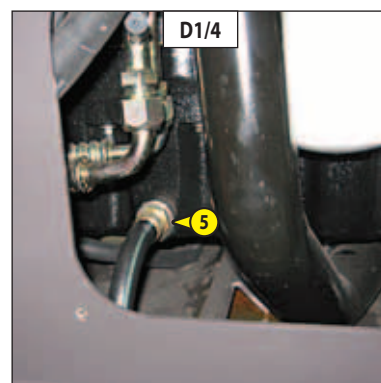
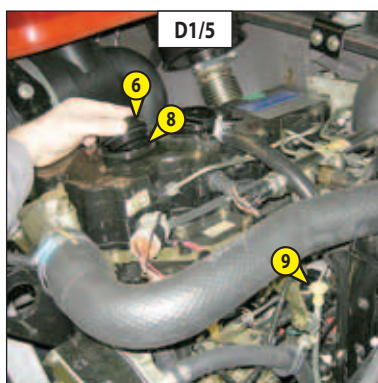
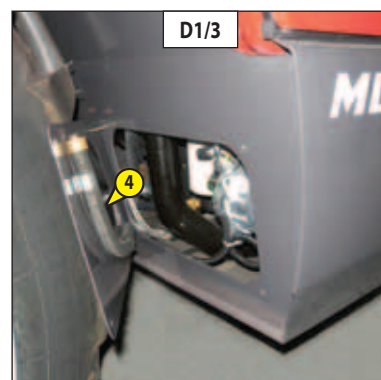
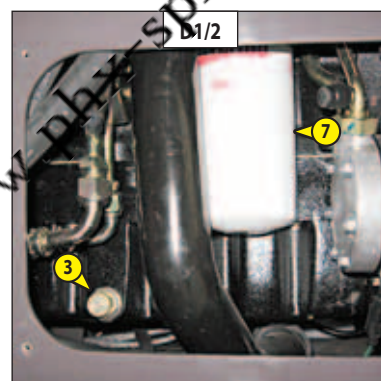
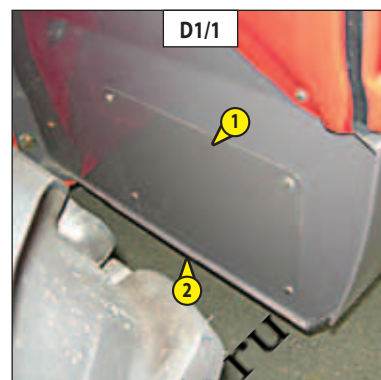

D3 - ВСТАВКА ВОЗДУШНОГО ФИЛЬТРА

ЗАМЕНИТЬ

При работе телескопического погрузчика в запыленных условиях используются предварительные фильтры (см. раздел: 3 - ТЕХНИЧЕСКОЕ ОБСЛУЖИВАНИЕ: ФИЛЬТРУЮЩИЕ ЭЛЕМЕНТЫ И РЕМНИ). Кроме этого, следует чаще проверять и очищать вставку воздушного фильтра. Периодичность замены также следует уменьшить (до 250 часов работы в сильно запыленной атмосфере при использовании предварительного фильтра).

⚠ Вставку воздушного фильтра следует заменять в чистом месте. Двигатель должен быть остановлен. Запрещается работать на телескопическом погрузчике со снятым или поврежденным воздушным фильтром.

- Открыть капот двигателя.
- Открутить болты крепления и снять крышку 1 (рис. D3) воздушного фильтра.
- Осторожно снять вставку воздушного фильтра 2 (рис. D3).
- Патрон воздушного фильтра оставить на месте.
- Очистить влажной тканью без волокон следующие детали.
 - Внутреннюю часть фильтра и крышку.
 - Внутреннюю часть входного отверстия.
 - Поверхности прокладки фильтра и крышки.
- Проверить патрубки соединения воздушного фильтра и двигателя, подключение и состояние индикатора засорения воздушного фильтра.
- Перед установкой новой вставки воздушного фильтра необходимо проверить его состояние (см. раздел: 3 - ТЕХНИЧЕСКОЕ ОБСЛУЖИВАНИЕ: ФИЛЬТРУЮЩИЕ ЭЛЕМЕНТЫ И РЕМНИ).
- Установить вставку воздушного фильтра и надавить на торец, не прижимая середину.
- Установить крышку, отведя клапан вниз.

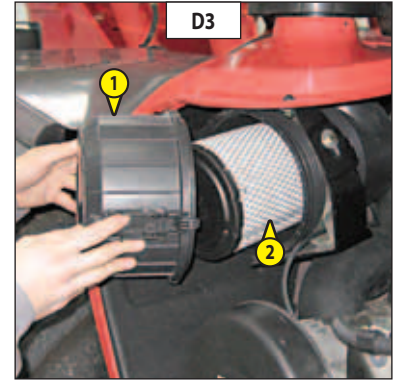

D4 - ТОПЛИВНЫЙ ФИЛЬТР ГРУБОЙ ОЧИСТКИ

MLT-X 735 Turbo LSU Série 6-E3
MLT-X 1035 L Turbo LSU Série 6-E3

ЗАМЕНИТЬ

⚠ Необходимо отключить зажигание во избежание включения насоса подпитки и вытекания топлива при замене вставки топливного фильтра.

- Открыть капот двигателя.
- Осторожно очистить внешнюю часть топливного фильтра и его кронштейн во избежание попадания пыли в систему.
- Установить ёмкость под фильтр грубой очистки и слить топливо через сливную заглушку 1 (рис. D4).
- Отвинтить винт для прокачки 2 (рис. D4) для лучшего слива.
- Отвинтить зажимной винт 3 (рис. D4).
- Снять сборник 4 (рис. D4) и выбросить патрон фильтра грубой очистки 5 (рис. D4) и уплотнения.
- Очистить внутреннюю поверхность насадки фильтра и сборника кистью, пропитанной очищенным дизельным топливом.
- Установить новый комплект «патрон - уплотнения» (см. раздел: 3 - ТЕХНИЧЕСКОЕ ОБСЛУЖИВАНИЕ: ФИЛЬТРУЮЩИЕ ЭЛЕМЕНТЫ И РЕМНИ).
- При необходимости, прокачать топливную систему (см. раздел: 3 - ТЕХНИЧЕСКОЕ ОБСЛУЖИВАНИЕ: G1 - ТОПЛИВНАЯ СИСТЕМА).

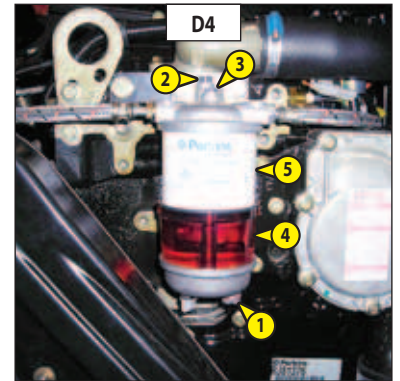

D4 - ТОПЛИВНЫЙ ФИЛЬТР ГРУБОЙ ОЧИСТКИ

MLT-X 735 -120 LSU Série 6-E3
MLT-X 735 -120 LSU POWERSHIFT Série 6-E3
MLT-X 741 -120 LSU Série 6-E3

ЗАМЕНИТЬ

- Открыть капот двигателя.
- Осторожно очистить внешнюю часть топливного фильтра и его кронштейн во избежание попадания пыли в систему.
- Установить ёмкость под фильтр грубой очистки и слить топливо через сливную заглушку 1 (рис. D4).
- Отсоединить электрический луч 2 (рис. D4).
- Отвинтить зажимной винт 3 (рис. D4).
- Снять сборник 4 (рис. D4) и выбросить патрон фильтра грубой очистки 5 (рис. D4) и уплотнения.
- Очистить внутреннюю поверхность насадки фильтра и сборника кистью, пропитанной очищенным дизельным топливом.
- Установить новый комплект «патрон - уплотнения» (см. раздел: 3 - ТЕХНИЧЕСКОЕ ОБСЛУЖИВАНИЕ: ФИЛЬТРУЮЩИЕ ЭЛЕМЕНТЫ И РЕМНИ).
- Присоединить электрический луч.
- Подать давление в сеть с помощью ручного насоса 6 (рис. D4).
- При необходимости, прокачать топливную систему (см. раздел: 3 - ТЕХНИЧЕСКОЕ ОБСЛУЖИВАНИЕ: G1 - ТОПЛИВНАЯ СИСТЕМА).

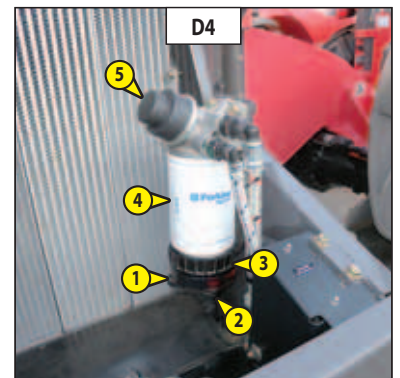

D5 - ТОПЛИВНЫЙ ФИЛЬТР

ЗАМЕНИТЬ

MLT-X 735 Turbo LSU Série 6-E3
MLT-X 1035 L Turbo LSU Série 6-E3

! Необходимо отключить зажигание во избежание включения насоса подпитки и вытекания топлива при замене вставки топливного фильтра.

- Открыть капот двигателя.
- Отвинтить крепежные винты 1 (рис. D5/1).
- Снять защитное ограждение 2 (рис. D5/1).
- Осторожно очистить внешнюю часть топливного фильтра и его кронштейн во избежание попадания пыли в систему.
- Установить контейнер под фильтр и слить топливо через сливную заглушку 3 (рис. D5/2).
- Снять корпус фильтра 4 (рис. D5/2).
- Извлечь вставку фильтра 5 (рис. D5/3), надавливая на нее вниз, а затем повернув влево.
- Установить новый патрон (см. раздел 3 - ТЕХНИЧЕСКОЕ ОБСЛУЖИВАНИЕ: ФИЛЬТРУЮЩИЕ ЭЛЕМЕНТЫ И РЕМНИ); для этого нажать на патрон 5 (рис. D5/3), преодолевая сопротивление пружины, и повернуть его вправо, чтобы заблокировать в корпусе фильтра.
- Установить новое уплотнение 6 (рис. D5/3) в корпус фильтра и смазать контактную поверхность чистым моторным маслом.
- Установить корпус фильтра на кронштейн, завернуть его от руки и затянуть еще на четверть оборота.
- Закрывать сливную заглушку 3 (рис. D5/2) и убрать контейнер.
- Перед запуском двигателя, включить зажигание телескопического погрузчика на три минуты, чтобы дать насосу подпитки выпустить воздух из фильтра.
- Запустить двигатель и проверить отсутствие утечек.
- При необходимости, прокачать топливную систему (см. раздел: 3 - ТЕХНИЧЕСКОЕ ОБСЛУЖИВАНИЕ: G1 - ТОПЛИВНАЯ СИСТЕМА).

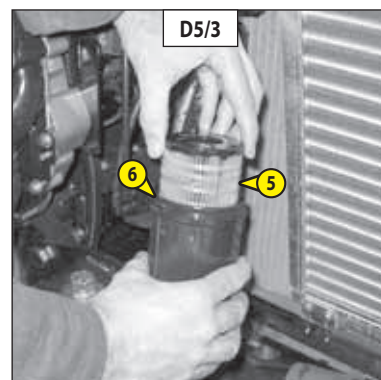
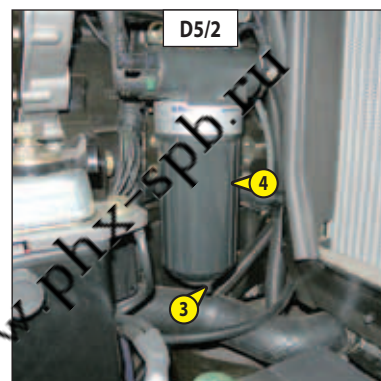
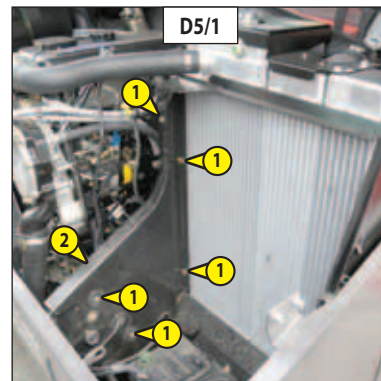

D5 - ТОПЛИВНЫЙ ФИЛЬТР

ЗАМЕНИТЬ

MLT-X 735 -120 LSU Série 6-E3
MLT-X 735 -120 LSU POWERSHIFT Série 6-E3
MLT-X 741 -120 LSU Série 6-E3

- Открыть капот двигателя.
- Отвинтить крепежные винты 1 (рис. D5/1).
- Снять защитное ограждение 2 (рис. D5/1).
- Осторожно очистить внешнюю часть топливного фильтра и его кронштейн во избежание попадания пыли в систему.
- Установить контейнер под топливный фильтр 3 (рис. D5/2).
- Открутить фильтр и выбросить.
- Установить на кронштейн новый топливный фильтр (см. раздел: 3 - ТЕХНИЧЕСКОЕ ОБСЛУЖИВАНИЕ: ФИЛЬТРУЮЩИЕ ЭЛЕМЕНТЫ И РЕМНИ).

! Затянуть топливный фильтр от руки и зафиксировать его, повернув еще на четверть оборота.

- Прокачать топливную систему: нажать 50 раз на ручку ручного насоса 4 (рис. D5/1) для удаления воздуха из системы.
- Убрать контейнер из-под фильтра.
- Запустить двигатель и проверить отсутствие утечек.
- При необходимости, прокачать топливную систему (см. раздел: 3 - ТЕХНИЧЕСКОЕ ОБСЛУЖИВАНИЕ: G1 - ТОПЛИВНАЯ СИСТЕМА).

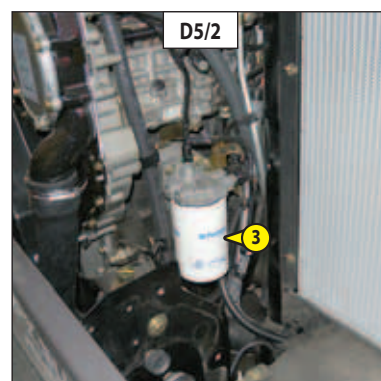
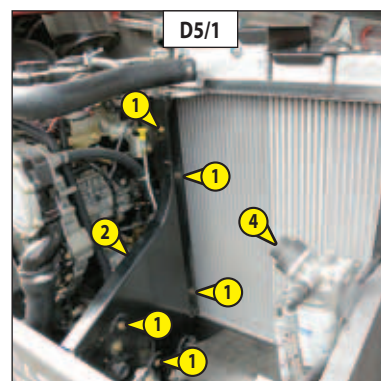

D7 - МАСЛЯНЫЙ ФИЛЬТР КОРОБКИ ПЕРЕДАЧ

ЗАМЕНИТЬ

! Поднять стрелу и установить клиновый предохранитель стрелы на штоке гидроцилиндра подъема (см. раздел: 1 - РУКОВОДСТВО ПО ЭКСПЛУАТАЦИИ И ТРЕБОВАНИЯ БЕЗОПАСНОСТИ: ИНСТРУКЦИИ ПО ТЕХНИЧЕСКОМУ ОБСЛУЖИВАНИЮ).

- Снять пластину 1 (рис. D7/1).
- Отвинтить и выбросить масляный фильтр коробки передач 2 (рис. D7/2).
- Осторожно очистить головку фильтра чистой тканью без волокон.
- Немного смазать новую прокладку и установить прокладку на фильтр.
- Заполнить новый масляный фильтр коробки передач (см. раздел 3 - ТЕХНИЧЕСКОЕ ОБСЛУЖИВАНИЕ: ФИЛЬТРУЮЩИЕ ЭЛЕМЕНТЫ И РЕМНИ) маслом (см.: 3 - ТЕХНИЧЕСКОЕ ОБСЛУЖИВАНИЕ: ГОРЮЧИЕ И СМАЗОЧНЫЕ ВЕЩЕСТВА).
- Установить новый фильтр. Проследить, чтобы прокладка встала на место и была хорошо прижата.

! Затянуть фильтр от руки и заблокировать еще на четверть оборота.

- Установить на место пластину 1 (рис. D7/1).

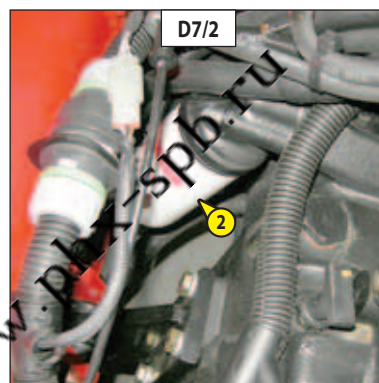
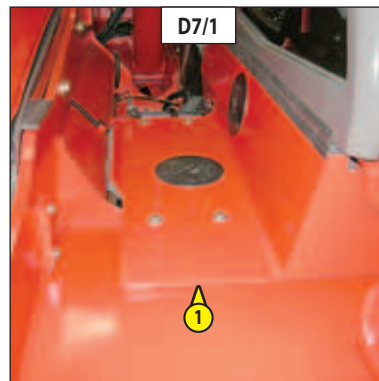

ООО "ФЕНИКС" 8 (800) 550-61-49 www.plk-spb.ru

D8 - ВСТАВКА МАСЛЯНОГО ФИЛЬТРА ОБРАТНОЙ МАГИСТРАЛИ

ЗАМЕНИТЬ

Остановить двигатель и сбросить давление в гидравлических контурах, перемещая органы управления гидравликой.

! Тщательно очистить внешнюю сторону фильтра и пространство рядом с ним во избежание загрязнения гидросистемы.

- Установить контейнер под фильтром обратной магистрали 1 (рис. D8).
- Выкрутить корпус фильтра.
- Извлечь вставку масляного фильтра обратной магистрали и установить новую вставку фильтра (см. раздел: 3 - ТЕХНИЧЕСКОЕ ОБСЛУЖИВАНИЕ: ФИЛЬТРУЮЩИЕ ЭЛЕМЕНТЫ И РЕМНИ).
- Проверить правильность установки вставки фильтра и установить на место крышку.

! Завернуть корпус фильтр от руки и затянуть еще на четверть оборота.

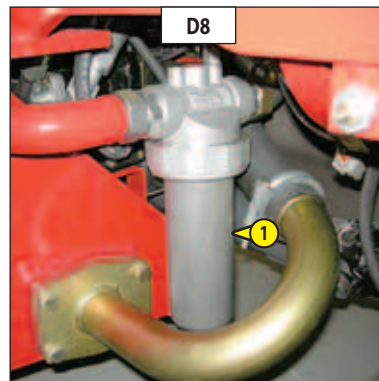

D9 - МЕХАНИЗМ РЫЧАГА СТОЯНОЧНОГО ТОРМОЗА

СМАЗАТЬ

- Очистить и смазать подвижные оси 1 (рис. D9) консистентной смазкой (см. раздел: 3 - ТЕХНИЧЕСКОЕ ОБСЛУЖИВАНИЕ: ТОПЛИВО И СМАЗОЧНЫЕ МАТЕРИАЛЫ).

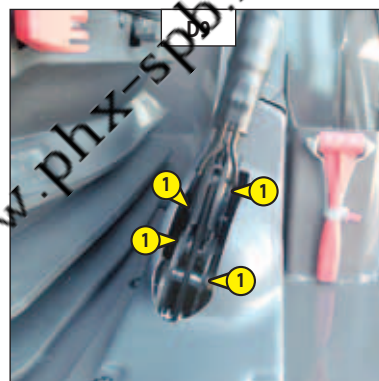

D10 - ФИЛЬТР ВЕНТИЛЯТОРА КАБИНЫ

ЗАМЕНИТЬ

- Отвинтить колесико 1 (рис. D10/1) и снять защитную крышку 2 (рис. D10/1).
- Вынуть фильтр вентилятора кабины 3 (рис. D10/2).
- Очистить фильтр струей сжатого воздуха.
- Проверить состояние фильтра. При необходимости фильтр заменить (см. раздел: 3 - ТЕХНИЧЕСКОЕ ОБСЛУЖИВАНИЕ: ФИЛЬТРУЮЩИЕ ЭЛЕМЕНТЫ И РЕМНИ).
- Установить фильтр и защитную крышку.

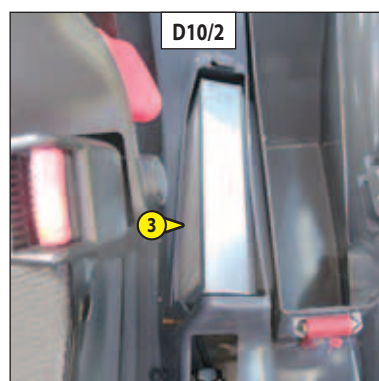
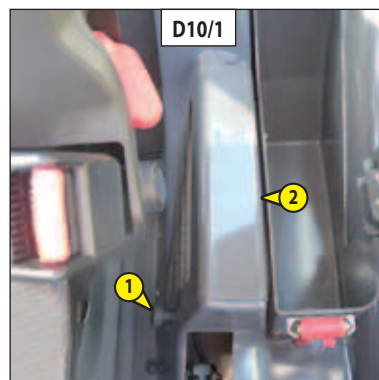

Установить телескопический погрузчик на ровную поверхность и выключить двигатель. Масло в дифференциале должно быть теплым.

! *Отработанное масло следует утилизировать, не нанося вред окружающей среде.*

- Установить контейнер под сливные пробки 1 (рис. D11) и выкрутить их.
- Выкрутить пробку уровня 2 (рис. D11) и пробку заливной горловины 3 (рис. D11) для лучшего слива масла.
- Установить и затянуть сливные пробки 1 (рис. D11) (момент затяжки 34 - 49 Н.м).
- Залить масло (см. раздел: 3 - ТЕХНИЧЕСКОЕ ОБСЛУЖИВАНИЕ: ТОПЛИВО И СМАЗОЧНЫЕ МАТЕРИАЛЫ) в заливную горловину 3 (рис. D11).
- Масло должно доходить до края отверстия уровня 2 (рис. D11).
- Проверить герметичность сливной пробки.
- Установить и затянуть пробку уровня 2 (рис. D11) (момент затяжки 34... 49 Н.м) и заливную пробку 3 (рис. D11) (момент затяжки 34... 49 Н.м).
- Повторить эту операцию на дифференциале задней оси.

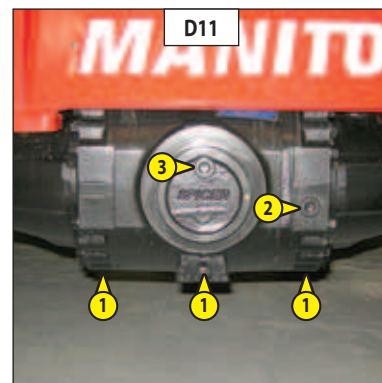

ООО "ФЕНИКС" 8 (800) 550-61-49 www.phx-spb.ru

E - ТЕХНИЧЕСКОЕ ОБСЛУЖИВАНИЕ ЧЕРЕЗ 1000 ЧАСОВ РАБОТЫ

Вначале следует выполнить действия, описанные ранее.

E1 - ТОПЛИВНЫЙ БАК

ОЧИСТИТЬ

! При выполнении этой операции не курить и не допускать присутствие вблизи открытого огня.

Установить телескопический погрузчик на ровную поверхность и выключить двигатель.

- Проверить герметичность топливного контура и топливного бака.
- При обнаружении утечек свяжитесь с Вашим дилером.

! Запрещается самостоятельно производить сварку или другие ремонтные работы - это может привести к взрыву и пожару.

- Установить контейнер под сливную пробку 1 (рис. E1/1) и выкрутить сливную пробку.
- Выкрутить пробку заливной горловины 2 (рис. E1/2) для лучшего слива масла.
- Промыть систему десятью литрами чистого топлива через заливную горловину 3 (рис. E1/2).
- Установить и затянуть сливную пробку (момент затяжки от 29 до 39 Н.м).
- Заполнить бак чистым топливом, профильтрованным через заливную горловину.
- Установить на место крышку заливной горловины.
- При необходимости, прокачать топливную систему (см. раздел: 3 - ТЕХНИЧЕСКОЕ ОБСЛУЖИВАНИЕ: G1 - ТОПЛИВНАЯ СИСТЕМА).

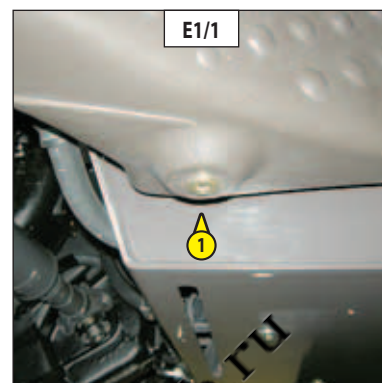

E2 - ПАТРОН ВОЗДУШНОГО ФИЛЬТРА

ЗАМЕНИТЬ

- Порядок разборки и повторной сборки патрона воздушного фильтра указан в разделе: 3 - ТЕХНИЧЕСКОЕ ОБСЛУЖИВАНИЕ: D3 - ПАТРОН ВОЗДУШНОГО ФИЛЬТРА.
- Осторожно извлечь предохранительный патрон воздушного фильтра 1 (рис. E2), чтобы не рассыпать пыль.
- Очистить поверхность прокладки фильтра влажной чистой тканью без волокон.
- Перед установкой нового предохранительного патрона воздушного фильтра проверить его состояние (см. раздел: 3 - ТЕХНИЧЕСКОЕ ОБСЛУЖИВАНИЕ: ФИЛЬТРУЮЩИЕ ЭЛЕМЕНТЫ И РЕМНИ).
- Установить вставку воздушного фильтра и надавить на торец, не прижимая середину.

ПРИМЕЧАНИЕ: Периодичность замены предохранительного патрона воздушного фильтра указана ориентировочно. Замену предохранительного патрона следует производить при каждой второй замене патрона воздушного фильтра.

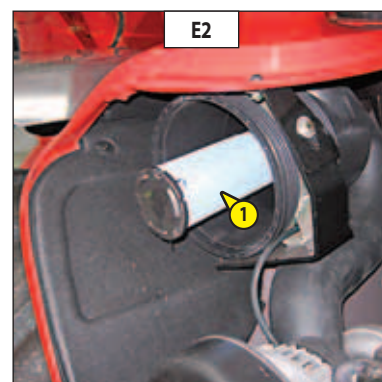

E3 - МАСЛО КОРОБКИ ПЕРЕДАЧ

СЛИТЬ

E4 - СЕТЧАТАЯ ВСТАВКА КАРТЕРА КОРОБКИ ПЕРЕДАЧ

ОЧИСТИТЬ

MLT-X 735 Turbo LSU Série 6-E3
MLT-X 735 -120 LSU Série 6-E3
MLT-X 741 -120 LSU Série 6-E3
MLT-X 1035 L Turbo LSU Série 6-E3

Установить телескопический погрузчик на ровную поверхность и выключить двигатель. Масло коробки передач должно быть теплым.

! Поднять стрелу и установить клиновый предохранитель стрелы на штоке гидроцилиндра подъема (см. раздел: 1 - РУКОВОДСТВО ПО ЭКСПЛУАТАЦИИ И ТРЕБОВАНИЯ БЕЗОПАСНОСТИ: ИНСТРУКЦИИ ПО ТЕХНИЧЕСКОМУ ОБСЛУЖИВАНИЮ).

СЛИВ МАСЛА

- Установить контейнер под сливную пробку 1 (рис. E3/1) и под крышку 2 (рис. E3/2). Выкрутить сливную пробку.
- Снять пластину 3 (рис. E3/3).
- Извлечь щуп 4 (рис. E3/4) и выкрутить пробку заливной горловины 5 (рис. E3/4) для лучшего слива масла.

! Отработанное масло следует утилизировать, не нанося вред окружающей среде.

ОЧИСТКА СЕТЧАТОЙ ВСТАВКИ ГИДРАВЛИЧЕСКОГО БАКА

- Снять крышку 2 (рис. E3/2), извлечь O-образное уплотнение и опорную прокладку.
- Дать стечь остаткам масла.
- Снять и очистить сетчатую вставку струей сжатого воздуха.
- Очистить магнитную секцию крышки.
- Установить сетчатую вставку фильтра и крышку 2 (рис. E3/2) (момент затяжки 18... 31 Н.м).

ЗАЛИВКА МАСЛА

- Установить на место и затянуть сливную пробку 1 (рис. E3/1) (момент затяжки 34... 54 Н.м).
- Залить масло (см. раздел: 3 - ТЕХНИЧЕСКОЕ ОБСЛУЖИВАНИЕ: ТОПЛИВО И СМАЗОЧНЫЕ МАТЕРИАЛЫ) через заливную горловину 5 (рис. E3/4) и установить на место пробку заливной горловины.
- Запустить двигатель на несколько минут.
- Проверить отсутствие утечек масла через сливное отверстие и крышку.
- Остановить двигатель. Через 5 минут после остановки проверить уровень масла щупом 4 (рис. E3/4). Уровень масла должен находиться между метками MIN и MAX.
- При необходимости долить масло.
- Установить на место пластину 3 (рис. E3/3).

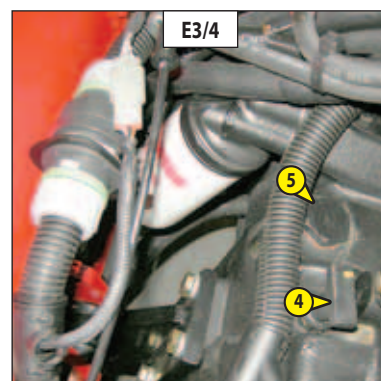
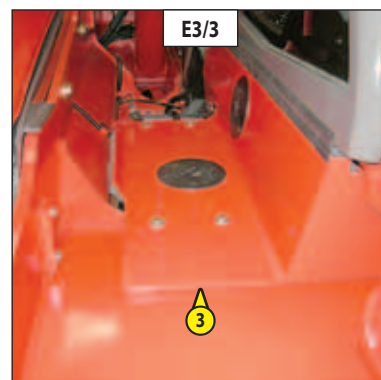
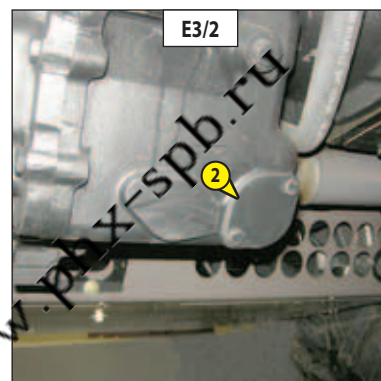
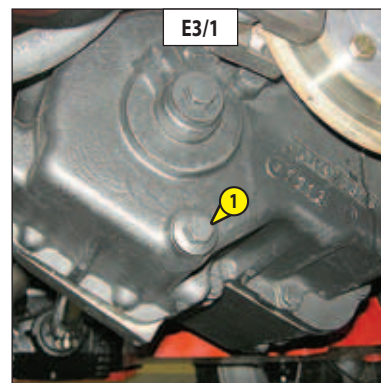

000 "ФЕНИКС" 8 (800) 550 61-19 www.phoenix-spz.ru

MLT-X 735 -120 LSU POWERSHIFT Série 6-E3

Установить телескопический погрузчик на ровную поверхность и выключить двигатель. Масло коробки передач должно быть теплым.

! Поднять стрелу и установить клиновидный предохранитель стрелы на штоке гидроцилиндра подъема (см. раздел: 1 - РУКОВОДСТВО ПО ЭКСПЛУАТАЦИИ И ТРЕБОВАНИЯ БЕЗОПАСНОСТИ: ИНСТРУКЦИИ ПО ТЕХНИЧЕСКОМУ ОБСЛУЖИВАНИЮ).

СЛИВ МАСЛА

- Установить контейнер под сливную пробку 1 (рис. Е3/1) и под крышку 2 (рис. Е3/2). Выкрутить сливную пробку.
- Снять пластину 3 (рис. Е3/3).
- Извлечь щуп 4 (рис. Е3/4) и выкрутить пробку заливной горловины 5 (рис. Е3/4) для лучшего слива масла.

! Отработанное масло следует утилизировать, не нанося вред окружающей среде.

ОЧИСТКА СЕТЧАТОЙ ВСТАВКИ ГИДРАВЛИЧЕСКОГО БАКА

- Снять крышку 2 (рис. Е3/2), извлечь O-образное уплотнение и опорную прокладку.
- Дать стечь остаткам масла.
- Снять и очистить сетчатую вставку струей сжатого воздуха.
- Очистить магнитную секцию крышки.
- Установить сетчатую вставку фильтра и крышку 2 (рис. Е3/2) (момент затяжки 18... 31 Нм).

ЗАЛИВКА МАСЛА

- Установить на место и затянуть сливную пробку 1 (рис. Е3/1) (момент затяжки 38... 54 Н.м).
- Залить масло (см. раздел: 3 - ТЕХНИЧЕСКОЕ ОБСЛУЖИВАНИЕ: ТОПЛИВО И СМАЗОЧНЫЕ МАТЕРИАЛЫ) через заливную горловину 5 (рис. Е3/4) и установить на место пробку заливной горловины.
- Запустить двигатель на несколько минут.
- Проверить отсутствие утечек масла через сливное отверстие и крышку.
- Остановить двигатель. Через 5 минут после остановки проверить уровень масла щупом 4 (рис. Е3/4). Уровень масла должен находиться между метками MIN и MAX.
- При необходимости долить масло.
- Установить на место пластину 3 (рис. Е3/3).

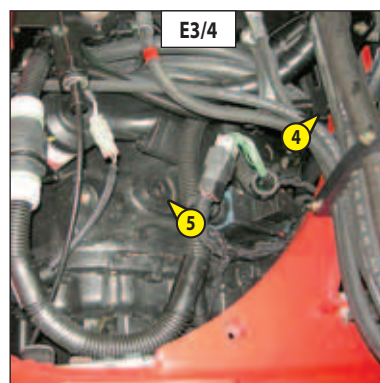
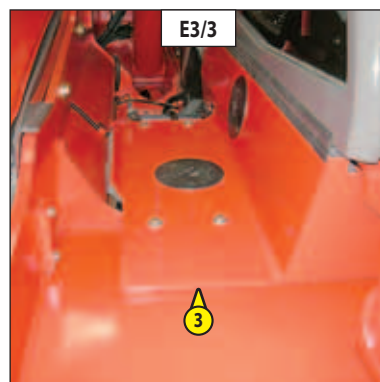
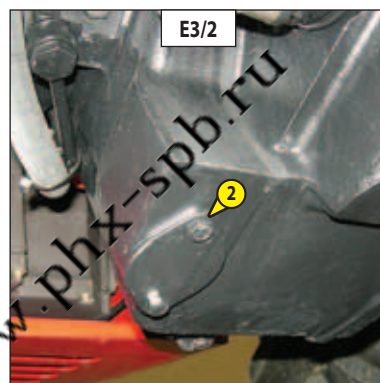
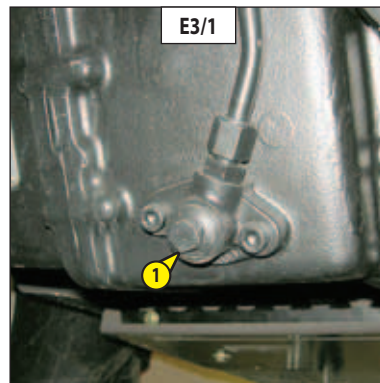

000 "ФЕНИКС" 8 (800) 550-0149 www.phx-spb.ru

E5 - МАСЛО УГЛОВОЙ КОРОБКИ ПЕРЕДАЧ

СЛИТЬ

Установить телескопический погрузчик на ровную поверхность и выключить двигатель. Масло угловой коробки передач должно быть теплым.

! Поднять стрелу и установить клиновидный предохранитель стрелы на штоке гидроцилиндра подъема (см. раздел: 1 - РУКОВОДСТВО ПО ЭКСПЛУАТАЦИИ И ТРЕБОВАНИЯ БЕЗОПАСНОСТИ: ИНСТРУКЦИИ ПО ТЕХНИЧЕСКОМУ ОБСЛУЖИВАНИЮ).

- Установить контейнер под сливную пробку 1 (рис. E5/1) и выкрутить сливную пробку.
- Извлечь щуп 2 (рис. E5/2) и выкрутить пробку заливной горловины 3 (рис. E5/2) для лучшего слива масла.

! Отработанное масло следует утилизировать, не нанося вред окружающей среде.

- Установить на место и затянуть сливную пробку 1 (рис. E5/1) (момент затяжки 20... 29 Н.м).
- Залить масло (см. раздел: 3 - ТЕХНИЧЕСКОЕ ОБСЛУЖИВАНИЕ: ТОПЛИВО И СМАЗОЧНЫЕ МАТЕРИАЛЫ) через заливную горловину 3 (рис. E5/2) и установить на место пробку заливной горловины.
- Проверить уровень масла щупом 2 (рис. E5/2). Уровень масла должен быть между метками MIN и MAX щупа.
- Проверить отсутствие утечек масла через сливную пробку.

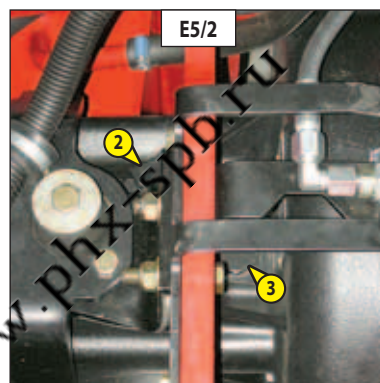
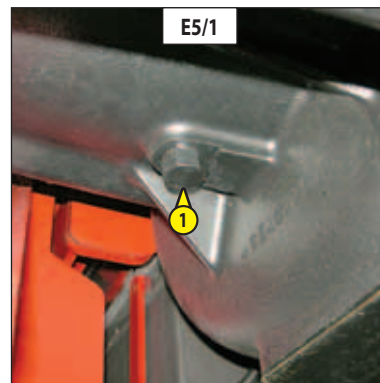

E6 - ГИДРАВЛИЧЕСКОЕ МАСЛО

СЛИТЬ

E7 - СЕТЧАТЫЙ ФИЛЬТР НА БАКЕ ГИДРАВЛИЧЕСКОГО МАСЛА

ОЧИСТИТЬ

E8 - КРЫШКА ФИЛЬТР ГИДРАВЛИЧЕСКОГО БАКА

ЗАМЕНИТЬ

E9 - ФИЛЬТР НА ГОЛОВКАХ РАСПРЕДЕЛИТЕЛЯ

ЗАМЕНИТЬ

Установить телескопический погрузчик на ровную поверхность, выключить двигатель, полностью задвинуть и опустить стрелу.

! До проведения операции, тщательно очистить поверхность сливных пробок и фланец на гидравлическом баке.

СЛИВ МАСЛА

- Установить контейнер под сливные пробки 1 (рис. E6/1) и отвинтить их.
- Снять крышку заливной горловины гидравлического бака 2 (рис. E6/2) для лучшего слива масла.

! Отработанное масло следует утилизировать, не нанося вред окружающей среде.

ОЧИСТКА СЕТЧАТОЙ ВСТАВКИ ГИДРАВЛИЧЕСКОГО БАКА

- Снять фланец 3 (рис. E6/3).
- Снять и очистить струей сжатого воздуха сетчатую вставку гидравлического бака, проверить ее состояние и при необходимости заменить (см. раздел: 3 - ТЕХНИЧЕСКОЕ ОБСЛУЖИВАНИЕ: ФИЛЬТРУЮЩИЕ ЭЛЕМЕНТЫ И РЕМНИ).
- Установить на место сетчатую вставку гидравлического бака и затянуть фланец 3 (рис. E6/3) (момент затяжки 81 Н.м). Проследить за правильным положением уплотнения.

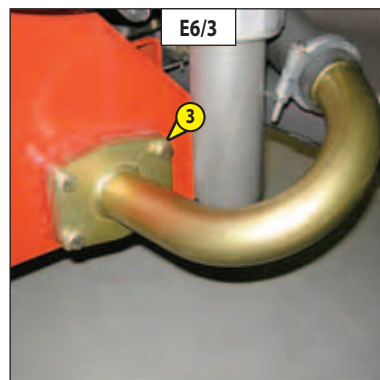
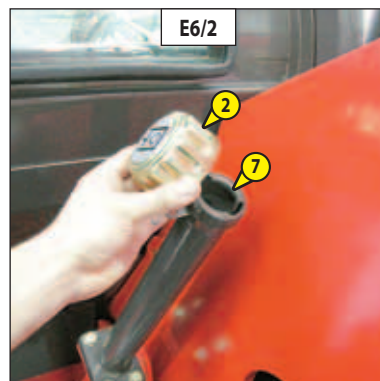
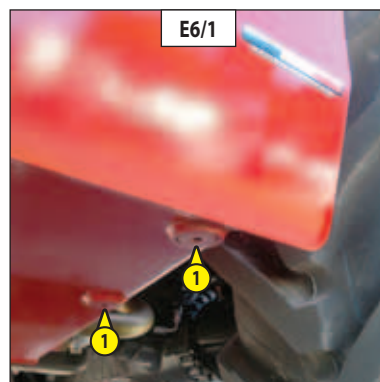

ЗАМЕНА ФИЛЬТРА НА ГОЛОВКАХ РАСПРЕДЕЛИТЕЛЯ

- Снять разъемный хомут 4 (рис. Е6/4).
- Отвинтить два фитинга 5 (рис. Е6/4) и заменить фильтр 6 (рис. Е6/4).

! *Внимание, учитывать направление установки фильтра 6 (рис. Е6/4), обозначенное стрелкой.*

- Установить разъемный хомут 4 (рис. Е6/4) на место.

ЗАЛИВКА МАСЛА

- Очистить и установить на место сливную пробку 1 (рис. Е6/1) (момент затяжки 29... 39 Н.м).
- Залить масло (см. раздел: 3 - ТЕХНИЧЕСКОЕ ОБСЛУЖИВАНИЕ: ТОПЛИВО И СМАЗОЧНЫЕ МАТЕРИАЛЫ) через заливную горловину 7 (рис. Е6/2).

! *Следует использовать чистый контейнер, чистую воронку, а также очистить верхнюю часть канистры перед началом заливки гидравлического масла.*

- Проверить уровень масла по указателю 8 (рис. Е6/5). Уровень масла должен находиться на уровне красной точки.
- Проверить герметичность сливной пробки.
- Заменить крышку гидравлического бака 2 (рис. Е6/2) на новую (см. раздел: 3 - ТЕХНИЧЕСКОЕ ОБСЛУЖИВАНИЕ: ФИЛЬТРУЮЩИЕ ЭЛЕМЕНТЫ И РЕМНИ).

СНИЖЕНИЕ СТЕПЕНИ ЗАГРЯЗНЕНИЯ ГИДРАВЛИЧЕСКОЙ СИСТЕМЫ

Данная операция должна выполняться техническими специалистами Вашего дилера после каждой замены масла.

Применяемое гидравлическое масло должно соответствовать классу 8 (стандарт NAS 1638). Для обеспечения нормального функционирования компонентов гидравлической системы и гидронасоса необходимо, чтобы технические специалисты Вашего дилера произвели очистку гидравлического контура при помощи специального оборудования и проверили качество масла.

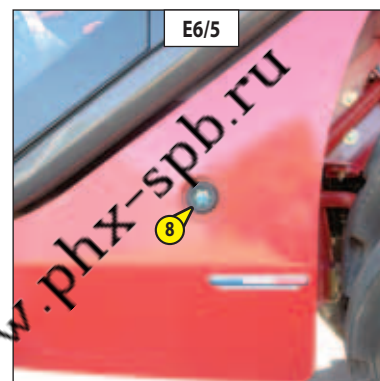
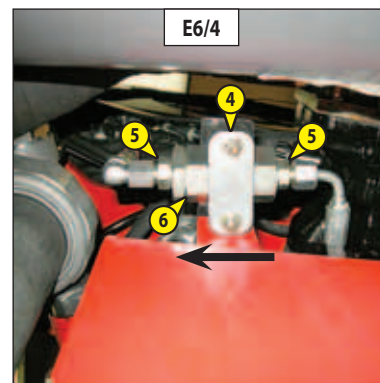

ООО "ФЕНИКС" 8 (800) 550-61-49 www.phx-spb.ru

РЕМЕНЬ БЕЗОПАСНОСТИ С ДВУМЯ ТОЧКАМИ КРЕПЛЕНИЯ

- Проверить следующие точки:
 - Крепления ремня на сиденье.
 - Чистоту ремня и механизма фиксации.
 - Работу механизма фиксации.
 - Состояние ленты ремня (порезы, изгибы).

ИНЕРЦИОННЫЙ РЕМЕНЬ БЕЗОПАСНОСТИ С ДВУМЯ ТОЧКАМИ КРЕПЛЕНИЯ

- Наряду с вышеупомянутыми пунктами, проверить:
 - Правильность скручивания ремня.
 - Состояние инерционных фиксаторов.
 - Фиксацию ремня при резком рывке.

ПРИМЕЧАНИЕ: После аварии ремень безопасности следует заменить.

⚠ *Запрещается использование телескопического погрузчика при неисправном ремне безопасности (защемлен, заблокирован, отрезан, расслоен и т.д.). При неисправности ремня безопасности его необходимо немедленно отремонтировать или заменить.*

E11 - МАСЛО В РЕДУКТОРАХ ПЕРЕДНИХ И ЗАДНИХ КОЛЕС

СЛИТЬ

Установить телескопический погрузчик на ровную поверхность и выключить двигатель. Масло редукторов передних и задних колес должно быть теплым.

⚠ *Отработанное масло следует утилизировать, не нанося вред окружающей среде.*

- Слить и заменить масло в каждом из редукторов передних колес.
- Установить сливную пробку 1 (рис. E11) в положение А.
- Установить контейнер под сливную пробку и выкрутить пробку.
- Полностью слить масло.
- Установить сливное отверстие в положение В - положение уровня.
- Долить масло (см. раздел: 3 - ТЕХНИЧЕСКОЕ ОБСЛУЖИВАНИЕ: ТОПЛИВО И СМАЗОЧНЫЕ МАТЕРИАЛЫ) через отверстие уровня 1 (рис. E11).
- Уровень правильный, если он доходит до края отверстия.
- Установить на место и затянуть сливную пробку 1 (рис. E11) (момент затяжки 34... 49 Н.м).
- Прodelать те же операции на каждом редукторе задних колес.

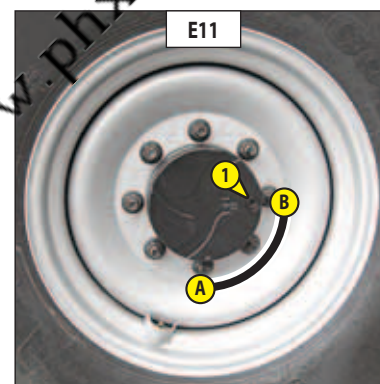

F1 - ОХЛАЖДАЮЩАЯ ЖИДКОСТЬ

СЛИТЬ

Эти работы следует выполнять при необходимости или раз в два года в начале зимы. Установить телескопический погрузчик на ровную поверхность и выключить двигатель. Двигатель должен быть выключенным и холодным.

СЛИВ ОХЛАЖДАЮЩЕЙ ЖИДКОСТИ

- Открыть капот двигателя и приподнять крышку батареи.
- Установить контейнер под шланг радиатора 1 (рис. F1/1) и сливную пробку блока двигателя 2 (рис. F1/2). Снять шланг и выкрутить сливную пробку.
- Снять крышку заливной горловины радиатора 3 (рис. F1/3).
- Полностью опорожнить систему охлаждения. Удостовериться, что сливные отверстия не забиты.
- Проверить состояние патрубков и их крепление. При необходимости заменить патрубки.
- Промыть систему охлаждения чистой водой, при необходимости использовать чистящее средство.

ЗАЛИВКА ОХЛАЖДАЮЩЕЙ ЖИДКОСТИ

- Установить на место и закрепить шланг 1 (рис. F1/1), затянуть сливную пробку 2 (рис. F1/2) (момент затяжки 40 Н.м).
- Медленно заполнить систему охлаждающей жидкостью (см. раздел: 3 - ТЕХНИЧЕСКОЕ ОБСЛУЖИВАНИЕ: ТОПЛИВО И СМАЗОЧНЫЕ МАТЕРИАЛЫ) через заливную горловину 5 (рис. F1/3). Уровень охлаждающей жидкости должен быть посередине индикатора 4 (рис. F1/3).
- Установить на место крышку заливной горловины 3 (рис. F1/3).
- Запустить двигатель и дать ему проработать в течение нескольких минут на холостых оборотах.
- Проверить отсутствие утечек охлаждающей жидкости.
- Проверить уровень охлаждающей жидкости. При необходимости долить охлаждающую жидкость.

! Система охлаждения двигателя не содержит антикоррозионных веществ и должна быть постоянно заполнена смесью, содержащей 25 % антифриза на основе этиленгликоли.

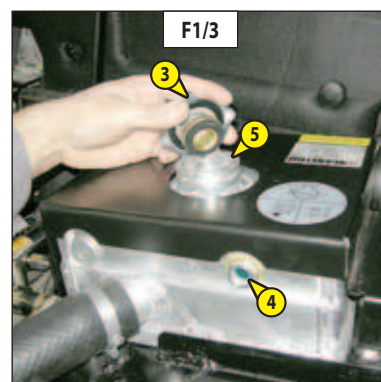
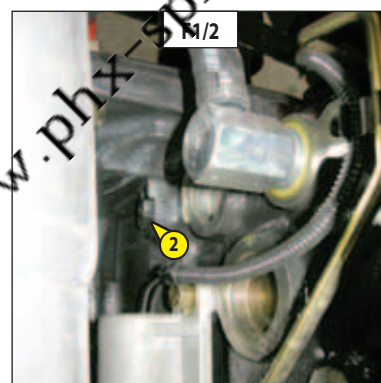
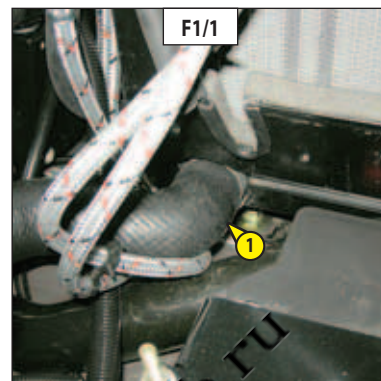

ООО "ФЕНИКС" в (800) 500-61-49 www.phx-spb.ru

ОЧИСТКА КОНДЕНСАТОРА И ИСПАРИТЕЛЯ (*)
ОЧИСТКА КОНДЕНСАТОТВОДЧИКА И РЕДУКЦИОННОГО КЛАПАНА (*)
СБОРКА ХЛАДАГЕНТА ДЛЯ ЗАМЕНЫ ФИЛЬТРА-ВЛАГОУДЕЛИТЕЛЯ (*)
ЗАПРАВКА ХЛАДАГЕНТА, ПРОВЕРКА ТЕРМОРЕГУЛЯТОРА И ПРЕССОСТАТОВ

ПРИМЕЧАНИЕ: При открытии испарителя необходимо заменить уплотнение крышки.

(*): (КОНСУЛЬТИРУЙТЕСЬ С ВАШИМ ДИЛЕРОМ).

⚠ ПРЕДУПРЕЖДЕНИЕ: НЕ ПЫТАЙТЕСЬ ПРОИЗВОДИТЬ РЕМОНТ САМОСТОЯТЕЛЬНО. ДЛЯ ЗАПРАВКИ СИСТЕМЫ КОНДИЦИОНИРОВАНИЯ ВОЗДУХА СВЯЖИТЕСЬ С ВАШИМ ДИЛЕРОМ, ИМЕЮЩИМ НЕОБХОДИМЫЕ ЗАПАСНЫЕ ЧАСТИ, ОБУЧЕННЫЙ ТЕХНИЧЕСКИЙ ПЕРСОНАЛ И СПЕЦИАЛЬНОЕ ОБОРУДОВАНИЕ.

- Не открывать контур системы кондиционирования воздуха во избежание утечки хладагента.
- В системе кондиционирования воздуха содержится газ, который при определенных обстоятельствах может быть опасным. Этот газ - хладагент R-134a - тяжелее воздуха, не имеет цвета и запаха.

- ⚠**
- При вдыхании газа вывести пострадавшего на свежий воздух, дать ему подышать кислородом или, при необходимости, сделать искусственное дыхание и вызвать врача.
 - При попадании газа на кожу, сразу промыть кожу большим количеством проточной воды и снять загрязненную одежду.
 - При попадании газа в глаза, промывать глаза в течение 15 минут проточной водой и вызвать врача.

- Компрессор имеет контрольное отверстие уровня масла (рис. F2). Запрещается отвинчивать пробку этого отверстия во избежание разгерметизации системы. Уровень масла следует проверять только при замене масла в системе.

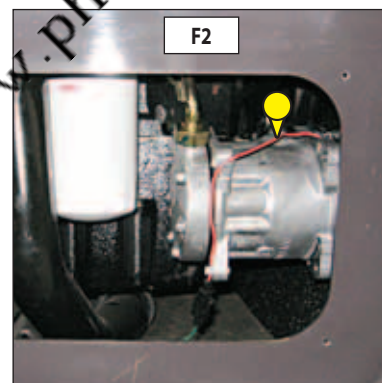

000 "ФЕНИКС" 8 (800) 550-61-49 www.phx-spb.ru

G1 - ТОПЛИВНАЯ СИСТЕМА

ПРОКАЧАТЬ

MLT-X 735 Turbo LSU Série 6-E3
MLT-X 1035 L Turbo LSU Série 6-E3

Данные действия должны выполняться только в следующих случаях:

- Замена компонентов топливной системы.
- Очистка топливного бака.
- Выработка всего топливного бака.

Уровень топлива в топливном баке должен быть достаточным:

- Открыть капот двигателя.
- Включить зажигание на три минуты с тем, чтобы насос подпитки выпустил воздух из топливного фильтра.
- Выключить зажигание.
- Снять крышку форсунок 1 (рис. G1/1).
- Ослабить гайки на трубках высокого давления 2 (рис. G1/2) всех форсунок.
- Прокручивать двигатель стартером до вытекания топлива без пузырьков воздуха из-под гаек на трубках высокого давления 2 (рис. G1/2).

⚠ Запрещается включать стартер более чем на 30 секунд. Перед следующим включением необходимо дать стартеру остыть.

- Затянуть гайки на трубках высокого давления при вытекающем топливе (момент затяжки 30 Н·м).
- Двигатель готов к запуску.
- Запустить двигатель и оставить его на холостых оборотах в течение 5 минут сразу после прокачки топливной системы, чтобы обеспечить прокачку топливного насоса высокого давления.

ПРИМЕЧАНИЕ: Если двигатель работает нормально в течение короткого времени, а затем останавливается или работает с перебоями, необходимо проверить отсутствие утечек в контуре низкого давления. При необходимости, свяжитесь с Вашим дилером.

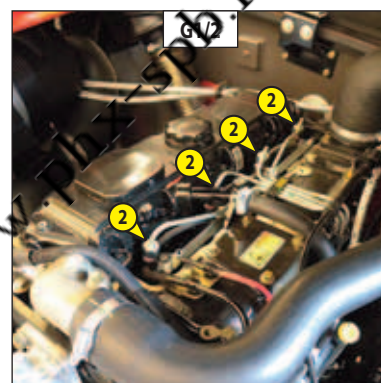
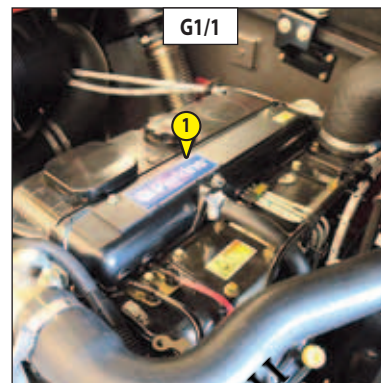

G1 - ТОПЛИВНАЯ СИСТЕМА

ПРОКАЧАТЬ

MLT-X 735 -120 LSU Série 6-E3
MLT-X 735 -120 LSU POWERSHIFT Série 6-E3
MLT-X 741 -120 LSU Série 6-E3

Данные действия должны выполняться только в следующих случаях:

- Замена компонентов топливной системы.
- Очистка топливного бака.
- Выработка всего топливного бака.

⚠ При контакте с топливом под высоким давлением возможно его проникновение через кожные покровы с причинением ожога. Разбрызгивание топлива под высоким давлением может стать причиной пожара. Несоблюдение правил контроля и технического обслуживания может привести к тяжелым телесным повреждениям.

⚠ Проведение работ в системе высокого давления запрещается. Несоблюдение этого указания может привести к значительным повреждениям двигателя. Регулировка и ремонт топливной системы высокого давления должны выполняться только квалифицированными техниками, прошедшими соответствующее обучение.

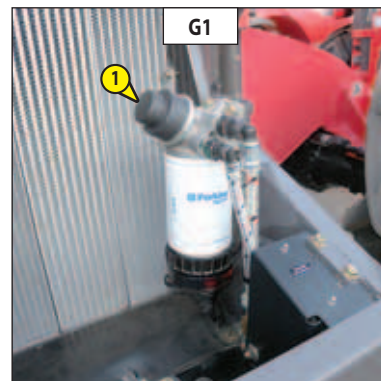

Уровень топлива в топливном баке должен быть достаточным:

- Открыть капот двигателя.
- Проверить состояние топливной системы.
- Нажать 50 раз на ручку ручного насоса 1 (рис. G1) для удаления воздуха из контура низкого давления.

- Двигатель готов к запуску.
- Запустить двигатель и оставить его на холостых оборотах в течение 5 минут сразу после прокачки топливной системы, чтобы обеспечить прокачку топливного насоса высокого давления.

ПРИМЕЧАНИЕ: Если двигатель работает нормально в течение короткого времени, а затем останавливается или работает с перебоями, необходимо проверить отсутствие утечек в контуре низкого давления. При необходимости, свяжитесь с Вашим дилером.

G2 - КОЛЕСО

ЗАМЕНИТЬ

! При возникновении необходимости поменять колесо на дороге, следует выполнить следующие действия.

Для этой операции рекомендуется использовать гидравлический домкрат MANITOU Каталожный номер 505507 и подставку MANITOU Каталожный номер 554772.

- Остановить телескопический погрузчик на ровном и, по возможности, твердом основании.
- Для остановки телескопического погрузчика, выполнить действия, описанные в (см. разделе: 1 - РУКОВОДСТВО ПО ЭКСПЛУАТАЦИИ И ТРЕБОВАНИЯ БЕЗОПАСНОСТИ: ИНСТРУКЦИИ ДЛЯ ОПЕРАТОРА).
- Включить аварийную сигнализацию.
- Заблокировать в обоих направлениях ось телескопического погрузчика, противоположную колесу, которое необходимо заменить.
- Ослабить гайки крепления колеса, которое необходимо заменить.
- Установить домкрат под раструб оси как можно ближе к колесу и настроить домкрат (рис. G2/1).
- Поднять колесо так, чтобы оно оторвалось от земли, и установить под ось подставку (рис. G2/2).
- Полностью открутить и снять гайки крепления колеса.
- Снять колесо и откатить его в сторону.
- Установить новое колесо на ступицу.
- Установить на место гайки и закрутить их вручную. При необходимости использовать консистентную смазку.
- Убрать подставку и опустить телескопический погрузчик при помощи домкрата.
- Затянуть гайки крепления колеса динамометрическим ключом (см раздел: 3 - ТЕХНИЧЕСКОЕ ОБСЛУЖИВАНИЕ: А - ЕЖЕСМЕННОЕ ЧЕРЕЗ КАЖДЫЕ 10 ЧАСОВ РАБОТЫ ТЕХНИЧЕСКОЕ ОБСЛУЖИВАНИЕ - Момент затяжки гаек колес).



ПРИМЕЧАНИЕ: в качестве ОПЦИИ имеется набор инструментов для обслуживания колес и набор от прокола шин.

G3 - ПЕРЕДНИЕ ФАРЫ

НАСТРОЙКА

РЕКОМЕНДУЕМАЯ НАСТРОЙКА

(в соответствии со стандартом ECE-76/756 76/761 ECE20)

Световой пучок устанавливается на -2 % ниже горизонтальной линии фары.

ПРОЦЕДУРА НАСТРОЙКИ

- Установить телескопический погрузчик без груза в транспортном положении перпендикулярно белой стене на ровной горизонтальной поверхности (рис. G3).
- Проверить давление в шинах (см. раздел: 2 - ОПИСАНИЕ: ТЕХНИЧЕСКИЕ ХАРАКТЕРИСТИКИ).
- Установить рычаг выбора направления движения в нейтральное положение и выключить стояночный тормоз.

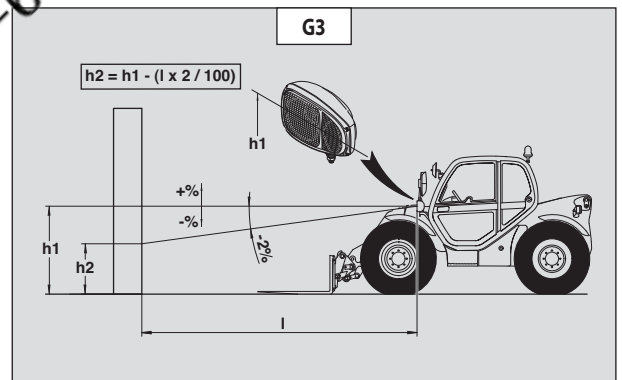

РАСЧЕТ ВЫСОТЫ СВЕТОВОГО ПУСКА (H2)

- h1 = высота горизонтальной линии фары.
- h2 = высота светового пучка.
- l = расстояние между фарой и белой стеной.

G4 - ТЕЛЕСКОПИЧЕСКИЙ ПОГРУЗЧИК

БУКСИРОВКА

! Не буксировать телескопический погрузчик на скорости более 25 км/час.

- Установить в нейтральное положение рычаг выбора направления движения и рычаг переключения передач на мёртвую точку (в зависимости от модели телескопического погрузчика).
- Отключить стояночный тормоз.
- Включить аварийную сигнализацию.
- При неработающем двигателе гидроусилители рулевого управления и тормозной системы не работают. Следует управлять и тормозить медленно и без рывков.

G5 - ТЕЛЕСКОПИЧЕСКИЙ ПОГРУЗЧИК

СТРОПОВКА

- При подъеме необходимо учитывать положение центра тяжести телескопического погрузчика (рис. G5/1).

A = 1485 mm	B = 1325 mm	MLT-X 735 T LSU
A = 1445 mm	B = 1365 mm	MLT-X 735 -120 LSU
A = 1450 mm	B = 1360 mm	MLT-X 735 -120 LSU PS
A = 1525 mm	B = 1295 mm	MLT-X 741 -120 LSU
A = 1610 mm	B = 1200 mm	MLT-X 1035 LT LSU

- Строповочные крюки следует устанавливать в специально предназначенные крепежные точки (рис. G5/2 и G5/3).

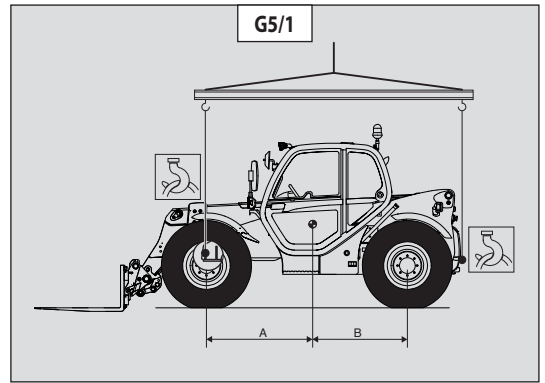

G6 - ТРАНСПОРТИРОВКА ПОГРУЗЧИКА НА ПЛАТФОРМЕ

ТРАНСПОРТИРОВКА

! Необходимо обеспечить выполнение мер безопасности для платформы перед погрузкой на нее телескопического погрузчика и проинформировать водителя транспортного средства, буксирующего платформу, о габаритных размерах и весе телескопического погрузчика (см. раздел: 2 - ОПИСАНИЕ: ТЕХНИЧЕСКИЕ ХАРАКТЕРИСТИКИ).

! Следует удостовериться, что размеры платформы и ее грузоподъемность достаточны для транспортировки телескопического погрузчика. Необходимо также проверить допустимое давление на поверхности контакта между платформой и телескопическим погрузчиком.

! Для телескопических погрузчиков, оснащенных двигателем с турбонаддувом, необходимо закрыть выхлопную трубу во избежание вращения вала турбокомпрессора без смазки во время транспортировки.

ПОГРУЗКА ТЕЛЕСКОПИЧЕСКОГО ПОГРУЗЧИКА

- Заблокировать колеса платформы.
- Зафиксировать погрузочные ramпы под минимальным углом.
- Погрузку телескопического погрузчика производить параллельно платформе.
- Остановить телескопический погрузчик (см. раздел: 1 - РУКОВОДСТВО ПО ЭКСПЛУАТАЦИИ И ТРЕБОВАНИЯ БЕЗОПАСНОСТИ: ИНСТРУКЦИИ ДЛЯ ОПЕРАТОРА).

УКРЕПЛЕНИЕ ТЕЛЕСКОПИЧЕСКОГО ПОГРУЗЧИКА НА ПЛАТФОРМЕ

- Прикрепить тормозные башмаки к платформе впереди и позади каждой шины (рис. G6/1).
- Закрепить башмаки к платформе внутри каждого колеса (рис. G6/2).
- Укрепить телескопический погрузчик прочными тросами: спереди погрузчика за крепежные точки 1 (рис. G6/3), сзади – за стержень тягового бруса 2 (рис. G6/4).
- Натянуть тросы (рис. G6/5).

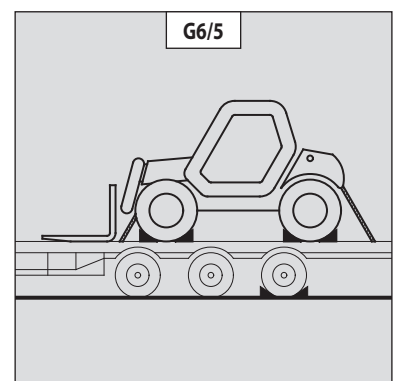
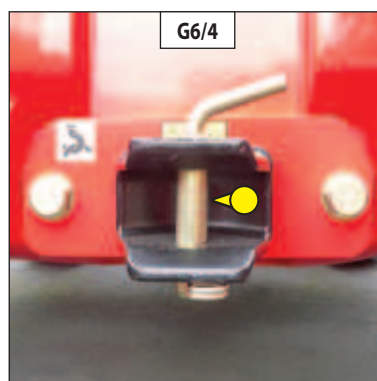
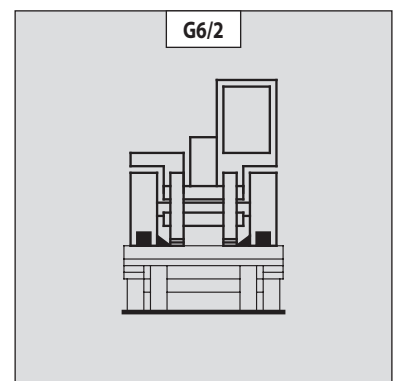
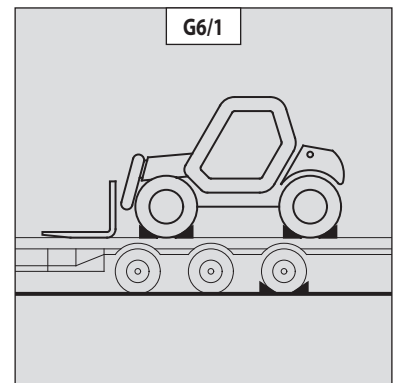









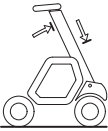

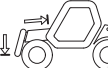

В зависимости от режима использования телескопического погрузчика может потребоваться периодическая регулировка сигнализатора и ограничителя.

Указанный порядок действий позволяет быстро выполнить эту операцию.

- Иметь в своем распоряжении грузовые вилы или ковш и груз, соответствующий по меньшей мере половине номинальной грузоподъемности телескопического погрузчика.
- Предпочтительно выполнять регулировку при холодном двигателе (до включения) или убедиться, что температура задней оси не превышает 50 °С.
- Установить телескопический погрузчик на ровной горизонтальной поверхности, колеса направлены прямо.

⚠ Тщательно соблюдать указания по установке стрелы в нужное положение. Подача двух звуковых сигналов и загорание индикатора неисправности оповестят Вас о несоблюдении этих указаний. При наличии сомнений обращайтесь к Вашему дилеру.

<p>ЭТАП 1 ЗАДВИГАНИЕ</p>	 <p>- Без навесного оборудования. - Стрела полностью задвинута и поднята.</p>	<p>Продолжительное нажатие на кнопки</p> <p>РЕЖИМ «КОВША»  и ПРОВЕРКА </p> <p>- Подача двух звуковых сигналов и двойное мигание всех индикаторов подтверждают начало процедуры.</p>
<p>ЭТАП 2</p>	 <p>- Звуковой сигнал. - Первый индикатор мигает зеленым светом. - Кнопка проверки мигает.</p>	<p> - Без навесного оборудования. - Каретка откинута назад до упора. - Стрела полностью задвинута и находится в нижнем положении в нескольких сантиметрах от земли.</p> <p>Кратковременное нажатие на кнопку проверки. </p>
<p>ЭТАП 3</p>	 <p>- Первый индикатор горит непрерывным зеленым светом. - Второй индикатор мигает зеленым светом. - Кнопка проверки мигает.</p>	<p> - С грузовыми вилами или ковшом и грузом (оставить стрелу в задвинутом положении, чтобы все другие гидравлические движения были разрешены к выполнению). - Стрела полностью задвинута и находится в нижнем положении в нескольких сантиметрах от земли.</p> <p>Кратковременное нажатие на кнопку проверки. </p> <p>- Подача двух звуковых сигналов и двойное мигание всех индикаторов подтверждает окончание процедуры.</p> <p>⚠ В ходе маневра следить за тем, чтобы груз всегда находился как можно ближе к земле.</p> <p>- Нажать и удерживать кнопку выключения «опасных» гидравлических движений  (индикатор горит) и выдвинуть стрелу с грузом так, чтобы задние колеса оторвались от земли.</p> <p>ПРИМЕЧАНИЕ: этот этап заключается в том, чтобы разгрузить заднюю ось, что может быть выполнено с помощью домкрата без опоры на заднюю ось.</p>
<p>ЭТАП 4 ВЫДВИЖЕНИЕ</p>	 <p>- Все индикаторы горят. - Непрерывный звуковой сигнал.</p>	<p> - После выполнения регулировки телескопический погрузчик находится в состоянии перегрузки, задвинуть стрелу для восстановления устойчивости.</p>

⚠ По окончании регулировки проверить работу сигнализатора и ограничителя продольной устойчивости (см. раздел: 3 - ТЕХНИЧЕСКОЕ ОБСЛУЖИВАНИЕ: А - ЕЖЕСМЕННОЕ ЧЕРЕЗ КАЖДЫЕ 10 ЧАСОВ РАБОТЫ ТЕХНИЧЕСКОЕ ОБСЛУЖИВАНИЕ).

ООО "ФЕНИКС" 8 (800) 550-61-49 www.phx-spb.ru

4 - МОДЕЛЬНЫЙ РЯД НАВЕСНОГО ОБОРУДОВАНИЯ

ООО "ФЕНИКС" 8 (800) 550-61-49 www.rhx-spb.ru

ООО "ФЕНИКС" 8 (800) 550-61-49 www.phx-spb.ru

СОДЕРЖАНИЕ

<u>СОДЕРЖАНИЕ</u>	4-5
<u>ПРИСОЕДИНЕНИЕ НАВЕСНОГО ОБОРУДОВАНИЯ</u>	4-6
<u>ТЕХНИЧЕСКИЕ ХАРАКТЕРИСТИКИ НАВЕСНОГО ОБОРУДОВАНИЯ</u>	4-8
<u>ЗАЩИТНЫЕ ПРИСПОСОБЛЕНИЯ НАВЕСНОГО ОБОРУДОВАНИЯ</u>	4-18

ООО "ФЕНИКС" 8 (800) 550-61-49 www.phx-spb.ru

ООО "ФЕНИКС" 8 (800) 550-61-49 www.phx-spb.ru

СОДЕРЖАНИЕ

- Ваш телескопический погрузчик должен использоваться со сменным НАВЕСНЫМ ОБОРУДОВАНИЕМ.
- Широкий модельный ряд навесного оборудования специально сконструирован компанией MANITOU и предназначен для Вашего телескопического погрузчика.
- Навесное оборудование поставляется с грузовыми диаграммами, соответствующими Вашему телескопическому погрузчику. Руководство по эксплуатации и грузовые диаграммы должны постоянно находиться в доступном месте на телескопическом погрузчике. Инструкции по использованию стандартного навесного оборудования содержатся в данном руководстве по эксплуатации телескопического погрузчика.
- В отдельных случаях требуется адаптация навесного оборудования к телескопическому погрузчику. Для получения информации об опциях свяжитесь с Вашим дилером.

! *Обработка подвешенного груза должна **ОБЯЗАТЕЛЬНО** выполняться предусмотренным для этого телескопическим погрузчиком (см. раздел: 1 - РУКОВОДСТВО ПО ЭКСПЛУАТАЦИИ И ТРЕБОВАНИЯ БЕЗОПАСНОСТИ: РУКОВОДСТВО ПО ОБРАБОТКЕ ГРУЗА: Н - ОБРАБОТКА ПОДВЕШЕННОГО ГРУЗА).*

! *Только навесное оборудование, одобренное компанией MANITOU, может использоваться на наших телескопических погрузчиках (см. раздел: 4 - МОДЕЛЬНЫЙ РЯД НАВЕСНОГО ОБОРУДОВАНИЯ: ТЕХНИЧЕСКИЕ ХАРАКТЕРИСТИКИ НАВЕСНОГО ОБОРУДОВАНИЯ). Производитель не несет ответственности в случаях модификации или адаптации навесного оборудования без уведомления Производителя.*

! *В зависимости от размера, некоторое навесное оборудование при опущенной и задвинутой стреле может соприкоснуться с передними шинами и повредить их при выполнении движений наклона каретки. ВО ИЗБЕЖАНИЕ ЭТОГО, СЛЕДУЕТ ВЫДВИНУТЬ СТРЕЛУ, ЧТОБЫ НАВЕСНОЕ ОБОРУДОВАНИЕ НЕ МОГЛО СОПРИКАСАТЬСЯ С ШИНАМИ.*

! *Максимальная грузоподъемность телескопического погрузчика включает в себя массу навесного оборудования и зависит от центра тяжести поднимаемого груза. Если грузоподъемность навесного оборудования меньше максимальной грузоподъемности телескопического погрузчика, не следует превышать грузоподъемность навесного оборудования.*

ООО "ФЕНИКС" в (800) 550-61-49 www.phx.spb.ru

ПРИСОЕДИНЕНИЕ НАВЕСНОГО ОБОРУДОВАНИЯ

A - ОБОРУДОВАНИЕ БЕЗ ГИДРОПРИВОДА, ФИКСИРУЕМОЕ ВРУЧНУЮ

УСТАНОВКА НАВЕСНОГО ОБОРУДОВАНИЯ

- Убедиться, что навесное оборудование находится в положении, облегчающем его захват кареткой. При неправильном положении следует перемещать навесное оборудование с осторожностью.
- Проверить наличие запорного стержня в кронштейне рамы (рис. А).
- Установить телескопический погрузчик с опущенной стрелой перед навесным оборудованием, наклонить каретку вперед (рис. В).
- Подвести каретку под запирающую трубу навесного оборудования, немного поднять стрелу и наклонить каретку назад для установки навесного оборудования (рис. С).
- Поднять навесное оборудование с земли для облегчения его фиксации.

РУЧНАЯ ФИКСАЦИЯ

- С помощью запорного стержня (рис. А), зафиксировать навесное оборудование (рис. D). Вставить фиксатор запорного стержня.

РУЧНОЕ СНЯТИЕ ФИКСАЦИИ

- Выполнить в обратном порядке пункт РУЧНАЯ ФИКСАЦИЯ, установить на место запорный стержень (рис. А) и фиксатор.

СНЯТИЕ НАВЕСНОГО ОБОРУДОВАНИЯ

- Выполнить в обратном порядке пункт УСТАНОВКА НАВЕСНОГО ОБОРУДОВАНИЯ, разместив снятое навесное оборудование на ровной поверхности в закрытом положении.

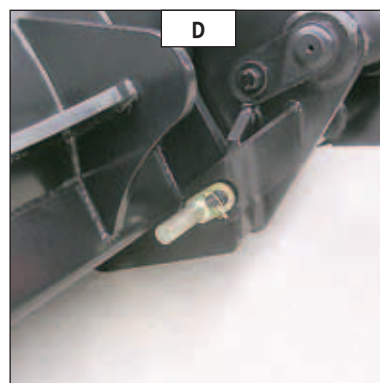
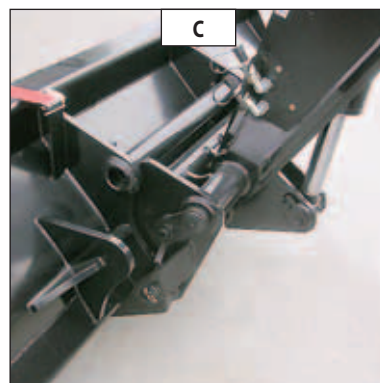
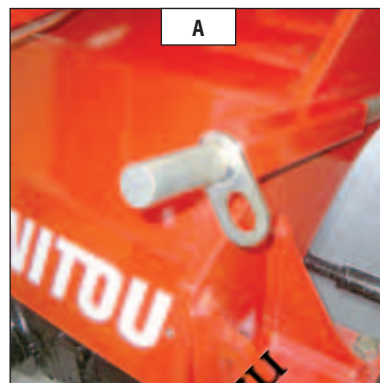

000 "ФЕНИКС" 8 (800) 550-61-49 www.phx-vpb.ru

В - ОБОРУДОВАНИЕ С ГИДРОПРИВОДОМ, ФИКСИРУЕМОЕ ВРУЧНУЮ

УСТАНОВКА НАВЕСНОГО ОБОРУДОВАНИЯ

- Убедиться, что навесное оборудование находится в положении, облегчающем его захват кареткой. При неправильном положении следует перемещать навесное оборудование с осторожностью.
- Проверить наличие запорного стержня в кронштейне рамы (рис. А).
- Установить телескопический погрузчик с опущенной стрелой перед навесным оборудованием, наклонить каретку вперед (рис. В).
- Подвести каретку под запирающую трубу навесного оборудования, немного поднять стрелу и наклонить каретку назад для установки навесного оборудования (рис. С).
- Поднять навесное оборудование с земли для облегчения его фиксации.

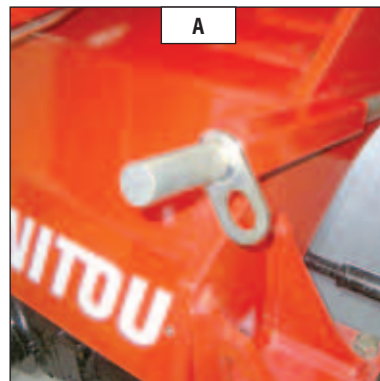

РУЧНАЯ ФИКСАЦИЯ И ПРИСОЕДИНЕНИЕ ГИДРОЛИНИИ

- С помощью запорного стержня (рис. А), зафиксировать навесное оборудование (рис. D). Вставить фиксатор запорного стержня.
- Остановить двигатель, оставив зажигание включенным.
- Сбросить давление в контуре гидропривода навесного оборудования, перемещая ролик 1 (рис. E) вверх и вниз 4-5 раз.
- Присоединить быстроразъемные соединения к гидролинии привода навесного оборудования.

! Убедиться, что быстроразъемные соединения не загрязнены. Защитить неиспользуемые выводы специальными колпачками.

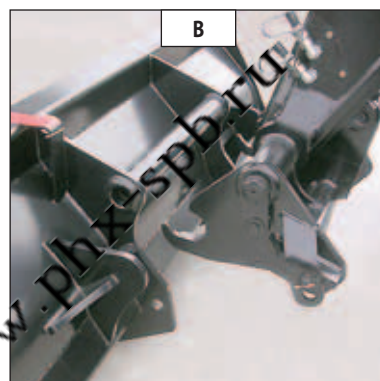

РУЧНОЕ СНЯТИЕ ФИКСАЦИИ И ОТСОЕДИНЕНИЕ ГИДРОЛИНИИ

- Выполнить в обратном порядке пункт РУЧНАЯ ФИКСАЦИЯ И ПРИСОЕДИНЕНИЕ НАВЕСНОГО ОБОРУДОВАНИЯ, установить на место запорный стержень (рис. А) и фиксатор.

СНЯТИЕ НАВЕСНОГО ОБОРУДОВАНИЯ

- Выполнить в обратном порядке пункт УСТАНОВКА НАВЕСНОГО ОБОРУДОВАНИЯ, разместив снятое навесное оборудование на ровной поверхности в закрытом положении.

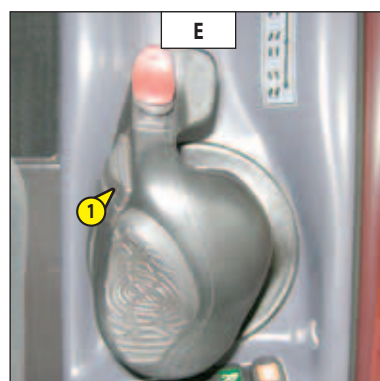
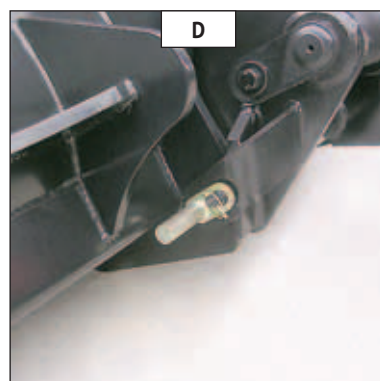
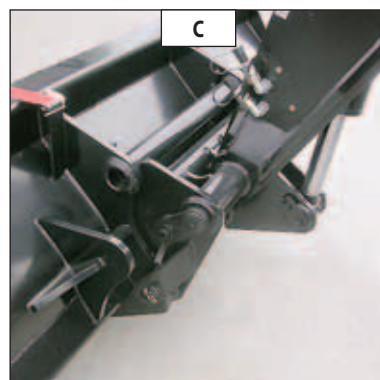

000 "ФЕНИКС" 8 (800) 550-6149 www.phxspb.ru

ТЕХНИЧЕСКИЕ ХАРАКТЕРИСТИКИ НАВЕСНОГО ОБОРУДОВАНИЯ

КАРЕТКА СТАНДАРТНЫХ ГРУЗОВЫХ ВИЛ

MLT-X 735 Turbo LSU Série 6-E3
 MLT-X 735 -120 LSU Série 6-E3
 MLT-X 735 -120 LSU POWERSHIFT Série 6-E3
 MLT-X 1035 L Turbo LSU Série 6-E3

	PFB 35 N MT-1260 S2	PFB 35 N MT-1470 S2	PFB 35 N MT-1580 S2
КАТАЛОЖНЫЙ НОМЕР	653744	653745	653746
Грузоподъемность	3500 kg	3500 kg	3500 kg
Ширина	1260 mm	1470 mm	1580 mm
Масса	103 kg	126 kg	131 kg

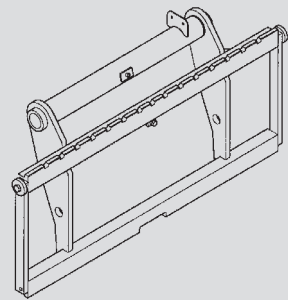

СТАНДАРТНЫЕ ГРУЗОВЫЕ ВИЛЫ

MLT-X 735 Turbo LSU Série 6-E3
 MLT-X 735 -120 LSU Série 6-E3
 MLT-X 735 -120 LSU POWERSHIFT Série 6-E3
 MLT-X 1035 L Turbo LSU Série 6-E3

КАТАЛОЖНЫЙ НОМЕР	415618		
Габаритные размеры	125x45x1200 mm		
Масса	72 kg		

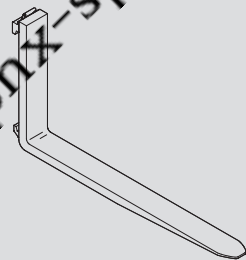

ЗАДНИЙ УПОР ДЛЯ ГРУЗА

MLT-X 735 Turbo LSU Série 6-E3
 MLT-X 735 -120 LSU Série 6-E3
 MLT-X 735 -120 LSU POWERSHIFT Série 6-E3
 MLT-X 1035 L Turbo LSU Série 6-E3

КАТАЛОЖНЫЙ НОМЕР	556008	555325	556010
Ширина	1260 mm	1470 mm	1580 mm
Масса	36 kg	39 kg	41 kg

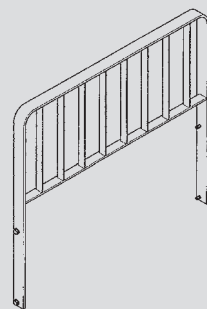

ООО "ФЕНИКС" в (800) 550-61-49 www.phx-spb.ru

КАРЕТКА СТАНДАРТНЫХ ГРУЗОВЫХ ВИЛ			
MLT-X 741 -120 LSU Série 6-E3			
	PFB 45 N MT-1260 S2	PFB 45 N MT-1670 S2	PFB 45 N MT-2000 S2
КАТАЛОЖНЫЙ НОМЕР	654407	653747	653748
Грузоподъемность	4500 kg	4500 kg	4500 kg
Ширина	1260 mm	1670 mm	2000 mm
Масса	200 kg	255 kg	300 kg

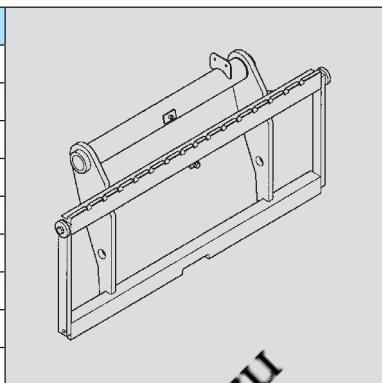

СТАНДАРТНЫЕ ГРУЗОВЫЕ ВИЛЫ			
MLT-X 741 -120 LSU Série 6-E3			
КАТАЛОЖНЫЙ НОМЕР	415652		
Габаритные размеры	125x50x1200 mm		
Масса	78 kg		

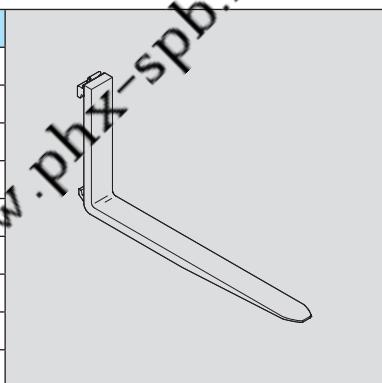

ЗАДНИЙ УПОР ДЛЯ ГРУЗА			
MLT-X 741 -120 LSU Série 6-E3			
КАТАЛОЖНЫЙ НОМЕР	727035	572788	572790
Ширина	1260 mm	1670 mm	2000 mm
Масса	46 kg	56 kg	62 kg

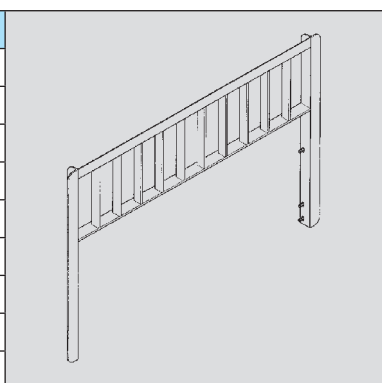

ООО "ФЕНИКС" 8 (800) 550-61-49 www.phx-spb.ru

КАРЕТКА ПЛАВАЮЩИХ ГРУЗОВЫХ ВИЛ

MLT-X 735 Turbo LSU Série 6-E3
 MLT-X 735 -120 LSU Série 6-E3
 MLT-X 735 -120 LSU POWERSHIFT Série 6-E3
 MLT-X 1035 L Turbo LSU Série 6-E3

	TFF 35 MT-1040	TFF 35 MT-1300	
КАТАЛОЖНЫЙ НОМЕР	654093	654094	
Грузоподъемность	3500 kg	3500 kg	
Ширина	1040 mm	1300 mm	
Масса	300 kg	340 kg	

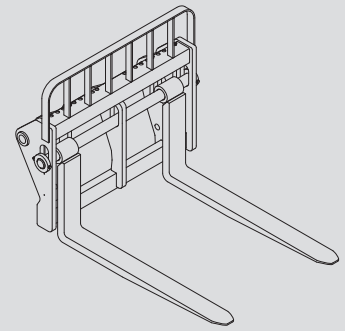
**ПЛАВАЮЩИЕ ГРУЗОВЫЕ ВИЛЫ**

MLT-X 735 Turbo LSU Série 6-E3
 MLT-X 735 -120 LSU Série 6-E3
 MLT-X 735 -120 LSU POWERSHIFT Série 6-E3
 MLT-X 1035 L Turbo LSU Série 6-E3

КАТАЛОЖНЫЙ НОМЕР	415801		
Габаритные размеры	125x45x1200 mm		
Масса	68 kg		

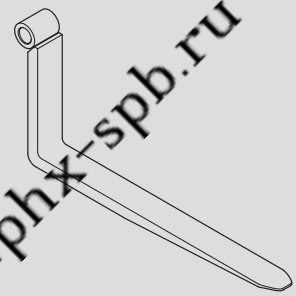

ООО "ФЕНИКС" 8 (800) 550-61-49 www.phx-spb.ru

КАРЕТКА ПЛАВАЮЩИХ ГРУЗОВЫХ ВИЛ			
MLT-X 741 -120 LSU Série 6-E3			
	TFF 45 MT-1040	TFF 45 MT-1300	
КАТАЛОЖНЫЙ НОМЕР	653344	653345	
Грузоподъемность	4500 kg	4500 kg	
Ширина	1040 mm	1300 mm	
Масса	370 kg	400 kg	

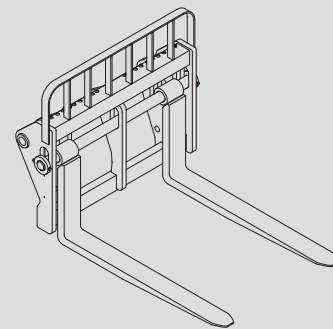

ПЛАВАЮЩИЕ ГРУЗОВЫЕ ВИЛЫ			
MLT-X 741 -120 LSU Série 6-E3			
КАТАЛОЖНЫЙ НОМЕР	211922		
Габаритные размеры	125x50x1200 mm		
Масса	71 kg		

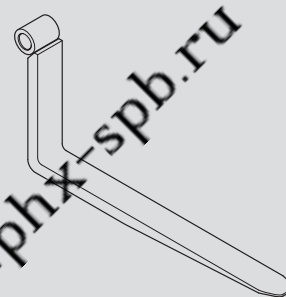

ООО "ФЕНИКС" 8 (800) 550-61-49 www.phx-spb.ru

КОВШ С ЗАХВАТОМ			
	CBG 2450 MS		
КАТАЛОЖНЫЙ НОМЕР	790308		
Грузоподъемность	1130 l		
Ширина	2450 mm		
Количество зубьев	8		
Масса	780 kg		
КРОМЕ MLT-X 1035 L Turbo LSU Série 6-E3			

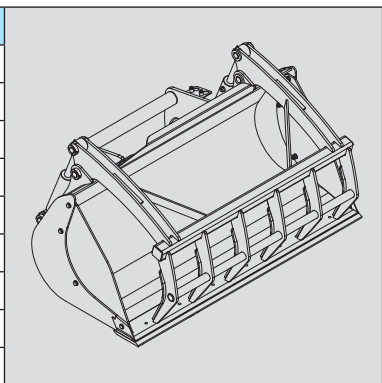

КОВШ С ЗАХВАТОМ			
	CBG 2450 FO		
КАТАЛОЖНЫЙ НОМЕР	790309		
Грузоподъемность	1130 l		
Ширина	2450 mm		
Количество зубьев	10		
Масса	780 kg		
КРОМЕ MLT-X 1035 L Turbo LSU Série 6-E3			

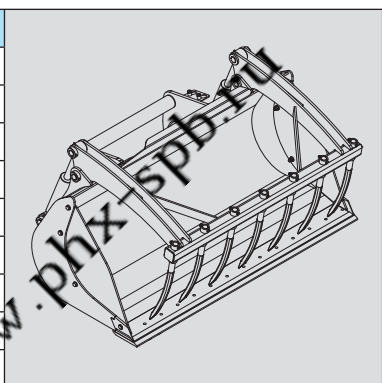

МНОГОФУНКЦИОНАЛЬНЫЙ КОВШ			
	CB4x1-900 L2450		
КАТАЛОЖНЫЙ НОМЕР	751465		
Грузоподъемность	900 l		
Ширина	2450 mm		
Масса	765 kg		

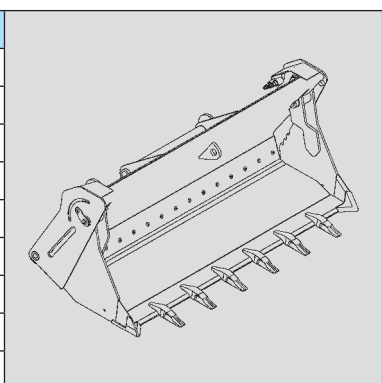

ООО "ФЕНИКС" 8 (800) 550-61-49 www.phx.spb.ru

ЗЕРНОВОЙ КОВШ			
	CBA 1500 L2450 S3	CBA 2000 L2450 S3	CBA 2500 L2450 S3
КАТАЛОЖНЫЙ НОМЕР	570547	570551	570553
Грузоподъемность	1502 l	1998 l	2508 l
Ширина	2450 mm	2450 mm	2450 mm
Масса	514 kg	607 kg	701 kg

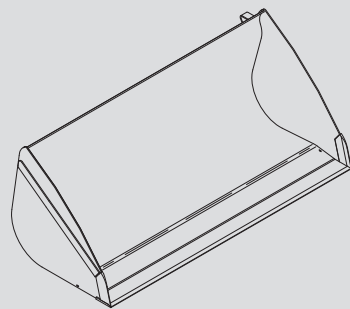

ЗЕРНОВОЙ КОВШ (СЪЕМНОЕ И ОБОРОТНОЕ ЛЕЗВИЕ)			
	CBA 1500 L2450 LDR S3	CBA 2000 L2450 LDR S3	CBA 2500 L2450 LDR S3
КАТАЛОЖНЫЙ НОМЕР	570548	570552	570554
Грузоподъемность	1502 l	1998 l	2508 l
Ширина	2450 mm	2450 mm	2450 mm
Масса	585 kg	678 kg	772 kg
КРОМЕ MLT-X 1035 L Turbo LSU Série 6-E3			

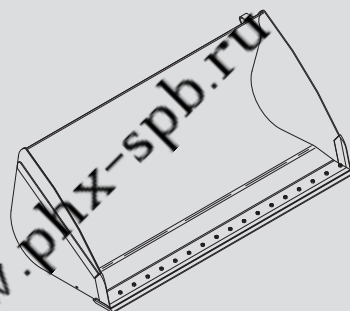

СТРОИТЕЛЬНЫЙ КОВШ			
	CBC 900 L2450 S3		
КАТАЛОЖНЫЙ НОМЕР	654470		
Грузоподъемность	893 l		
Ширина	2450 mm		
Масса	410 kg		

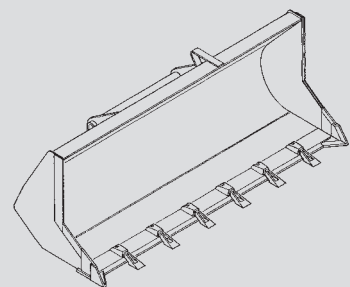

ПОГРУЗОЧНЫЙ КОВШ			
	CBR 1000 L2450 S2		
КАТАЛОЖНЫЙ НОМЕР	654416		
Грузоподъемность	990 l		
Ширина	2450 mm		
Масса	410 kg		

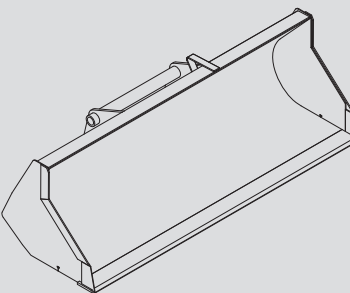

СТРОИТЕЛЬНЫЙ ФЛЯГА (БОДАЙТЕ) С СВЕКЛАМИ			
	BSB 2450/2500		
КАТАЛОЖНЫЙ НОМЕР	757953		
Грузоподъемность	2,5 m3/1390 kg		
Ширина	2450 mm		
Масса	520 kg		
КРОМЕ MLT-X 1035 L Turbo LSU Série 6-E3			

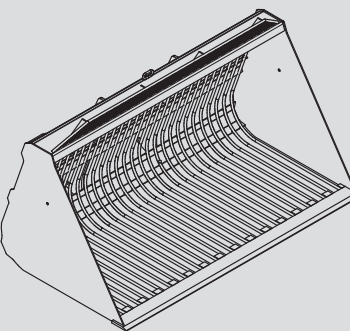

КОВШ-КОРМОРАЗДАТЧИК			
	CGD 2500/2500 FO		
КАТАЛОЖНЫЙ НОМЕР	790312		
Грузоподъемность	2500 l		
Ширина	2505 mm		
Количество зубьев	11		
Масса	1240 kg		
КРОМЕ MLT-X 1035 L Turbo LSU Série 6-E3			

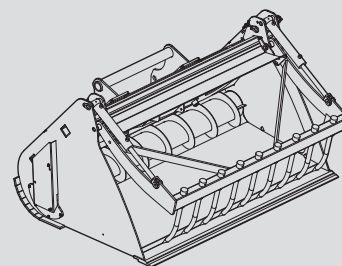

ПРОСТОЙ КОВШ С РОТОРОМ			
	CRS 2500/2120		
КАТАЛОЖНЫЙ НОМЕР	790334		
Грузоподъемность	2120 l		
Ширина	2830 mm		
Масса	1010 kg		
КРОМЕ MLT-X 1035 L Turbo LSU Série 6-E3			

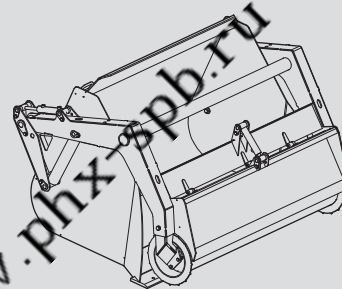

MÂCHOIRE DE DÉSILAGE			
	SHG 1700/850		
КАТАЛОЖНЫЙ НОМЕР	757723		
Грузоподъемность	850 l		
Ширина	1865 mm		
Масса	710 kg		
КРОМЕ MLT-X 1035 L Turbo LSU Série 6-E3			

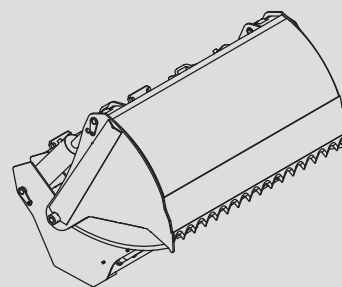

ВИЛЫ ДЛЯ НАВОЗА С ЗАХВАТОМ			
	FFGR 30 MT 2100 S5	FFGR 30 MT 2400 S5	
КАТАЛОЖНЫЙ НОМЕР	751403	751405	
Грузоподъемность	1700 Kg	1700 Kg	
Ширина	2100 mm	2400 mm	
Количество пальцев вил	10	12	
Количество зубьев	7	8	
Масса	567 kg	606 kg	

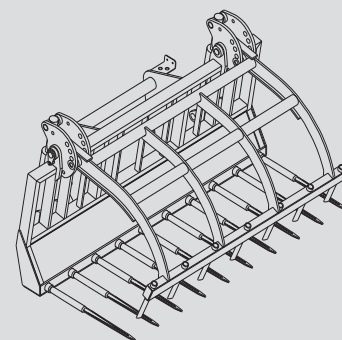

ВИЛЫ ДЛЯ НАВОЗА С ЗАХВАТОМ			
	FMG 2450/2000		
КАТАЛОЖНЫЙ НОМЕР	790534		
Грузоподъемность	2000 Kg		
Ширина	2435 mm		
Количество пальцев вил	12		
Количество зубьев	5		
Масса	686 kg		
КРОМЕ MLT-X 1035 L Turbo LSU Série 6-E3			

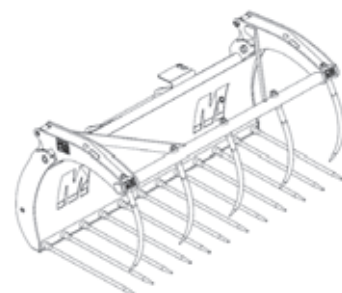

ЗАХВАТ ДЛЯ КИП			
	PBG 2X2		
КАТАЛОЖНЫЙ НОМЕР	757639		
Грузоподъемность	800 kg		
Ширина	1090 mm		
Количество зубьев	2x2		
Масса	158 kg		
КРОМЕ MLT-X 1035 L Turbo LSU Série 6-E3			

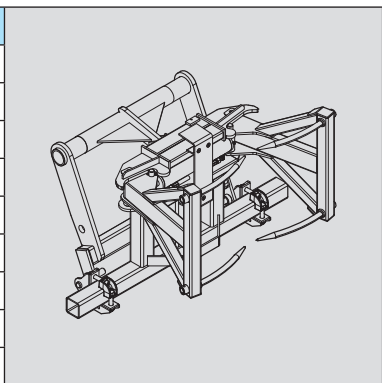

ЗАХВАТ ДЛЯ КИП			
	PBG 2X4		
КАТАЛОЖНЫЙ НОМЕР	757612		
Грузоподъемность	1000 kg		
Ширина	1300 mm		
Количество зубьев	2x4		
Масса	262 kg		
КРОМЕ MLT-X 1035 L Turbo LSU Série 6-E3			

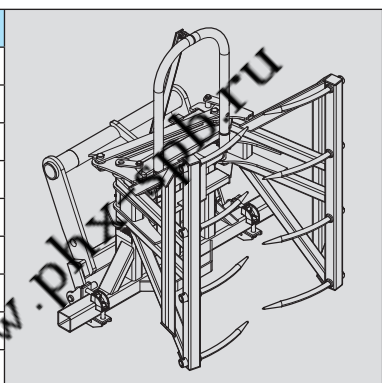

ЗАХВАТ ДЛЯ КИП			
	P2BG 2X4		
КАТАЛОЖНЫЙ НОМЕР	790518		
Грузоподъемность	1500 kg		
Ширина	1090 mm		
Количество зубьев	2x4		
Масса	275 kg		
КРОМЕ MLT-X 1035 L Turbo LSU Série 6-E3			

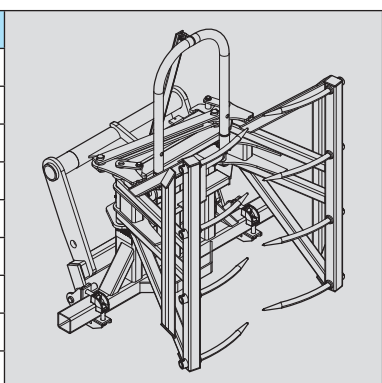

ЗАХВАТ ДЛЯ КИП			
	MBC 2X3		
КАТАЛОЖНЫЙ НОМЕР	790506		
Грузоподъемность	800 kg		
Ширина	1196 mm		
Масса	290 kg		
КРОМЕ MLT-X 1035 L Turbo LSU Série 6-E3			

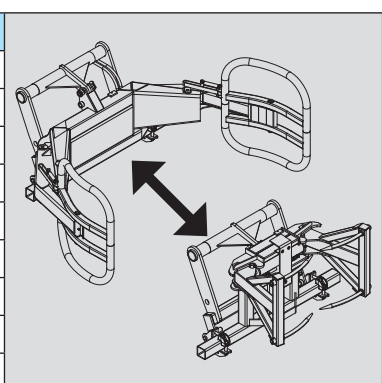

ЗАХВАТ ДЛЯ КИП			
	PBE		
КАТАЛОЖНЫЙ НОМЕР	757613		
Грузоподъемность	1000 kg		
Ширина	1600 mm		
Масса	242 kg		
КРОМЕ MLT-X 1035 L Turbo LSU Série 6-E3			

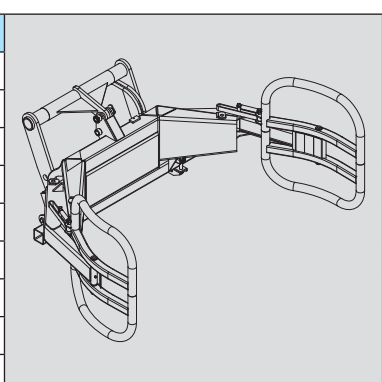

Вилы для КИП			
	FB 1900/1700		
КАТАЛОЖНЫЙ НОМЕР	790699		
Грузоподъемность	1700 kg		
Ширина	1878 mm		
Количество зубьев	4		
Масса	215 kg		
КРОМЕ MLT-X 1035 L Turbo LSU Série 6-E3			

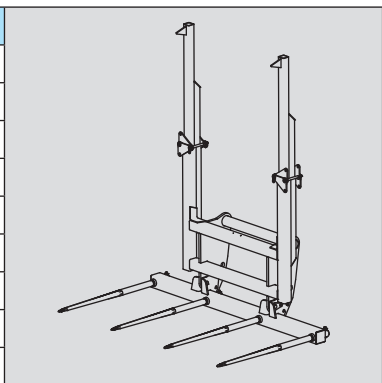

ООО "ФЕНИКС" 8 (800) 550-61-49 www.phx-spb.ru

ЩЕТКА ПОДМЕТАЛЬНАЯ С БУНКЕРОМ			
	BRB 2200		
КАТАЛОЖНЫЙ НОМЕР	790315		
Грузоподъемность	530 l		
Ширина	2600 mm		
Масса	925 kg		
КРОМЕ MLT-X 1035 L Turbo LSU Série 6-E3			

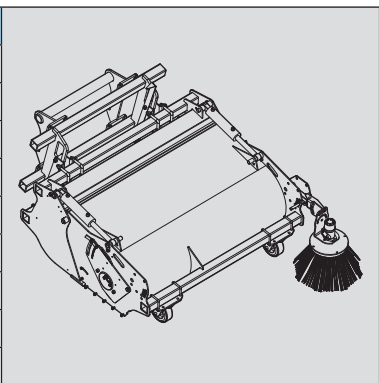

АВТОМОЙКА ВЫСОКОГО ДАВЛЕНИЯ			
	VHPC 600		
КАТАЛОЖНЫЙ НОМЕР	7903345		
Грузоподъемность	600 l		
Ширина	1450 mm		
Масса	240 kg		
КРОМЕ MLT-X 1035 L Turbo LSU Série 6-E3			

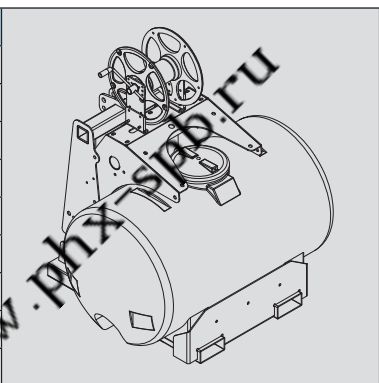

ООО "ФЕНИКС" 8 (800) 550-61-49 www.phx-spb.ru

ЗАЩИТНЫЕ ПРИСПОСОБЛЕНИЯ НАВЕСНОГО ОБОРУДОВАНИЯ

ЗАЩИТА ГРУЗОВЫХ ВИЛ

КАТАЛОЖНЫЙ НОМЕР	227801		

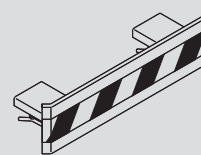

БЛОКИРОВАНИЕ ГРУЗОВЫХ ВИЛ ДЛЯ КАРЕТКИ С ПЛАВАЮЩИМИ ВИЛАМИ

КАТАЛОЖНЫЙ НОМЕР	261210		

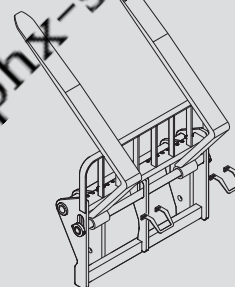

ЗАЩИТА КОВША

ПРИМЕЧАНИЕ: Длина защитного приспособления должна быть меньше или равна ширине ковша.

КАТАЛОЖНЫЙ НОМЕР	206734	206732	206730
Ширина	1375 мм	1500 мм	1650 мм
КАТАЛОЖНЫЙ НОМЕР	235854	206728	206726
Ширина	1850 мм	1950 мм	2000 мм
КАТАЛОЖНЫЙ НОМЕР	223771	223773	206724
Ширина	2050 мм	2100 мм	2150 мм
КАТАЛОЖНЫЙ НОМЕР	206099	206722	223775
Ширина	2250 мм	2450 мм	2500 мм

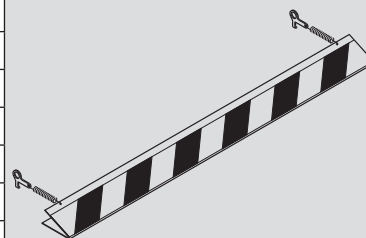

ЗАЩИТА ВИЛ ДЛЯ НАВОЗА

КАТАЛОЖНЫЙ НОМЕР	230689		

